

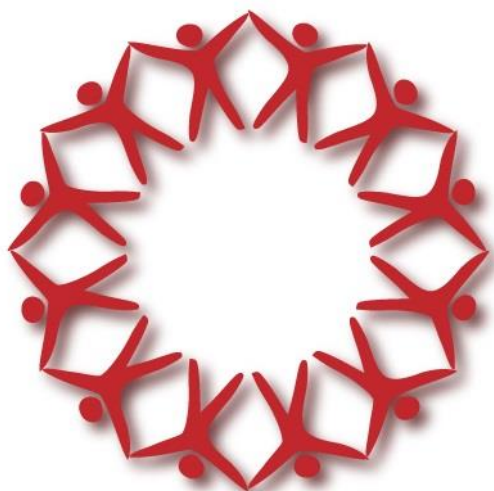

**ROZWÓJ
POLSKI WSCHODNIEJ**
NARODOWA STRATEGIA SPÓJNOŚCI

UNIA EUROPEJSKA
EUROPEJSKI FUNDUSZ
ROZWOJU REGIONALNEGO



**PONADREGIONALNA
STRATEGIA
ROZWOJU I WSPÓŁPRACY
PIERŚCIENIOWYCH GMIN
POLSKI WSCHODNIEJ
NA LATA 2014-2020**

OPRACOWANIE
Polska Agencja Rozwoju Regionalnego

www.parr.com.pl
e-mail: poczta@parr.com.pl

 **POLSKA AGENCJA
Rozwoju
Regionalnego**

PONADREGIONALNA STRATEGIA
ROZWOJU I WSPÓŁPRACY
PIERŚCIENIOWYCH GMIN POLSKI WSCHODNIEJ
NA LATA 2014-2020

Dokument „PONADREGIONALNA STRATEGIA ROZWOJU I WSPÓŁPRACY PIERŚCIENIOWYCH GMIN POLSKI WSCHODNIEJ NA LATA 2014-2020” został opracowany w ramach projektu „Rozwój i współpraca pierścieniowych gmin Polski Wschodniej”.

Opracowanie Strategii współfinansowano ze środków Unii Europejskiej w ramach Europejskiego Funduszu Rozwoju Regionalnego, Programu Operacyjnego Rozwój Polski Wschodniej 2007-2013, Osi Priorytetowej I: Nowoczesna Gospodarka, Działanie I.4: Promocja i Współpraca.

Realizatorzy projektu:

Projekt został zrealizowany w partnerstwie 5 gmin. **Liderem projektu była Gmina Zamość** z województwa lubelskiego. Gminy partnerskie to: Gmina Sanok z województwa podkarpackiego, Gmina Hrubieszów z województwa lubelskiego, Gmina Elk z województwa warmińsko-mazurskiego oraz Gmina Suwałki z województwa podlaskiego.

Wykonawca Strategii:

POLSKA AGENCJA ROZWOJU REGIONALNEGO

Piotr Stec

ul. Tomasza Strzembosza 1/49, 20-153 Lublin

e-mail: poczta@parr.com.pl

www.parr.com.pl

numer wydawcy: 64279

Autorzy Strategii:

- PIOTR STEC
- EMIL STEC

Konsultacja naukowa:

- dr hab. WOJCIECH MISZTAL – Dyrektor Instytutu Socjologii UMCS
- dr ROBERT ZAJKOWSKI – Instytut Ekonomii i Finansów UMCS

ISBN: 978-83-64279-04-1

Publikacja bezpłatna



Spis treści

Spis treści	4
Cel, metodologia i perspektywa czasowa Strategii	6
I. Strategiczna analiza i diagnoza porównawcza	9
1. Teoretyczne modele rozwoju i współpracy gmin pierścieniowych	9
1.1 Model konkurencyjny	10
1.2 Model koopetycyjny	14
2. Portrety porównawcze gmin pierścieniowych.....	15
2.1 Położenie.....	15
2.2 Zasoby przyrodnicze i rekreacyjne.....	17
2.3 Zasoby kulturowe i religijne	26
2.4 Infrastruktura społeczna	33
2.5 Infrastruktura techniczna.....	48
2.6 Gospodarka, rolnictwo	54
2.7 Demografia.....	100
2.8 Kapitał społeczny i ludzki	107
2.9 Jakość rządzenia	109
3. Analiza porównawcza (benchmarking) jakości życia.....	134
3.1 Analiza potencjału jakości życia gmin pierścieniowych i miast wewnątrz- pierścieniowych	142
3.2 Analiza potencjału jakości życia gmin wiejskich.....	140
4. Analiza kohezji (spójności), dominacji i konkurencyjności.....	178
4.1 Gminy pierścieniowe i miasta wewnątrz-pierścieniowe.....	200
4.2 Gminy wiejskie.....	212
5. Agregacja danych wynikających z analizy jakości życia i konkurencyjności gmin pierścieniowych.....	224

6.	Analiza przestrzenna gmin pierścieniowych	227
7.	Podsumowanie analizy i diagnozy	234
7.1	Analiza SWOT	234
7.2	Analiza SWOT/TOWS.....	241
II.	Rozwój i współpraca strategiczna gmin pierścieniowych w latach 2014-2020	252
1.	Wizja rozwoju	252
2.	Misja oraz cele Strategii	254
2.1	Misja rozwoju	254
2.2	Cele strategiczne.....	255
2.3	Analiza komplementarności – zgodności celów strategicznych z dokumentami „wyższego rzędu”	256
2.4	Cele operacyjne.....	263
2.5	Kluczowe zadania w ramach poszczególnych celów strategicznych i operacyjnych	264
3.	System wdrażania i finansowania Strategii	270
3.1	Kluczowe instytucje i podmioty zaangażowane w proces wdrażania Strategii..	270
3.2	Główne źródła finansowania Strategii	271
3.3	Matryca czasowo-finansowa.....	281
4.	System monitorowania i oceny realizacji Strategii.....	283
4.1	Monitoring i ocena.....	283
4.2	Ewaluacja.....	284
4.3	Planowane rezultaty realizacji Strategii	286
	Spisy	288
	Spis tabel	288
	Spis wykresów.....	291
	Spis map	294
	Spis rysunków	294

Cel, metodologia i perspektywa czasowa Strategii

„Ponadregionalna Strategia Rozwoju i Współpracy Gmin Pierścieniowych Polski Wschodniej na lata 2014-2020” jest dokumentem, który ma na celu dokonanie identyfikacji różnic pomiędzy gminami pierścieniowymi a typowymi gminami wiejskim oraz analizę możliwości i barier rozwojowych związanych z specyficznym położeniem wokół miast.

Strategia ma dać odpowiedź na pytanie: „co należy zrobić, aby wykorzystać potencjał gmin pierścieniowych i zapewnić funkcjonalny rozwój w przyszłości?”. Elementem kluczowym dokumentu jest opracowanie zintegrowanego podejścia do współpracy pomiędzy Gminami Pierścieniowymi Polski Wschodniej – gminy: Zamość, Elk, Hrubieszów, Sanok i Suwałki¹, a także przedsiębiorcami, organizacjami społecznymi i innymi zainteresowanymi instytucjami.

Strategia ma ukazać gdzie interwencje są właściwe i w jaki sposób mają być ukierunkowane. Powinna również określić możliwości wzmocnienia potencjału gmin pierścieniowych poprzez inicjowanie i rozwijanie formalnych i nieformalnych form współpracy pomiędzy jednostkami samorządu terytorialnego a innymi podmiotami działającymi na rzecz określonego obszaru gminy.

Takie zadanie zostało postawione przed wykonawcą dokumentu „Ponadregionalna Strategia Rozwoju i Współpracy Gmin Pierścieniowych Polski Wschodniej na lata 2014-2020”. To niezwykle trudne zadanie można w pewnym uproszczeniu sprowadzić do odpowiedzi na 4 pytania:

1. Czy w ogóle istnieją jakieś obszary, sfery, płaszczyzny, wymiary itp., które są charakterystyczne dla gmin pierścieniowych?
2. Czy gminy pierścieniowe – oprócz otaczania okręgiem (pierścieniem) miast i posiadania siedziby na terenie tychże miast – mają jakieś inne wspólne cechy?
3. Czy na terenie gmin pierścieniowych zachodzą jakieś charakterystyczne procesy, które pozwalałyby mówić, że mamy do czynienia właśnie z gminą pierścieniową, a nie inną (dowolną) gminą?
(i ostatni co do kolejności, ale nie co do znaczenia²)
4. czy “pierścień” to atut czy wada? A może nie ma de facto żadnego wpływu na rozwój gminy?

Odpowiedzi na te pytania są w gruncie rzeczy niezwykle trudne, bowiem konieczność opracowania dokumentu strategicznego nakłada na wykonawcę obowiązek weryfikacji potencjału rozwojowego i cech wspólnych w oparciu

¹ Są to gminy realizujące wspólny partnerski projekt: „Rozwój i współpraca pierścieniowych gmin Polski Wschodniej”.

² (ang.) last but not least.

o obiektywne wskaźniki i procesy, przy odrzuceniu subiektywnej oceny sytuacji rozwojowej. Nie można bowiem postawić tezy, że „pierścień” to zaleta lub wada, jak też, że nie posiada *de facto* wpływu na rozwój gminy, lub posiada wpływ niezwykle istotny. Stąd też przeprowadzono niezwykle obszerny zakres analiz, który częściowo znajduje odzwierciedlenie w dokumencie niniejszej Strategii, ale także w ponad 400-stronicowym dokumencie „Analiza potencjału jakości życia Pierścieniowych Gmin Polski Wschodniej”, który stanowi dodatek do Strategii.

Kluczowymi obszarami – które wynikają wprost z samej nazwy dokumentu – oddziałującymi na jego charakter, są: **współpraca** i **rozwój**. Niniejsza Strategia nie jest strategią rozwoju społeczno-gospodarczego gmin, nie jest również strategią rozwoju pojedynczych gmin, jak również nie jest to 5 „mini-strategii”, którym nadano wspólny mianownik.

Jest to bowiem – w sensie dosłownym – strategia rozwoju funkcji „pierścienia”, której nadano wymiar partnerski i ponadregionalny wynikający wprost z charakteru projektu, w ramach którego powstała. Strategia zatem identyfikuje unikalne obszary dla funkcji pierścieniowej gmin. Rozwój (we współpracy ponadregionalnej) tych charakterystycznych obszarów, które wynikają z faktu, że gmina otacza pierścieniem miasto, jest celem niniejszej Strategii.

Strategia Rozwoju Gmin Pierścieniowych Polski Wschodniej jest tym samym dokumentem, który ma umożliwić i ułatwić uporządkowanie podejmowanie wspólnych i zintegrowanych działań w celu rozwoju charakterystycznych funkcji „pierścienia”, a co się z tym wiąże obszarów gmin pierścieniowych.

Dokument zawiera dwie zasadnicze części diagnostyczną i planistyczną. Część diagnostyczna opracowana została na podstawie analizy porównawczej danych pochodzących z Banku Danych Lokalnych Głównego Urzędu Statystycznego (BDL GUS) oraz pozyskanych na podstawie analizy *desk research* i analiz własnych Polskiej Agencji Rozwoju Regionalnego „PARR”. Część ta pozwala na dogłębną i precyzyjną ocenę stanu istniejącego i wyznaczenie wspólnych obszarów rozwoju gmin pierścieniowych. Ocena tendencji rozwoju doprowadza do ustalenia wstępnych prognoz, przedstawionych w postaci analizy atutów i barier rozwoju (identyfikacja możliwych obszarów współpracy i wspólnego).

Część planistyczna lub inaczej programowa zawiera określenie celów strategicznych i operacyjnych, a także prezentację kluczowych obszarów i działań inwestycyjnych. Cele zostały określone w oparciu o wnioski z analizy i diagnozy strategicznej oraz wyniki konsultacji społecznych.

Strategia rozwoju w zakresie części koncepcyjnej została opracowana z zachowaniem ścisłej struktury logicznej w oparciu o metodę definiowania kluczowych obszarów dla poszczególnych poziomów: strategicznego i operacyjnego.

Według Banku Światowego atrakcyjność gminy budują 4 komponenty. Efektywne zarządzanie gminą ma miejsce tylko wówczas, gdy wszystkie sfery procesu przedstawionego na poniższym schemacie są skoordynowane. Dokonując analiz i planowania rozwoju gmin pierścieniowych opierano się właśnie na takim podejściu.

Rysunek 1. Komponenty rozwoju gminy wg Banku Światowego.



Źródło: opracowanie własne PARR.

Strategię opracowała **Polska Agencja Rozwoju Regionalnego z Lublina** przy aktywnym udziale i współpracy Urzędów Gmin: Zamość, Ełk, Hrubieszów, Sanok i Suwałki, a także władz i społeczności lokalnej.

I. Strategiczna analiza i diagnoza porównawcza

1. Teoretyczne modele rozwoju i współpracy gmin pierścieniowych

Gminy pierścieniowe oczywiście mogą i powinny współpracować ze sobą, ale ich indywidualny rozwój podyktowany będzie nieodłącznym dylematem: „współpracować czy konkurować z miastem centralnym? dystansować się czy zbliżyć?”. Dlatego też pytanie o rozwój i współpracę gmin pierścieniowych to przede wszystkim pytanie o stosunek do miasta centralnego i przyjęte strategiczne podejście do tego problemu. Poniższe modele są próbą odpowiedzi na to niezwykle trudne wyzwanie.

Potencjalne sieci współpracy, jakie mogą wytworzyć się pomiędzy gminami pierścieniowymi a centralnymi mogą być definiowane w bardzo różny sposób. Można przyjąć koncepcję gminy uczącej się (ang. *learning region*). Nowy typ rozwoju bazuje na korzyściach trwałych, samotrzymujących i samoorganizujących system (gmina jako całość) poprzez nieustanny proces tworzenia wiedzy i udoskonalania funkcjonowania. Rozwój innowacyjności gminy uczącej się napędzany jest przez endogeniczne czynniki takie jak: wiedza, kapitał indywidualny, kapitał społeczny, potencjał gospodarczy, infrastruktura instytucjonalna, tworząca kapitał strukturalny gminy, który przestaje być redukowany jedynie do analizy powiązań pomiędzy producentami i dostawcami przybierających tradycyjny kształt liniowy

Jak zatem wspierać działania mające na celu nawiązanie współpracy pomiędzy pierścieniowymi gminami z terenu Polski Wschodniej oraz wypracować wspólną strategię rozwoju i współpracy gmin w obszarach: gospodarczym, turystycznym oraz kulturowym?. Wydaje się, że nikogo nie należy przekonywać do tezy, iż wzmocnienie kooperacji pomiędzy tymi gminami stwarza po pierwsze możliwość wymiany doświadczeń i podjęcia wspólnych działań na rzecz pełniejszego wykorzystania istniejących zasobów i potencjału gmin a także przyczyni się do podjęcia racjonalnych, pragmatycznych z punktu widzenia celów rozwojowych obszarów łączących gminy pierścieniowe z gminami „centralnymi”. Zasoby, będące w dyspozycji konkretnych układów lokalnych, są wykorzystywane w bardzo różny sposób w różnych kulturowych układach odniesienia. Bardzo ważnym czynnikiem wzrostu konkurencyjności i innowacyjności lokalnych obszarów są więc także innowacje społeczne. Wzrost innowacyjności konkretnych obszarów lokalnych związany będzie z ich zdolnością do tworzenia i podtrzymywania sieci współpracy, konkurencji i kooperacji. Źródło sukcesu we wzajemnej współpracy tkwi w wiedzy – umiejętności uczenia się i tworzenia warunków sprzyjających powstaniu innowacyjnych rozwiązań. Posiadanie unikalnych zasobów (materialnych i niematerialnych) może być źródłem przewagi konkurencyjnej, w której szczególną uwagę unikają unikalne zasoby w postaci zdolności i kompetencji.

1.1 Model konkurencyjny

Konkurencja pomiędzy samorządami może zachodzić na różnych obszarach ich aktywności. Najbardziej pożądane wydaje się tworzenie pozytywnego otoczenia ekonomicznego dla przedsiębiorców. Jest to jak na razie najczęściej występujący model relacji międzygminnych.

Pomiędzy przedsiębiorcami konkurencyjność oznacza zdolność do utrzymania i rozszerzania rynków zbytu. Współcześnie do walki konkurencyjnej stanęły także układy terytorialne: państwa, regiony, miasta i gminy. Konkuruje one o kapitał, szczególnie innowacyjny, który niesie znaczące efekty mnożnikowe. Przepisanie władzom lokalnym działań w sferze gospodarczej rodzi zaskakującą analogię do interwencjonizmu państwa w gospodarkę. W dojrzałych strukturach demokratycznych działalność ta opiera się nie na koniunkturalno-politycznym i krótkowzrocznym ingerowaniu w system gospodarczy, lecz na strategicznym, a więc synergicznym i długofalowym współdziałaniu rynku z uzupełniającą go działalnością państwa. Wskazuje się zatem że konkurencyjność miast i regionów należy rozumieć dwójako: - jako stan trwałej przewagi, którą podmiot zyskuje dzięki lokalizacji w danym miejscu i - jako proces podmiotowego konkurowania ze strony władz publicznych³. Z kolei konkurowanie pomiędzy władzami terytorialnymi może być pośrednie i bezpośrednie. Politykę pośredniego konkurowania gminy należałoby rozumieć jako istnienie (lub tworzenie) warunków otoczenia dla firm w nim działających, pozwalających im uzyskać przewagę konkurencyjną w elementach pozostających poza ich kontrolą. Pośrednie konkurowanie gmin jest wyrażane i mierzone zdolnościami konkurencyjnymi firm w nim zlokalizowanych. Bezpośrednie konkurowanie gmin oraz immanentnie z nim związaną politykę bezpośredniej konkurencji władz publicznych należałoby rozumieć jako rywalizowanie upodmiotowionych jednostek terytorialnych o różnego rodzaju korzyści, np. dostęp do środków finansowych, ściąganie zewnętrznych inwestorów, utrzymanie kapitału w gminie, lokalizację agend i instytucji rządowych, lokalizację i organizowanie imprez międzynarodowych itd. Najszerzej można powiedzieć, iż jest to rywalizowanie o wysoką jakość życia oraz rozwój społeczny i gospodarczy⁴. Liderzy samorządowi stosunkowo szeroko postrzegają konkurencję pomiędzy gminami. Są najczęściej przekonani, że gmina powinna przede wszystkim konkurować z gminami o podobnym potencjale społeczno-gospodarczym oraz o podobnych walorach geograficzno-przyrodniczych, w mniejszym stopniu z gminami bezpośrednio sąsiadującymi. Sąsiedzi powinni raczej wykorzystywać wspólnie swoje walory w celu wzmocnienia atrakcyjności. Służą do tego związki i porozumienia przewidziane w ustawie o samorządzie gminnym.

Gminy tworzące odrębne systemy także sposób ich funkcjonowania różnią się między sobą, często w sposób zasadniczy. Wykorzystując elementy systemu, zlokalizowane w nim podmioty rywalizują z podmiotami innych systemów, dążąc do osiągnięcia sukcesu (gospodarczego, politycznego, społecznego – w zależności od charakteru danego podmiotu). Oznacza to, że analizując te systemy, możemy określić, w jakim stopniu, w relacji do innych, są one zdolne w danym momencie do wspomnianej rywalizacji, czyli możemy określić ich konkurencyjność (w sensie zbioru cech, atrybutów, które odróżniają jeden system od drugiego). Tak określona konkurencyjność ma charakter statyczny (konkurencyjność *ex post*), należy jednak pamiętać, że jedną z cech systemów jest możliwość ewolucji, a więc jakościowych lub ilościowych zmian poszczególnych elementów i całości. Ponieważ podmioty zlokalizowane w gminie mogą w mniejszym lub większym stopniu sterować tą ewolucją, możemy mówić o procesowym kształtowaniu swoich przyszłych możliwości rywalizacji z innymi systemami, czyli konkurencyjności *ex ante*. Kierunek i rezultat i zaistniałych zmian, bez względu na to, czy jest to wynik

³ A. Sztando, *Lokalny interwencjonizm samorządowy, czyli kształtowanie gminnego rozwoju gospodarczego*, Studia Regionalne i Lokalne, nr 1/2000.

⁴ T. Markowski, *Stymulowanie i regulowanie konkurencyjności regionów w świetle procesów globalizacji gospodarki*, Samorząd Terytorialny nr 3, 2000.

autonomicznego procesu, czy też zastosowanych strategii konkurencyjnych poszczególnych podmiotów, będzie określał pozycję konkurencyjną gminy i miejsce w rankingu i konkurencyjności.

Należy wspomnieć, że konkurencyjność gminy jest pojęciem mniej ścisłym niż konkurencyjność produktu czy przedsiębiorstwa. Niekiedy zamiast pojęcia „konkurencyjność” używa się terminu „atrakcyjność”, uwzględniając reprezentowane przez dany obszar warunki lokalizacji przedsiębiorstw. W takim ujęciu konkurencyjność może być definiowana jako, z jednej strony, zespół cech decydujących o atrakcyjności obszaru dla alokacji kapitału i miejsca zamieszkania, z drugiej strony – jako wyraz atrakcyjności produktów i usług wytwarzanych w regionie w porównaniu z analogicznymi produktami i usługami w innych regionach.

Zdaniem Tadeusza Markowskiego konkurować można pośrednio lub bezpośrednio. Konkurowanie pośrednie oznacza istnienie lub tworzenie warunków otoczenia dla firm, które pozwalają uzyskać przewagę konkurencyjną w elementach pozostających poza kontrolą ich działania. Jest ono wyrażane i mierzone zdolnościami konkurencyjnymi firm zlokalizowanych w tym otoczeniu. Konkurowanie bezpośrednio, które można utożsamiać z konkurencją popytową, oznacza rywalizowanie upodmiotowionych jednostek systemów terytorialnych, konkurujących o różnego rodzaju korzyści, na przykład dostęp do funduszy zewnętrznych, pozyskanie inwestorów, lokalizację różnego rodzaju agend i instytucji rządowych. Takie konkurowanie może mieć, oczywiście, charakter ponadnarodowy, kiedy samorząd gminy stara się na przykład o zlokalizowanie na jej terenie przedsiębiorstwa zagranicznego czy innej instytucji, konkurując o lokalizację z samorządami gmin innych krajów. W tym rozumieniu duże znaczenie ma wspomniana autonomiczność władz gmin, które będąc gospodarzami zajmowanego przez siebie terenu i wykorzystując zasoby oraz dostępne narzędzia i instrumenty rozwoju lokalnego, kształtują konkurencyjność podległego sobie obszaru. Można powiedzieć, że gminy oferują swoisty „produkt” rynkowy w formie konkretnego terenu, o określonych parametrach materialnych (mierzalnych), jak i zasoby pracy, wielkość i chłonność rynku, system podatkowy, odległość od większych aglomeracji, stopień zagospodarowania przestrzennego (w tym infrastruktura techniczna i społeczna), system transportowy, oraz parametrach niematerialnych (trudno mierzalnych), jak klimat przedsiębiorczości, klimat kulturowy, zdolność do powiązań sieciowych, generowania innowacji. Wytwórcą takiego „produktu” jest społeczność lokalna, a jego konsumentami są firmy zainteresowane podjęciem działalności na danym obszarze. Konkretnie cechy tego „produktu” składają się na potencjał konkurencyjny gminy, porównywalny z potencjałami innych jednostek. Z kolei ceną „produktu” jest poprawa pozycji konkurencyjnej, dalszy rozwój obszaru, zwiększanie dochodów samorządu, podnoszenie jakości życia mieszkańców.

Trudność zdefiniowania konkurencyjności gminy wynika przede wszystkim z faktu jej terytorialności, wielości i różnorodności uwarunkowań, czynników rozwoju, charakteru działania, wielości podmiotów działających (neutralnych wobec siebie, kooperujących i konkurujących), powiązanych licznymi zależnościami o charakterze nie tylko ekonomicznym. Stąd konkurencyjność gminy można rozważać w co najmniej trzech aspektach (będących pochodną jej terytorialności): podmiotowym, przedmiotowym i przestrzennym.

KONKURENCYJNOŚĆ PODMIOTOWA

Na terenie gminy są zlokalizowane różne podmioty powiązane wzajemnymi relacjami: organy samorządu gminnego, komunalne podmioty gospodarujące, autonomiczne podmioty gospodarujące, gospodarstwa domowe, inne instytucje i organizacje. Ogólnie rzecz biorąc, władze samorządowe stanowią sferę regulacyjną, podczas gdy sferę realną tworzy zespół innych podmiotów, który osiągając swoje cele, służy rozwojowi gminy. Rola samorządu nie ogranicza się jednak wyłącznie do sfery regulacji, ale ma również wpływ na kształt sfery realnej. Obie sfery oddziałują na siebie. Sfera regulacyjna determinuje głównie dynamikę i charakter zmian sfery realnej, jak również

– z natury rzeczy – współkształtuje stosunki społeczne. W sferze realnej zachodzą z kolei procesy, z różną dynamiką, które wpływają na tempo i zakres zmian jej struktury. Jej wewnętrzną strukturę determinuje wiele uwarunkowań o charakterze ponadlokalnym, będących poza bezpośrednim wpływem sfery regulacyjnej układu. Na poziomie lokalnym sfery regulacyjna i realna wpływają bezpośrednio na siebie. Z kolei na poziomie ponadlokalnym procesy przebiegające w sferze realnej, ponadlokalnej, wpływają na układ lokalny bezpośrednio lub pośrednio, sfera regulacyjna układu lokalnego może mieć zaś, co najwyżej, pośredni wpływ na otoczenie zewnętrzne. Wyjątkiem mogą być porozumienia i związki międzygminne lub międzyregionalne, które w skali ponadlokalnej mogą warunkować zachowania podmiotów i wpływać na rozwój układu lokalnego. Rozwój gminy jest zatem wypadkową dynamiki wewnętrznej sfery realnej układu lokalnego i sfery regulacyjnej tego układu (władz samorządowych) oraz licznych procesów i zdarzeń o charakterze ponadlokalnym. Ważne jest jednak nie tylko wpływanie na kształtowanie się otoczenia, ale także, a może przede wszystkim, liczą się możliwości wykorzystania konkretnych uwarunkowań zewnętrznych na potrzeby rozwoju, czyli przekształcenie ich w czynniki rozwoju. Władze samorządu gminy, nie mając bezpośredniego wpływu na kształtowanie się procesów w skali międzynarodowej czy państwowej, wykorzystują ich przebieg na własne potrzeby, zmieniają więc te światowe czy narodowe procesy w czynniki, które będą w stanie zdynamizować rozwój układu. Konkurencyjność podmiotowa jest bezpośrednio związana z istnieniem podmiotów publicznych, prywatnych czy instytucjonalnych na danym obszarze i ich działaniami bezpośrednio wspierającymi konkurencyjność tego obszaru, podnoszącymi jego potencjał konkurencyjny. Oczywiście należy pamiętać, że mogą pojawić się także konflikty między różnymi podmiotami systemu terytorialnego samorządu lokalnego, na przykład władze — społeczność lokalna, władze — autonomiczne podmioty gospodarujące. Występowanie takich konfliktów może prowadzić do obniżania potencjału konkurencyjnego gminy i osłabiania jej pozycji konkurencyjnej w przyszłości.

KONKURENCYJNOŚĆ PRZEDMIOTOWA

Gminę należy kojarzyć z obszarem o określonej organizacji i strukturze, na którym funkcjonują zlokalizowane tam podmioty. Na obszarze tym są zaspokajane potrzeby życia codziennego ludności i są rozwiązywane jej podstawowe problemy, jest także organizowane życie społeczne. Jednocześnie jest to obszar wypełniony elementami przyrodniczymi i antropogenicznymi. Poszczególne elementy mają różny charakter. Mogą być to elementy proste do objęcia pomiarem i łatwe do zidentyfikowania (powszechnie zwane czynnikami twardymi) albo też trudne do ilościowego określenia, w ocenach sprowadzone do kategorii jakościowych (czynniki miękkie). Elementy te możemy zagregować w szeregi grup różnych sfer. Najważniejsze sfery:

- » prawna, na którą składają się uregulowania prawne, prawo lokalne, nakazy, zakazy, różnego rodzaju procedury,
- » przyrodnicza, znajdują się tutaj zasoby przyrodnicze, a zatem: przestrzeń (w tym położenie geograficzne), rzeźba terenu, klimat, surowce mineralne, gleby, wody, świat roślin i zwierząt,
- » ekonomiczno-infrastrukturalna, w której zawierają się: historycznie ukształtowana struktura gospodarki, wyposażenie w kapitał rzeczowy (majątek produkcyjny) i finansowy, własność prywatna (w tym zagraniczna) i państwowa (w tym komunalna), technologia, wyposażenie w urządzenia infrastrukturalne (techniczne, społeczne), zasoby informacyjne oraz organizacja, społeczno-kulturalna, czyli kapitał ludzki, jego struktura, jakość i funkcjonalność, a także system wartości przezeń prezentowany, jego postawy, zachowania, aspiracje i dążenia.

Sfery te nie są, oczywiście, zbiorami zamkniętymi, poszczególne elementy mogą bowiem mieć różny charakter (trudno na przykład odmówić zasobom przyrodniczym charakteru ekonomicznego, a technologii - charakteru prawnego). Całość więc, zgodnie z ujęciem systemowym, jest powiązana licznymi wzajemnymi zależnościami. Jednocześnie należy pamiętać, że cały system gminy funkcjonuje w otoczeniu, z którym wchodzi również

w interakcje. Konkurencyjność przedmiotowa i związany z nią potencjał konkurencyjny w stosunku do innych obszarów wynika z wartości materialnych i niematerialnych zasobów regionu, potwierdzonych potencjałami konkurencyjnymi jednostek gospodarczych z danego regionu i użytkujących te zasoby. W tym ujęciu podnoszenie konkurencyjności i poprawa pozycji konkurencyjnej polegają na wzmacnianiu instytucjonalnych czynników otoczenia biznesu i wszystkich zasobów lokalnych, które decydują o rozwoju gospodarczym.

KONKURENCYJNOŚĆ PRZESTRZENNA

Przestrzenność jest nieodłącznym wymiarem istnienia i funkcjonowania gminy, stąd możemy również mówić o konkurencyjności przestrzeni. Z jednej strony, przestrzeń – przez możliwości i ograniczenia, jakie stwarza – wpływa na potrzeby i możliwości wspólnoty lokalnej, władz gminnych, ich zachowania, formy organizacji społecznej, ekonomicznej, politycznej i kulturowej. Z drugiej strony, człowiek współkształtuje przestrzeń na swoje potrzeby, w miarę możliwości prawnych, ekonomicznych czy organizacyjnych, wyznaczonych również przez elastyczność tej przestrzeni i jej podatność na zmiany. W badaniach przestrzenno-ekonomicznych można wyróżnić różne rodzaje przestrzeni. Z punktu widzenia definiowania konkurencyjności na poziomie lokalnym ważna jest przede wszystkim przestrzeń związana z istnieniem i działalnością człowieka, a więc przestrzeń społeczno-ekonomiczna. Przestrzeń tę wyróżniają określone cechy, jak położenie, granice, wielkość, podzielność oraz cechy jakościowe, obiektywny charakter i względna ciągłość. Ma ona także trzy podstawowe wymiary: długość, szerokość i wysokość (głębokość), a ze względu na ujmowanie zachodzących w przestrzeni związków przyczynowo-skutkowych należy jej również przypisać czwarty wymiar - czas. Jakościowe zróżnicowanie przestrzeni wyraża się głównie w odmiennej strukturze użytkowania powierzchni i w zróżnicowaniu funkcji, jakie konkretne obszary pełnią w życiu społeczno-gospodarczym. Różnego rodzaju jednostki osadnicze: miasta, osiedla, wsie, jak również określone obiekty działalności gospodarczej i społecznej (przedsiębiorstwa, domy mieszkalne, szkoły, szpitale) są elementami społeczno-ekonomicznej struktury przestrzeni gminy i mają charakter węzłowy. Powyższe jednostki charakteryzują się określonym rozmieszczeniem w terenie, tworząc układy przestrzenne. Ponadto łączą je pewne związki społeczno-ekonomiczne, wyrażające wzajemne oddziaływanie poszczególnych elementów. Elementy konkretnych układów przestrzennych, ich wzajemne relacje i stopień złożoności determinują jakość całego układu i funkcje pełnione przez ten układ. Poszczególne węzły są elementami szerszych układów sieciowych (komunikacyjnych, energetycznych, łącznościowych, rurociągowych, wodno-kanalizacyjnych), te zaś charakteryzują się rozmaitym zakresem złożoności układu, kształtem i wymiarem. W różny sposób wypełniają one przestrzeń gminy, różne są więc także relacje pomiędzy tymi elementami a przestrzenią. Z punktu widzenia gminy istotna jest nie tylko jakość gminnej sieci, ale także połączenia gminnych układów z sieciami ponadlokalnymi.

Przestrzeń, a dokładniej sposób zagospodarowania przestrzeni, czyli organizacja form przyrodniczych i antropogenicznych, użytkowanie przestrzeni oraz jakość społecznej organizacji, bezpośrednio wpływają na stopień konkurencyjności danej gminy, jej potencjał i pozycję konkurencyjną warunkując koszty dostępu do zasobów będących w polu zainteresowania działalnością człowieka. Konkurencyjną przestrzeń można rozważać w kategoriach ekonomicznych, społecznych, rzeczowych i przyrodniczych. Podmiotowość przestrzeni wiąże się z podmiotami politycznymi i społecznymi, jakie odpowiadają za dokonywanie jej przekształceń, zarządzanie przestrzenią jej użytkowanie i zagospodarowanie. Przestrzeń może być atrakcyjna, stawać się magnesem dla określonej grupy użytkowników, a tym samym stymulatorem rozwoju, jednocześnie nie wyklucza to sytuacji, w której występują konflikty społeczne na skutek różnych oczekiwań co do jej zagospodarowania.

1.2 Model koopetycyjny

Wydaje się, że najbardziej obiecującym modelem współdziałania gmin pierścieniowych i centralnych jest **koopetycja**. Jest to termin stosowany w nowej perspektywie strategicznej dla przedsiębiorstw. Jej początki na świecie sięgają lat 80. Natomiast w Polsce pojęcie to funkcjonuje od połowy lat 90. Nazwa wzięła się od angielskiego słowa „*coopetition*” i nie ma polskiego odpowiednika. Oznacza ona jednoczesną współpracę i konkurencję między rywalizującymi ze sobą przedsiębiorcami. Koopetycję wyjaśnia teoria gier. Wskazuje ona, że nagrody (korzyści, wypłaty) w wyniku zmiany postępowania mogą być znacznie większe niż nagrody otrzymywane w trakcie utrzymania status quo. Jednakże w naukach społecznych coraz częściej używa się tego pojęcia w odniesieniu do sieci współpracy jednostek samorządu terytorialnego. Warunki rynkowe skłoniły wspólnoty lokalne do tego aby wejść w tę nową relację. Współczesny świat jest bardzo odmienny od tego z przeszłości. Gwałtowne zmiany, które się w nim dokonują, sprawiają, że coraz trudniej jest przewidzieć przyszłość i zagwarantować długotrwałe funkcjonowanie oraz w rozwiązywaniu problemów gospodarczych ogólnie ujmowanych jako lub kulturowe (edukacja, zdrowie, turystyka i rozrywka). Zamiast szukać sposobu na zdobycie przewagi nad rywalami, właściwym wydaje się koncentracja wysiłków na uzyskiwaniu wspólnych korzyści (korzyści synergicznych) poprzez utrzymywanie wzajemnych relacji kooperacyjnych w ramach układu koopetycyjnego.

Działając zgodnie z zasadami koopetycji wykorzystuje się swoje unikalne zasoby. Pozyskując unikalne zasoby poszerza się swoje kompetencje zwiększając, zgodnie z teorią gier, swoje wypłaty. Koopetycja może więc stymulować przewagę konkurencyjną w wyniku poszukiwania właściwej kombinacji zasobów i umiejętności, może umożliwić dostęp do zasobów rzadkich i uzupełniających. Cechą takiej współpracy jest uczenie się od partnera w wyniku dzielenia się wiedzą i informacjami, dlatego ważne jest budowanie dobrych relacji społecznych między partnerami tworzącymi układ koopetycyjny. Doświadczenia pokazują, że ten model lepiej się sprawdza, gdy tych partnerów jest niewielu. Łatwiej wówczas jest monitorować ich zachowania, aby móc sprawdzić czy nie działają oni na naszą niekorzyść. W koopetycji istotny jest również wymiar kognitywny, związany z komunikacją. Im lepsza komunikacja, tym współpraca układu się lepiej. Ważne, aby „nadawać na tych samych falach”. Dobre relacje między partnerami – zaufanie, podzielenie wspólnych norm i wartości, wzajemne zaangażowanie, podobieństwo kultur oraz umiejętność rozwiązywania konfliktów (wymiar relacyjny kapitału społecznego) – sprzyjają koopetycji.

Model koopetycyjny wprost wiodzie do modelu współpracy opartej na rzetelnym dialogu i współpracy będącej efektem zawartych porozumień. Pożądanym we tym modelu staje się pakt terytorialny jako porozumienie między władzami szczebla lokalnego. Strony przyłączające się do paktu terytorialnego zobowiązują się do koordynacji i synchronizacji swojego programu politycznego, by skoncentrować działania i zasoby finansowe na celach strategii rozwoju. Każda gmina ma odmienną sytuację wyjściową, zależną od jej warunków społeczno-gospodarczych i terytorialnych, a także swoją własną strukturę instytucjonalną. Przedmiotem wspólnych działań będących przedmiotem porozumienia, bądź też szeregu kolejno tworzonych porozumień może być zrównoważony, sprawny transport łączący obszar funkcjonalny gmin centralnych i pierścieniowych, systemy wspólnych opłat za przewozy, organizacji i koordynacji rozkładów jazdy. Możliwe jest także wskazania innych dziedzin, które zostałyby objęte tym instrumentem, rewitalizacja obszarów wypoczynkowych, polityka edukacyjna, kulturalna, zdrowotna, ekologiczna (oczyszczalnie ścieków komunalnych, gospodarka odpadami i inne) czy też energetyczna, w szczególności oparta na odnawialnych źródłach energii (OZE). Szczegółowy zakres koopetycji zależy od wyników analizy i diagnozy strategicznej identyfikującej unikalne obszary dla funkcji pierścieniowej gmin. Rozwój tych unikalnych obszarów, które wynikają z faktu, że gmina otacza pierścieniem miasto, jest celem niniejszej Strategii.

2. Portrety porównawcze gmin pierścieniowych

2.1 Położenie

Gminy pierścieniowe Polski Wschodniej – Gmina Elk, Gmina Hrubieszów, Gmina Sanok, Gmina Suwałki i Gmina Zamość, położone są w powiatach: elckim, hrubieszowskim, sanockim, suwalskim i zamojskim oraz w województwach: warmińsko-mazurskim, lubelskim, podkarpackim i podlaskim. Gminy pierścieniowe otaczają miasta: Elk, Hrubieszów, Sanok, Suwałki i Zamość pierścieniem, monopolizując dostęp do wymienionych miast.

Mapa 1. Położenie gmin pierścieniowych Polski Wschodniej na mapie administracyjnej Polski.

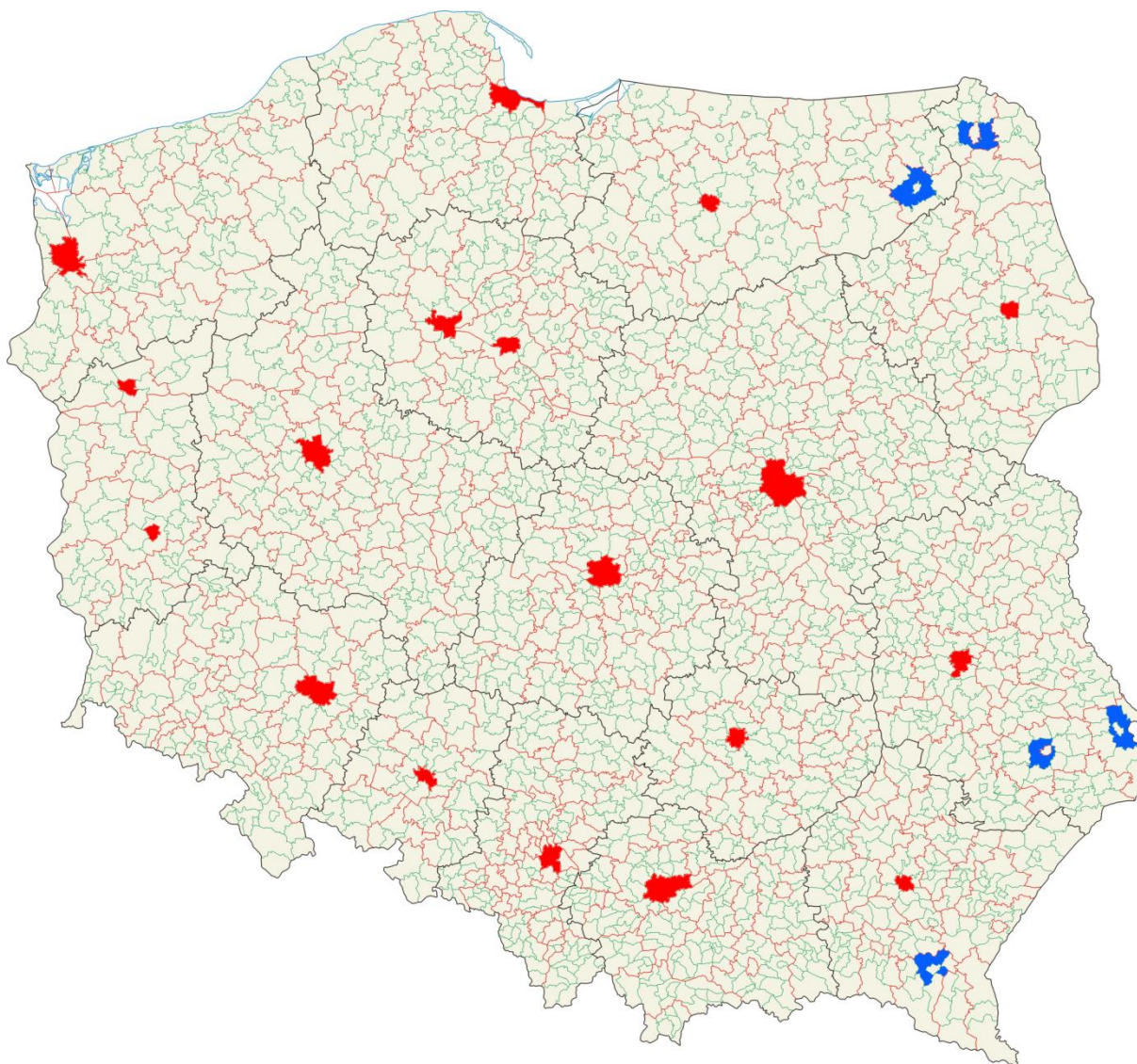

Źródło: opracowanie własne na podstawie: http://pl.wikipedia.org/wiki/Plik:POLSKA_woj_pow_gminy.png.

Mapa 2. Położenie gmin pierścieniowych Polski Wschodniej na mapach administracyjnych powiatów.

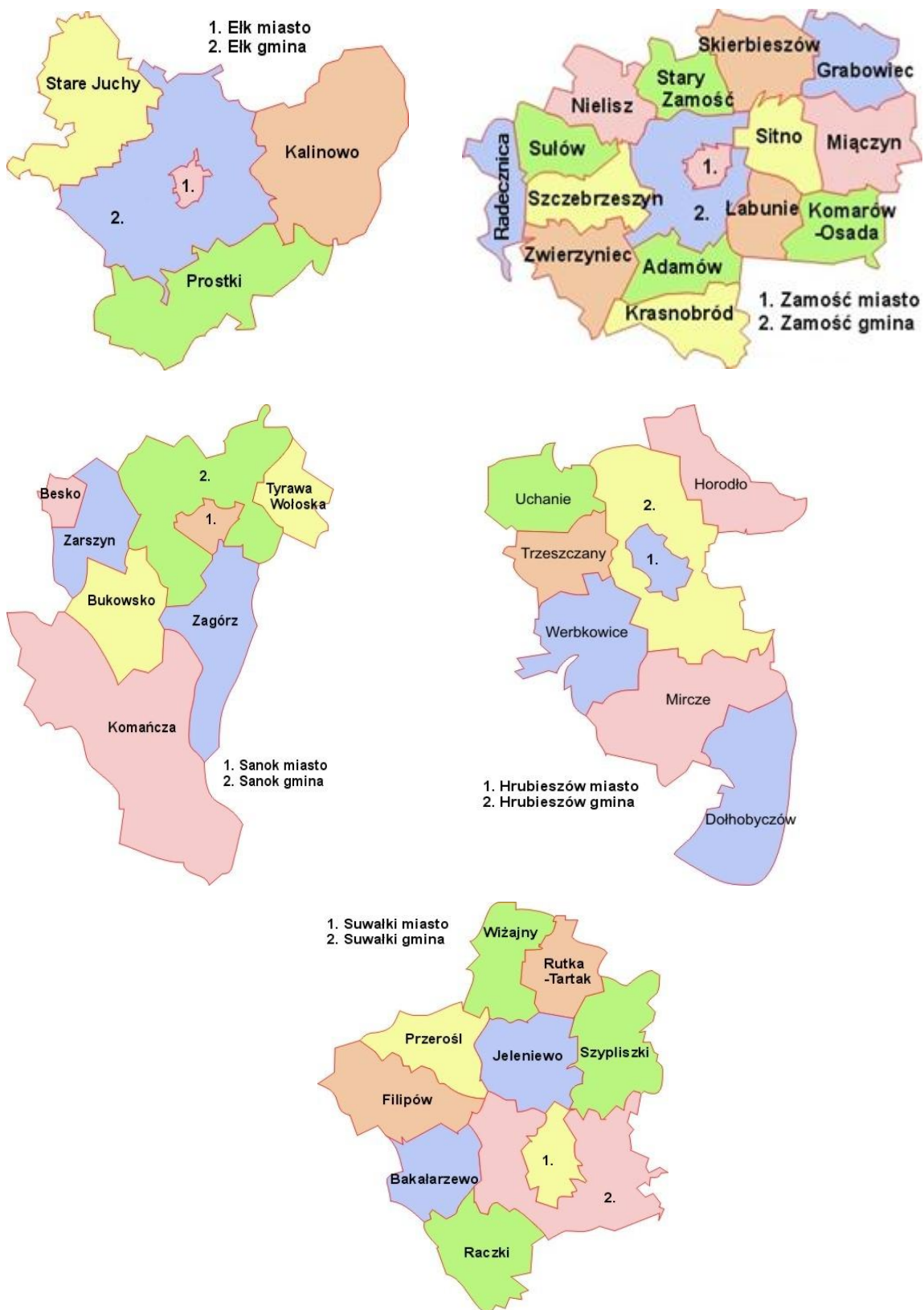

Źródło: opracowanie własne na podstawie: <http://www.osp.org.pl/hosting/mapy/lubelskie/hrubieszowski.jpg>,
<http://www.osp.org.pl/hosting/mapy/lubelskie/zamojski.jpg>, http://www.osp.org.pl/hosting/mapy/warminsko_mazurskie/elk.jpg,
<http://www.osp.org.pl/hosting/mapy/podkarpackie/sanocki.jpg>, <http://www.osp.org.pl/hosting/mapy/podlaskie/suwalski.jpg>.

2.2 Zasoby przyrodnicze i rekreacyjne

GMINA EŁK

Obszar⁵ Gminy Elk leży w południowej części Pojezierza Elckiego, będącego środkową częścią obszaru Pojezierza Mazurskiego. Krajobraz tych ziem wymodelowany został przez liczne zlodowacenia na przestrzeni milionów lat, a głównie przez ostatnie – bałtyckie. Na obszarze gminy znajduje się Rezerwat przyrody **Ostoja Bobrów „Bartosze”**. W poszczególnych częściach gminy zlokalizowane są obszary **Natura 2000** (Jezioro Woszczelskie na zachodzie i Murawy na północy). Na terenie gminy częściowo znajduje się **obszar chronionego krajobrazu – Pojezierze Elckie i Jezior Orzyskich**. Zasadniczym elementem przyrodniczym, określającym krajobraz ziemi elckiej, a tym samym jej turystyczny charakter, są **jeziora**. Większość wód na terenie gminy jest jeszcze czysta i niezdegradowana biologicznie. Większość zbiorników wodnych w zależności od położenia, szczególnie w obszarach leśnych lub w pobliżu domostw i wiosek, tworzy miejsca o dużej atrakcyjności turystyczno-rekreacyjnej. Znaczna ich ilość połączona jest z dużymi zbiornikami wodnymi poprzez rzeki i ciek wodne, co stwarza doskonałe warunki do uprawiania **turystyki kajakowej**. Na większości jezior z powodzeniem można uprawiać **żeglarstwo**, są to bowiem akweny o powierzchni od kilkuset do tysiąca hektarów. Wiele jezior stwarza doskonałe warunki do uprawiania **turystyki podwodnej**, przezroczystość ich wód sięga, bowiem nawet kilkunastu metrów. Do takich należy chociażby jezioro Rogale Małe koło Rożyńska czy też przepływowe jezioro Sunowo oraz Jezioro Lipińskie.

W krajobrazie znaczną rolę spełniają małe, bezodpływowe jeziora tzw. „oczka”. Największe z jezior to: Selment Wielki, Sunowo, Szarek, Woszczele, Elk, Druglin, Przytułskie. Płyną też największe rzeki tego obszaru: Elk i Lega, łącząc jeziora w ciąg w kierunku Biebrzy i Narwi. Najatrakcyjniejszym turystycznie jeziorem jest Selment Wielki, jego powierzchnia wynosi 1262 ha. Dostępny brzeg, **piaszczyste plaże, malownicze klify**, liczne nieduże kompleksy leśne, wyspy, wsie letniskowe w obrębie jeziora decydują o **znaczących walorach turystycznych i rekreacyjnych**. Teren Gminy Elk to także **doskonałe miejsce dla wędkarzy**. Bogactwem ziemi elckiej jest nieskażone środowisko oraz lasy, które zajmują ok. 27% powierzchni obszaru gminy⁶.

Najważniejsze szlaki wodne Gminy Elk:

- Szlak Czerwony Dwór – jezioro Szwałk Wielki – jezioro Pilwąg – jezioro Łażno – jezioro Litygajno – rzeka Łażna Struga – jezioro Łaśmiady – rzeka Elk.
- Szlak Kajki – Elk, jezioro Elckie – jezioro Sunowo – przewóz kajaków na jezioro Druglin – jezioro Kroksztyn – rzeka Ogródek – jezioro Rostki – jezioro Orzysz (ok. 40 km) – dalej na Wielkie Jeziora Mazurskie.
- Szlak mazursko – augustowski – Olecko – jezioro Olecko – rzeka Lega – jezioro Selment Wielki – rzeka Małkin – jezioro Stackie – jezioro Rajgrodzkie – rzeka Jegrznia – Kanał Augustowski – Augustów.
- Szlak Pisanica – jezioro Nieciecz – ciek wodny – jezioro Głębockie – jezioro Błotniste – jezioro Sernik – jezioro Stackie – rzeka Małkin – jezioro Selment Wielki (szlak trudny).
- Szlak kajakowy rzeką Gołdapą do Rożyńska Małego, Bań Mazurskich, bądź też dalej – do Mieduniszek. Możliwy jest też spływ do jeziora Mamry.
- Szlak kajakowy z Olecka przez jeziora Olecko Wielkie i Olecko Małe oraz rzekę Legę do jeziora Selment Wielki (43 km)

⁵ Opracowanie na podstawie „Podróżuj za marzeniami. Rozwój i Współpraca Pierścieniowych Gmin Polski Wschodniej”. Folder turystyczny oraz internetowych stron gmin pierścieniowych Polski Wschodniej.

⁶ Na podstawie danych BDL GUS.

Szlaki piesze, rowerowe i narciarskie (narciarstwo biegowe) Gminy Elk:

- Szlak im. Michała Kajki: Elk, Chruściele, Tracze – Mostołty – Zdedy – jezioro Zdeckie – Klusy – jezioro Kroksztyn – Ogródek – Skomack Wielki – jezioro Orzysz (ok. 37 km)
- Szlak Mazur Garbatych: Elk – Siedliska – Straduny – Malinówka – Stare Juchy – Szczecinowo – Garłówko – Połom – Olecko – Czerwony Dwór – Gołdap (135 km)
- Szlak Tatarski: Elk – Szyba – Tatarska Góra – Chochołki – Ostryków – Prostki (słup graniczny w Prostkach) – Bogusze (19 km)

Przez teren gminy przebiega także trasa **atrakcyjnej turystycznie Elckiej Kolei Wąskotorowej**.

Obecnie w ewidencji gospodarstw agroturystycznych Gminy Elk figurują kwatery agroturystyczne m.in. w Stradunach, Mrozach Wielkich, Szerejkach, pola namiotowe m.in. w Płocicznie, Stradunach, ośrodki wczasowe w Milukach i Szeligach oraz pensjonat w Sajzach.

GMINA HRUBIESZÓW

Gmina Hrubieszów bogata jest w osobliwości przyrodnicze. W Stefankowicach znajduje się największe na Zamojszczyźnie **skupisko sosny czarnej**, w Cichobórze jedna z największych na Lubelszczyźnie **kolonia czapli siwej (Czapliniec)**, zaś w Gródku **płaty roślinności stepowej**. Duży walor krajobrazowy posiada także ograniczona miejscami wysokimi skarpami **dolina rzeki Bug**. Największą wartość widokową posiada jednak jej **malowniczy przełom** w Ślipczu, który można podziwiać podczas spływów kajakowych. Ta rzeka to również **doskonale miejsce dla wędkarzy**. **Nadbużańskie tereny** należą do obszaru chronionego **NATURA 2000**. W północnej części gminy znajduje się także **Strzelecki Park Krajobrazowy**. **Lesistość gminy wynosi ok. 11,6%**⁷.

Na turystów czekają także inne atrakcje turystyczne – **jazda konna**, przejażdżki bryczką/wozem, kuligi po Obrowcu i jego okolicach oraz **panorama Królewskiego Kąta** oglądana z wieży widokowej w Gródku, znajdującej się na wysokich, porośniętych roślinnością stepową skarpach. Można stąd zobaczyć most kolejowy na granicznej rzece Bug oraz rozległe tereny sąsiedniego państwa – Ukrainy.

Inne ciekawe miejsca to, na razie samochodowy, **Transgraniczny Szlak Turystyczny** Bełzec-Belz-Belzec. Liczy ok. 300 km i prowadzi przez 33 miejscowości na obszarze Polski i Ukrainy. Trasę wyznaczono na nadgranicznych terenach obu państw. Do dłuższych, ogólnopolskich szlaków turystycznych, prowadzących przez gminę Hrubieszów, należy **Szlak Nadbużański: Kózki – Dołhobyczów** i **Nadbużański Szlak Rowerowy: Janów Podlaski – Hrubieszów**. Na terenie Gotanii, do której należy Gmina Hrubieszów, oznakowano natomiast **cztery trasy rowerowe**.

Trasy turystyczne na terenie gminy:

1. Szlak Nadbużański (Kózki – Hrubieszów – Dołhobyczów)
2. Nadbużański Szlak Rowerowy (Janów Podlaski – Hrubieszów)
3. Ścieżka Historyczno-Przyrodnicza "Królewski Kąt" (Gródek – Czumów)

⁷ Na podstawie danych BDL GUS. Wskaźnik lesistości (lesistość) wg GUS to: stosunek procentowy powierzchni lasów do ogólnej powierzchni geograficznej kraju (danej jednostki terytorialnej: województwa, powiatu, gminy).

4. Lokalna Trasa Turystyczna "Nadbużański Tramp" (nadbużańska część Ślipcza)
5. Transgraniczna Trasa Turystyczna (Składa się z dwóch pętli: nadbużańsko-archeologicznej i historyczno-staszycowskiej)
6. Szlak Gocki (Masłomęcz – Kryłów)
7. Transgraniczny Szlak Turystyczny (Bełzec – Bełz – Bełzec)

Bazę noclegową stanowi 12 gospodarstw agroturystycznych, w tym 9 nad Bugiem oraz Turystyczna Baza Noclegowa przy Szkole Podstawowej w Husynnem. Przebywając w gospodarstwach agroturystycznych można poznać specjały tutejszej kuchni regionalnej.

GMINA SANOK

Gmina Sanok to mozaika krajobrazów łagodnych gór, zieleń lasów, nurt Sanu oraz pejzaż Beskidu Niskiego i Gór Słonnych. Niewątpliwym atutem Gminy Sanok jest to, że jest „**perłką Podkarpacia**”, będącą „bramą” do Bieszczad. Na południowych stokach Gór Słonnych, we wsi Bykowce, znajduje się **rezerwat przyrody „Polanki”**, na jednym ze wzgórz Gór Słonnych znajduje się **masyw „Orli Kamień”**.

Do innych obszarów chronionych na terenie Gminy Sanok należą:

Park Krajobrazowy Gór Słonnych – Północna „Brama Bieszczad”, na którego terenie wytyczono kilka **szlaków i ścieżek dydaktycznych**. Terytorium parku obfituje w bogactwa przyrodniczo-krajobrazowe, ale również historyczno-kulturowe. Można tu napotkać **drewniane cerkwie** i stare kapliczki oraz cmentarze. Znaleźć tu można także sieć rozsianych wzdłuż Sanu **bunkrów i umocnień**, należących do przebiegającej tu niegdyś Linii Mołotowa. Szlaki Parku Krajobrazowego Gór Słonnych przemierzać można w różny sposób, zarówno **pieszo, jak i konno, czy też rowerem**. Wyznaczone są tu także **trasy do jazdy jeepem lub quadem**. Niewysokie góry stanowią również idealne miejsce dla amatorów **paralotniarstwa**. Można tu dotrzeć także do wielu **punktów widokowych**, z których widoczne są panoramy Bieszczad, Beskidu Niskiego, Gór Sanocko-Turczańskich czy Pogórza Przemyskiego.

Rezerwat Góry „Sobień”

Na wzgórzu Sobień wybudowano platformę widokową, z której rozciąga się **panorama na dolinę Sanu**, a przy dobrej pogodzie widać Bieszczady Wysokie.

Do istotnych wytyczonych szlaków w Gminie Sanok należą:

Szlak ikon – Dolina Sanu. W cerkwiach są unikatowe ikony, czyli malowane na drewnie obrazy sakralne. Piesze, czy rowerowe wędrówki wyznaczone biało-niebieskim szlakiem, dają możliwość zobaczenia najwspanialszych **zabytków sztuki sakralnej**. Szlak biegnący Doliną Sanu jest **szlakiem dydaktycznym** i prowadzi do najstarszej drewnianej cerkwi w Polsce (w Uluczu). Łączna długość szlaku wynosi 70 km i umożliwia zwiedzenie 10 cerkwi i 2 muzeów: Muzeum Budownictwa Ludowego, czyli sanocki Skansen oraz Muzeum Ikon w sanockim zamku. Szlak można pokonywać **pieszo, konno, rowerem górskim, szosowym oraz płynąc Doliną Sanu**.

Szlak architektury drewnianej. Jedno z największych przedsięwzięć znakowania szlaków w Polsce, w które włączyły się trzy województwa: małopolskie, podkarpackie i śląskie. Swoim zasięgiem we wszystkich województwach razem obejmuje 448 obiektów, przy czym 127 obiektów znajduje się w Podkarpackiem.

Szlak „Śladami Dzielnego Wojaka Szwejka” jest częścią Międzynarodowego Szlaku Szwejka, który ma bieć z Czech, przez Austrię, Węgry, Słowację i Polskę na Ukrainę. Jest on próbą odtworzenia trasy, którą przemierzał bohater książki Jaroslava Haška. Szlak jest dostępny dla turystów pieszych, rowerowych oraz samochodowych.

Szlak Naftowy. Transgraniczny szlak łączy ze sobą miejsca związane z narodzinami i historią przemysłu naftowego. Jego główną oś: Jasło – Krosno – Sanok – Lesko – Ustrzyki Dolne – Sambor – Borysław – Drohobycz – Lwów wzbogacają pętle dla turystyki pieszej i rowerowej.

Szlak turystyczny „Prawem i lewem po ziemi sanockiej”. Główną atrakcją szlaku jest zamek w Sanoku – miejsce wielowiekowych tradycji szlacheckich, obecnie znane ze swoich ekspozycji. Odcinek rzeki między Zwierzyniem przez Sanok, Tyrawę Solną a Przemyślem o długości 158 km znakomicie nadaje się do **wypraw kajakowych**.

Szlak Nadszańskich Umocnień „Linia Mołotowa” jest kulturowym szlakiem rowerowym. Prezentuje **radzieckie i niemieckie zabytki sztuki fortyfikacyjnej okresu II wojny światowej**, w południowej części tzw. Przemyskiego Rejonu Umocnionego zwanego „Linia Mołotowa” oraz niemieckich umocnień granicznych tzw. Pozycji Granicznej „Galicja”. Na szlaku można zobaczyć obiekty o różnym stopniu zachowania tj. znacznie zniszczone oraz zachowane w całości.

Schrony tzw. „Linii Mołotowa” w Zalużu – to właśnie Zaluż – z racji swojego strategicznego położenia na skrzyżowaniu głównych traktów drogowych oraz będąc pierwszą stacją kolejową po stronie radzieckiej, był miejscem lokalizacji punktu oporu. Składał się z 17 schronów bojowych, wchodzących w skład tzw. „Linii Mołotowa.”

W Gminie Sanok wytyczone także kilka pieszych szlaków górskich:

- szlak czerwony: Sanok – Olchowski Potok – Liszna – Orli Kamień (518 m) – G. Słonny – G. Słonna – G. Przysłup – Rakowa – Zawadka – G. Poręba.
- szlak niebieski: Sanok – Międzybrodzie – Orli Kamień – Liszna – Tyrawa Solna – Mrzyglód – Łodzina – Witryłów – Ulucz – Dobra – Kreców – Siemuszowa – Holuczków – Słonna (638 m) – Wujskie – Olchowce – Sanok.
- szlak zielony (łącznikowy)
- szlak żółty (łącznikowy)
- żółty szlak – biegnie z Sanoka na Orli Kamień – pomnik przyrody, wyrobisko skalne.

Wyznaczono także kilka **ścieżek dydaktycznych** („Jodelki”, „Na Górze Sobień” i „Polanki”). Ponadto, w miejscowości Trepcza znajduje się **tor do pump tracku**.

Szlak wodny stanowi szlak „Błękitny San”, który biegnie od Zwierzynia (Gmina Olszanica), przez Lesko, Sanok, Tyrawę Solną, Dynów, Przemyśl, Jarosław, Ulanów, do ujścia rzeki do Wisły.

W Lalinie znajduje się **ośrodek jeździecki**, którego główną atrakcją jest możliwość korzystania z **jazdy konnej** zarówno w ośrodku, jak i w urozmaiconym bieszczadzkiem terenie. Lalin to również baza wypadowa do **wycieczek pieszych, rowerowych oraz eskapad na terenowych quadach**. **Lesistość gminy wynosi ok. 39%** całkowitej powierzchni⁸.

⁸ Na podstawie danych BDL GUS.

Bazę noclegową stanowią domki wypoczynkowe, gospodarstwa agroturystyczne, chatki, motele i ośrodki wypoczynkowe.

GMINA SUWAŁKI

O zasobach przyrodniczych Gminy Suwałki decyduje zróżnicowany krajobraz Suwalszczyzny, który ma ponad 10 000 lat. Powstał na skutek zlodowacenia bałtyckiego. Walerami gminy są przede wszystkim jej zasoby naturalne – tereny sprzyjające rozwojowi turystyki i agroturystyki z wykorzystaniem szczególnie atrakcyjnych miejsc i miejscowości oraz **zasoby przyrodnicze skupione na terenie Wigierskiego Parku Narodowego**. Na stosunkowo niewielkim obszarze, jaki zajmuje Gmina Suwałki można zobaczyć wszystkie typy krajobrazów charakterystyczne dla całej Suwalszczyzny. Są tu wzgórza, pagórki, płaskie równiny, głęboko wcięte rynny zajęte przez rzeki lub wypełnione jeziorami, okolice prawie bezleśne i zwartą puszcze.

O wybitnych walorach przyrodniczych i krajobrazowych Gminy Suwałki świadczy fakt, że ponad połowa jej powierzchni (53,3%) objęta jest różnymi formami ochrony. Największy obszar zajmuje Wigierski Park Narodowy. Na terenie gminy znajdują się też fragmenty trzech obszarów chronionego krajobrazu oraz obszaru **NATURA 2000** – „Pojezierze Północnej Suwalszczyzny”, „Dolina Rospudy” i „Puszcza Augustowska”. **Lesistość Gminy Suwałki wynosi ok. 29,5%**⁹.

Wigierski Park Narodowy zajmuje obecnie powierzchnię 15,1 tys. ha. Jego większa część znajduje się na obszarze Gminy Suwałki. Miejscowości, które warto zobaczyć ze względów przyrodniczych to: Wigry Stary Folwark, Płociczno, Gawrych Ruda oraz Krzywe. Jest wizytówką regionu, obejmując **największe w województwie podlaskim jezioro Wigry i 41 innych jezior**, zróżnicowane ekosystemy leśne i torfowiskowe, rzeki – w tym **fragment Czarnej Hańczy**. Poza ochroną środowiska naturalnego park jest ośrodkiem badań naukowych, edukacji ekologicznej, turystyki i rekreacji. Park jest celem wędrówek turystów, którzy mogą korzystać z wielu **szlaków** specjalnie dla nich przystosowanych. Siedziba parku, w której można obejrzeć wiele **ciekawych wystaw** przyrodniczych znajduje się w miejscowości Krzywe. Na terenie parku wyznaczono **245 km szlaków lądowych – pieszych, rowerowych oraz ścieżek edukacyjnych**. Towarzyszy im niezbędna infrastruktura tj. kładki, mostki, pomosty widokowe, służące pokazaniu interesujących ekosystemów skupionych na terenie Parku.

Na jej terenie Gminy Suwałki znajduje się **dolina jednej z najpiękniejszych rzek Polski – Czarna Hańcza**, która wyznacza oś rzeczną regionu Suwalszczyzny. Rzeka wypływa z jeziora Hańcza i przez pierwsze kilometry płynie głębokim wąwozem w obrębie **Suwalskiego Parku Krajobrazowego**. Na odcinku za jeziorem Wigry Czarna Hańcza jest jednym z **najsłynniejszych polskich nizinnych szlaków kajakowych**.

Na obszarze gminy jest także **Wigierska Kolejka Wąskotorowa**, która jako kolejka turystyczna powstała z zabytkowej kolei leśnej. Szlak kolejki wiedzie przez malownicze tereny Wigierskiego Parku Narodowego i Puszczy Augustowskiej.

Do zasobów rekreacyjnych Gminy Suwałki należy zaliczyć także **rejs łodzią Leptodora II po jeziorze Wigry**. Jest to łódź z częściowo przeszklonym dnem umożliwiającą zwiedzanie wodnych ścieżek edukacyjnych na jeziorze Wigry oraz oglądanie podwodnych ekosystemów. Inną formą rekreacji wodnej jest rejs **wycieczkowym statkiem**

⁹ Na podstawie danych BDL GUS.

po jeziorze Wigry szlakiem papieskim. Z pokładu statku można podziwiać walory przyrodnicze Wigierskiego Parku Narodowego. Statkiem tym, podczas pielgrzymki w 1999 r., płynął papież Jan Paweł II.

Do innych **ścieżek dydaktycznych** należą – „Las” (wokół jeziora Suchar I, na którego trasie jest stanowisko archeologiczne z epoki kamienia), „Suchary” (wokół śródleśnych jezior – sucharów), „Jeziora”, „Eksploracja dóbr puszczańskich”, „Dar Natury”, „Płazy” oraz „Puszcza”.

Do wytyczonych szlaków rowerowych należą:

- Międzynarodowa trasa rowerowa EURO VELO R-11 – Suwalski odcinek szlaku R-11 jest **pierwszym w Polsce oznakowanym fragmentem trasy międzynarodowej** Ateny – Przylądek Północny.
- Pierścień Rowerowy Suwalszczyzny – w przyszłości będzie istniała możliwość połączenia „Pierścienia rowerowego Suwalszczyzny” z zaprojektowanym bliźniaczym szlakiem „Pierścień rowerowy Suwałkii” na Litwie.
- Podlaski Szlak Bociani – prowadzi przez obszary o najwyższych walorach przyrodniczych, w tym 4 parki narodowe: Białowiecki, Narwiański, Biebrzański i Wigierski.
- Szlak rowerowy Suwałki.

Szlaki piesze:

- Szlak czerwony im. Alfreda Lityńskiego: Krzywe – Leszczewek – Stary Folwark – szlak został nazwany na cześć wybitnego hydrobiologa, żyjącego w latach 1880-1945, który należał do organizatorów i długo kierował Stacją Hydrobiologiczną w Starym Folwarku.
- Szlak zielony im. Antoniego Patli: Stary Folwark – Stary Folwark – poświęcony pamięci pierwszego i najbardziej aktywnego z powojennych przewodników suwalskich i działacza PTTK Antoniego Patli.
- Szlak zielony: Krzywe – Leszczewo – Krzywe.
- Szlak niebieski: Suwałki – Danowskie.
- Szlak żółty: Krzywe – Kaletnik
- Szlak czarny: Stary Folwark – Leszczewo – Nowa Wieś – Szwajcaria. W Szwajcarii (poza terenem Gminy Suwałki) znajduje się cmentarzysko Jaćwingów z kurhanami z II-VI w.

Wśród **szlaków wodnych** wymienić należy **szlaki kajakowe po Czarnej Hańczy**. W Dąbrówce, w bezpośrednim sąsiedztwie Wigierskiego Parku Narodowego, znajduje się **prywatny wyciąg narciarski** ze zjazdem o długości ponad 300 m.

Do bazy noclegowej w Gminie Suwałki należy zaliczyć liczne kwatery agroturystyczne (88 gospodarstw agroturystycznych), gościńce, pensjonaty oraz pola namiotowe.

GMINA ZAMOŚĆ

Do zasobów przyrodniczych Gminy Zamość należy przede wszystkim **obszar sięgający Rostocza i Rostoczańskiego Parku Narodowego**. Na terenie Gminy Zamość wyznaczony został **obszar NATURA 2000** –

Dolina Górnej Łabuńki, jako obszar służący zachowaniu i utrzymaniu siedlisk cennych gatunków ptaków. **Lesistość Gminy Zamość wyniosła w 2012 roku 9,2% powierzchni gminy¹⁰.**

Ważną atrakcją z punktu widzenia rekreacji jest **lotnisko w Mokrem**. Jest zarządzane przez Aeroklub Ziemi Zamojskiej, który został założony w 1976 roku. Aeroklub prowadzi **szkolenia: szybowcowe, samolotowe, spadochronowe i modelarskie**. Oferuje również loty usługowe jak: loty patrolowe czy wykonywanie zdjęć w powietrzu aparatami ręcznymi. Piloci i skoczkowie Aeroklubu odnoszą liczne sukcesy w zawodach lotniczych rangi międzyklubowej, ogólnopolskiej i międzynarodowej.

W Gminie Zamość wytyczona została „**Ścieżka Rowerowa Gminy Zamość**”, która ma długość 40,5 km i prowadzi przez **najpiękniejsze zakątki gminy**. Jej trasa łączy Zamość z Roztoczem. Większość szlaku przebiega przez otulinę Roztoczańskiego Parku Narodowego, ukazuje wyjątkowe krajobrazy, wiekowe kapliczki, zabytkowe budowle, drewnianą zabudowę dawnej wsi i rezerwat przyrody. W Mokrem można zobaczyć dawny budynek urzędu gminy z 1880 r. oraz neogotycką kaplicę św. Antoniego. Pomiędzy Mokrem a Hubalami znajduje się **rezerwat przyrody „Hubale”, chroniący susła perełkowanego**. Następnie w miejscowości Hubale można wejść na **punkt widokowy, z którego widoczna jest panorama Roztocza**. Dalej, w miejscowości Wychody mija się **płat roślinności stepowej „Kąty”**.

Inną wyjątkową atrakcją Gminy Zamość jest **Ulański Szlak Konny**. Początek szlaku znajduje się przy Stadninie Koni Małopolskich „Tarka” w Wólce Wieprzeckiej. Jego długość wynosi 37 km.

Zasoby rekreacyjne Gminy Zamość uzupełniają piesze **wędrówki** po Gminie Zamość:

- Szlak im. Aleksandry Wachniewskiej – nazywany obwodnicą Roztoczańskiego Parku Narodowego. Posiada wyjątkowe walory krajobrazowe: zróżnicowane lasy i liczne punkty widokowe. Za najurodzivszy uważany jest odcinek Skaraszów – Lasowce (Lasowe), gdzie szlak prowadzi pomiędzy głębokimi wąwozami i jarami.
- Szlak pieszy im. Władysławy Podobińskiej – odcinek wiodący przez Gminę Zamość odznacza się atrakcjami przyrodniczymi na trasie. Przemierzamy tu Lipską Górę (rozległy punkt widokowy na Zamość, Roztocze i Gminę Zamość) – gdzie ponoć miał pierwotnie ulokować Zamość Jan Zamoyski.

Istnieje możliwość uprawiania także **nordic walking** oraz innych form spędzania czasu wolnego: **biegów, marszów i jazdy rowerowej na orientację**. Lokalna Grupa Działania „Nasze Roztocze” opracowała cztery trasy do marszów z kijami nordic walking. Pierwsza o długości 3 km znajduje się w miejscowości Mokre i okala zagajnik przylegający do rezerwatu Hubale. Dwie kolejne przebiegają przez roztoczańskie wzniesienia miejscowości Lipsko Polesie, jedna o długości 3,5 km prowadzi przez las Kąsiewiczza a drugą o długości 8,5 km można dojść pod stok Łysej Góry i kapliczkę św. Romana. Ścieżką czwartą (6 km) wędruje się po zboczach wzniesienia znajdującego się po północnej stronie Wólki Wieprzeckiej, podziwiając panoramy Roztoczańskiego Parku Narodowego oraz konie w stadninie koni Tarka.

Do bazy noclegowej Gminy Zamość należą motele, gościńce, a także karczmy, zajazdy oraz gospodarstwa agroturystyczne oferujące liczne atrakcje, w tym m.in. stadninę koni i wycieczki konne.

¹⁰ Na podstawie danych BDL GUS.

Wykres 1. Liczba całorocznych obiektów zbiorowego zakwaterowania w gminach pierścieniowych Polski Wschodniej oraz powiatach w 2012 roku.

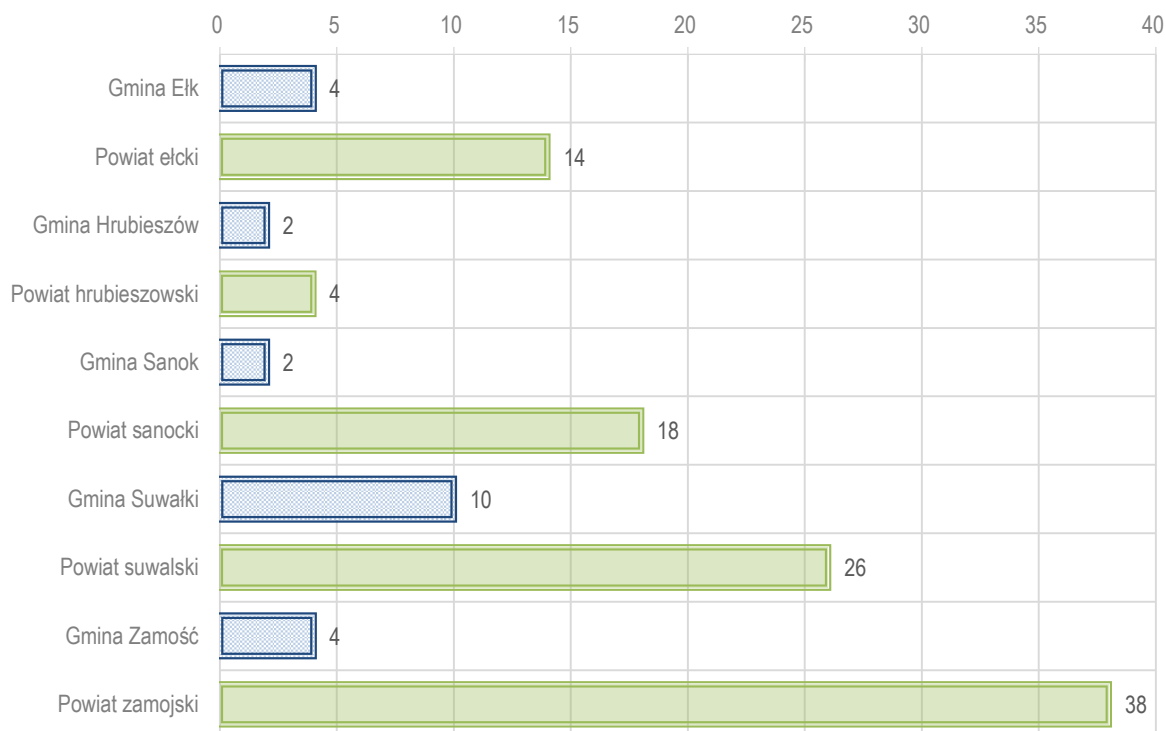

Źródło: opracowanie własne na podstawie danych BDL GUS.

Wykres 2. Liczba miejsc noclegowych w całorocznych obiektach zbiorowego zakwaterowania w gminach pierścieniowych Polski Wschodniej oraz powiatach w 2012 roku.

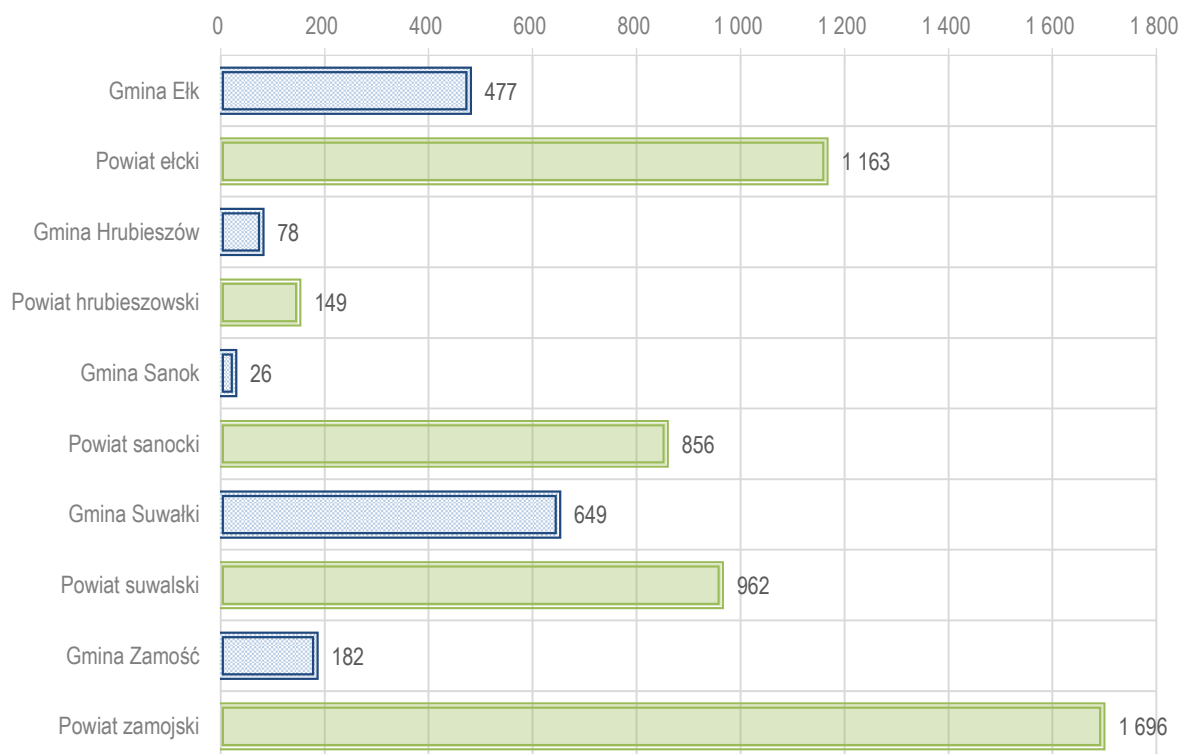

Źródło: opracowanie własne na podstawie danych BDL GUS.

Rysunek 2. Krajobrazy w gminach pierścieniowych Polski Wschodniej.



Źródło: opracowanie własne na podstawie: <http://gminazamosc.home.pl/wp-content/uploads/2011/02/DSC01746.jpg>,
http://gdziebylec.pl/files/images/Odkrywamy_nieodkryte/Wigry/wigry1.jpg, http://esanok.pl/wp-content/gallery/bajkowa-jesien-w-dolinie-sanu_1/image006.jpg, <http://wolynka.com.pl/txt/txtimg/onas1.jpg>, http://ro.com.pl/wp-content/uploads/imgarch/_gmina_elk_22.jpg.

2.3 Zasoby kulturowe i religijne

Zasoby kulturowe i religijne są obok zasobów przyrodniczych i rekreacyjnych podstawowym czynnikiem budującym atrakcyjność turystyczną regionu. Do zasobów kulturowych i religijnych należy zaliczyć zabytki, imprezy cykliczne i atrakcje o charakterze kulturowym.

GMINA EŁK

Wśród zabytków w Gminie Ełk są:

- **Kościół w Stradunach**, wybudowany w latach 1736–1738, o barokowym wystroju. Prawdopodobnie kościół był częścią kompleksu zamkowego, zbudowanego w tym miejscu przez Krzyżaków w XV w. Wewnątrz znajdują się zabytkowe organy z XVIII wieku, płyty nagrobne miejscowych rodów szlacheckich z XVI i XVII wieku oraz obraz „Ukrzyżowanie” wykazujący wpływy szkoły Albrechta Dürera.
- **Stary młyn wodny**, malowniczo położony nad sztucznym spiętrzeniem rzeki Ełk przy ulicy Nadrzeczej w Stradunach.
- **Zabudowania XIX-wiecznego folwarku** położonego nad rzeką przy ulicy Nadrzeczej w Stradunach oraz pozostałości parku krajobrazowego.
- dawny **budynek szkoły polskiej** położony przy ulicy Kajki w Stradunach.
- Pozostałości **3 cmentarzy** położonych na początku i końcu wsi Straduny przy trasie Ełk – Olecko.
- W Bajtkowie znajduje się **kościół z 1895 r.** oraz dobrze zachowane grodzisko wczesnohistoryczne.
- W Nowej Wsi Ełckiej – zabytkowy **park z XIX wieku, skansen** – osada historyczna oraz ekspozycja w „Chacie Babuni”, mieszcząca się w **Centrum Kultury Gminy Ełk**.

Bartosze to wieś w gminie Ełk, w której znajduje się **cmentarz wojenny żołnierzy niemieckich** z I i II wojny światowej. W wyniku wielu prac ekshumacyjnych do Bartoszy przeniesiono już szczątki ponad 7 tys. poległych żołnierzy. Na starannie zaprojektowanym i urządzonym cmentarzu wydzielono numerowane pola (bloki), w których ustawiono solidne granitowe stele¹¹.

Oprócz Centrum Kultury, działalność prowadzi tu także **Gminna Biblioteka Publiczna** i jej 2 filie oraz **5 gminnych zespołów ludowych**.

GMINA HRUBIESZÓW

Dziedzictwo kulturowe gminy Hrubieszów reprezentuje **architektura sakralna**: XIX-wieczny kościół rzymskokatolicki w Moniatyczach i cerkwie greckokatolickie: w Szpikołosach i Czerniczynie (obecnie kościoły rzymskokatolickie). Dużą wartość kulturową stanowi także **XIX-wieczny pałac** w Czumowie wzbogacony o Regionalną Izbę Historyczną. Innym, wyeksponowanym zabytkiem między Huczwą i Bugiem, jest potężne **grodzisko w Gródku**. To tutaj znajdował się gród Wołyń, wchodzący niegdyś w skład Grodów Czerwieńskich.

Ofertę kulturalną Gminy Hrubieszów uzupełnia **Wioska Gotów**, składająca się z 4 chat, w tym **Chaty Gockiej** oraz warsztaty, zabawy gockie i walki wojów gockich w Masłomęczu, a także sztuka teatralna pt. „Kaźnia ma swoją

¹¹ Na podstawie: <http://www.it.mragowo.pl/atracje-turystyczne-ziemi-elckiej,17,1514,pl.html>.

historię” 9odgrywana na zamówienie) na terenie moroczyńskiego zespołu dworsko-parkowego z ruinami dworu. Ponadto, możliwe jest wzięcie udziału w Biesiadzie Cygańskiej z przejażdżką wozem cygańskim po Morocznynie.

Nowością są również kolejne **wioski tematyczne**. Do istniejącej już od kilku lat Wioski Gotów w Masłomęczu dołączyły: Królestwo Żab w Wolicy, Nad Dzikim Bugiem w Ślipczu, Ziemniakowo w Nowosiólkach, Wioska Strachów w Morocznynie, Wesołe Skalisko w Cichobórzcu, Cudowny Świat Krasnali w Szpikolosach, Dzikie Zachód w Kułakowicach Pierwszych, Einstein Na Łące w Stefankowicach-Kolonii i wioska tematyczna Nasze Podpalki Zdrowsze Niż Chalki w Ubrodowicach

Wśród organizowanych **impresz cyklicznych** w Gminie Hrubieszów są:

- **Dzień Samorządu Terytorialnego** – odbywa się każdego roku, w ostatni weekend maja, w Lasku Czumowskim. Podczas obchodów prezentowane jest dziedzictwo kulturowe Gminy Hrubieszów m.in.: potrawy regionalne, nalewki, wyroby rękodzieła ludowego takie jak: rzeźby, obrazy i kompozycje kwiatowe a także piosenki, obrzędy i rekonstrukcje nadbużańskiej historii.
- **Biesiada Archeologiczna** – odbywa się każdego lata, w ostatni weekend lipca, w Masłomęczu. Uczestnicy spotkania mogą obejrzeć pokazy walk Gotów z innymi ludami starożytnej Europy, samodzielnie ulepić garnek czy wykonać np. gocką zapinkę. Można również zapoznać się ze starożytnymi zwyczajami i obrzędami.
- **Hrubieszowska Biesiada Błotna Kół Gospodyń Wiejskich** – w pierwszą sobotę sierpnia członkinie KGW Gminy Hrubieszów prezentują swoje Koła a także blok artystyczny imprezy, ze szczególnym uwzględnieniem konkurencji błotnych. Kulminacyjnym punktem są oczywiście „babskie” zapasy w błocie.
- **Bitwa „Wilków”** – we wrześniu 1920 roku, pod Stefankowicami, doszło do zwycięskiej bitwy 15 Pułku Piechoty „Wilków” nad kawalerią Budionnego. Od 2010 roku, na stefankowickich polach, odbywają się inscenizacje tej bitwy.
- **Regionalne Obchody Staszicowskie** – mieszkańcy Gminy Hrubieszów, instytucje, organizacje rokrocznie dają dowód pamięci postaci ks. Stanisława Staszica, jego Fundacji Towarzystwa Rolniczego Hrubieszowskiego poprzez organizację Regionalnych Obchodów Staszicowskich odbywających się w Dziekanowie.

Do zasobów kulturowych i religijnych Gminy Hrubieszów zaliczyć należy:

- **Towarzystwo Regionalne Hrubieszowskie** – w 1816 roku ks. Stanisław Staszic założył Towarzystwo Rolnicze Hrubieszowskie. Zrzeszonych w Towarzystwie chłopów zwolniono z pańszczyzny i przekazano im własną ziemię w wieczyste użytkowanie. Za główny cel Towarzystwo postawiło sobie postępowanie w kulturze rolnej i oświacie, opiekę społeczną oraz polepszenie warunków życia miejscowych chłopów. Towarzystwo Rolnicze Hrubieszowskie było pierwszą tego rodzaju organizacją rolniczą w Europie i przetrwało do czasów powojennych. Do dnia dzisiejszego zachowało się na terenie gminy wiele obiektów z czasów działalności TRH. Najwięcej zabytków po Towarzystwie Rolniczym Hrubieszowskim spotkać można w Dziekanowie. Stoi tutaj pomnik z popiersiem Stanisława Staszica, założyciela TRH, drewniany budynek tzw. zarządcówka i murowana kuźnia, pochodzące z I poł. XIX w.
- W Gródku znajduje się **ementarz grekokatolicki**, a od 1875 roku prawosławny. Była tam pochowana Joanna Grodecka, matka chrzestna Bolesława Prusa. Teren ten, łącznie z okolicznym wzgórzem, nosi nazwę Horodysko, które jest to miejscem częstych prac wykopaliskowych. Gródek, to miejscowość, która odegrała ważną rolę z historycznego punktu widzenia. Rozwijające się tutaj na przestrzeni wielu tysięcy

osadnictwo pozostawiło po sobie wiele cmentarzysk i śladów osad z różnych okresów historii, m.in.: kultury pucharów lejkowatych, kultury łużyckiej, okresu wpływów rzymskich czy średniowiecza.

- **Masłomęcz** – był starożytną stolicą regionu, stworzoną przez skandynawskich Gotów, którzy już niemal dwa tysiące lat temu (pomiędzy II a IV w. n.e.) docenili wyjątkowość osadniczą ziemi hrubieszowskiej. W oparciu o odkrycia archeologiczne rozbudowuje się **Wioska Gotów, złożona z budynków – replik, wzorowanych na autentycznych**.
- W Moniatyczach znajduje się **drewniany kościół** z 1870 roku, wzniesiony jako ostatni przed odzyskaniem przez Polskę niepodległości. Na miejscowym cmentarzu jest mogiła żołnierzy polskich, poległych w 1920 roku podczas wojny bolszewickiej.
- We wsi Moroczyn zachowały się **ruiny zespołu dworskiego** z XIX wieku.
- W Stefankowicach w dniu 10 października 1861 roku, w jednej z cerkwi odbyła się wielka msza poprzedzająca wielotysięczną procesję udającą się do Horodła w celu odnowienia unii łączącej Polaków i Litwinów i zawarcia unii Polski i Litwy z Rosją. 5 września 1920 roku, pod Stefankowicami doszło do zwycięskiej bitwy, jaką stoczył z kawalerią Budionnego 15 pułk piechoty „Wilki”.
- W Ślipczu natomiast znajdują się trzy tajemnicze **kopce-kurhany**, w tym największy kurhan zwany przez miejscową ludność „Mogilą Chrobrego”.

W Gminie Hrubieszów ofertę kulturalną uzupełnia działalność Gminnego Ośrodka Kultury oraz Gminna Biblioteka Publiczna, jej 4 filie i 1 punkt biblioteczny. Działalność prowadzi tu także 8 gminnych zespołów śpiewaczych, grupy instrumentalne i zespół taneczny.

GMINA SANOK

W Gminie Sanok do zasobów kulturowych i religijnych należą liczne **cerkwie**, w których znajdują się unikatowe ikony, czyli malowane na drewnie obrazy sakralne. **Szlak ikon**, biegnący Doliną Sanu jest szlakiem dydaktycznym i prowadzi z Sanoka do najstarszej drewnianej cerkwi w Polsce (w Uluczu). Łączna długość szlaku wynosi 70 km i umożliwia zwiedzenie 10 cerkwi i 2 muzeów. Szlak można pokonywać pieszo, konno, rowerem górskim, szosowym, oraz płynąc doliną Sanu.

Na **liście zabytków Gminy Sanok** znajdują się takie obiekty, jak:

- **Zespół dworsko-parkowy w Jurowcach** – dwór neoklasycystyczny z pierwszej połowy XIX wieku. Wokół dworu znajduje się zabytkowy park, a w jego pobliżu staw.
- **Zespół dworsko-parkowy w Załużu** – tworzy go murowany pałac z końca XIX wieku.
- **Zespół dworsko-parkowy w Pisarowcach** – Dwór wzniesiony około połowy XIX wieku. Przy dworze znajdują się resztki parku krajobrazowego, zachowane okazy starych drzew, klony, dęby oraz altana bukowa.
- **Zespół dworsko-parkowy w Markowcach** – dwór wzniesiony na przełomie XIX i XX wieku. Przy dworze znajdują się resztki krajobrazowego parku z tego samego okresu.
- **Schrony tzw. „Linii Mołotowa”** w Załużu – to właśnie Załuż, z racji strategicznego położenia na skrzyżowaniu głównych traktów drogowych oraz będąc pierwszą stacją kolejową po stronie radzieckiej, był miejscem lokalizacji punktu oporu. Składał się z 17 schronów bojowych, wchodzących w skład tzw. „Linii Mołotowa.”

- **Cmentarz żołnierzy słowackich** w Załużu – w Załużu znajduje się także cmentarz żołnierzy słowackich poległych w 1941 roku, podczas walk z oddziałami radzieckimi.
- Mrzygłód – to malownicze, **dawne miasteczko**, które słynie z zespołu zabudowy oddającej w miniaturze **układ średniowiecznego miasta**.

Do **impresz cyklicznych oraz najważniejszych wydarzeń** kulturalnych organizowanych w Gminie Sanok zalicza się:

- Wystawa Wielkanocna – marzec/kwiecień
- Niedziela Polonijna – ma miejsce w lipcu i jest imprezą **promującą tradycyjny polski folklor**. Gmina Sanok gości polonijne zespoły taneczne, najczęściej ze Stanów Zjednoczonych, Kanady, czy Ukrainy.
- Kermesz Karpackich Smaków – odbywa się w sierpniu i jest **wyjątkową imprezą plenerową**, która już od kilku lat wpisuje się w kalendarz imprez sanockiej ziemi. Ideą imprezy jest popularyzacja różnych form muzycznych regionu Karpat, promocja swojskiego jadła oraz rzemiosła artystycznego.
- Smaki Doliny Sanu – sierpień
- Dożynki Gminne – sierpień
- Bieszczadzki Wyścig Górski – wrzesień
- Wystawa Bożonarodzeniowa – grudzień
- Kuferek Babuni – to impreza organizowana przez Gminny Ośrodek Kultury, na której można skosztować tradycyjnego jadła, a także poznać tradycje i zwyczaje podsanockich wsi.

Działalność kulturową koordynuje Gminny Ośrodek Kultury z siedzibą w Sanoku, pod który podlega 11 bibliotek. Na terenie gminy działa także 30 Wiejskich Domów Kultury, z czego 2 kompleksowo wyposażone i wyremontowane (funkcjonujące jako Wiejskie Centra Kulturalno-Edukacyjno-Rekreacyjne), w tym ponad połowa zmodernizowana. Aktywność społeczno-kulturalna mieszkańców opiera się głównie na działających w regionie zespołach tańca tradycyjnego, zespołach śpiewaczych, kapelach ludowych, teatrach obrzędowych, indywidualnych twórcach ludowych

GMINA SUWAŁKI

Na atrakcyjność Gminy Suwałki wpływ mają liczne zabytki, a wśród nich przede wszystkim **Pokamedulski Zespół Klasztorny w Wigrach**, położony w środkowej części półwyspu jeziora Wigry. Początki klasztoru sięgają roku 1667, w którym to król Jan Kazimierz nadał zakonowi kamedułów wyspę, na której obecnie znajduje się klasztor. W pomieszczeniach poklasztornych przebywał na wypoczynku Papież Jan Paweł II podczas pielgrzymki do Ojczyzny w 1999 r. Obecnie Zespół Klasztorny oraz apartament, w którym przebywał Jan Paweł II udostępniane są turystom do zwiedzania. Można tu też zobaczyć m.in. krypty pod barokowym kościołem z XVII wieku, gdzie chowano zmarłych kamedułów.

Listę zabytków i kulturowych atrakcji turystycznych Gminy Suwałki uzupełniają:

- **Drewniany kościół** w Żylinach z 1926 r. – jest to jeden z nielicznych drewnianych kościołów na Suwalszczyźnie, stąd jego wielka wartość. Zabytkowa jest również wolno stojąca drewniana dzwonnica.
- **Zespół dworsko-ogrodowy** w Małej Hucie – zabudowania stanowią przykład założenia folwarcznego związanego wcześniej z osadnictwem kamedulskim.

- **Muzeum Wigier** w Starym Folwarku. W tym nowoczesnym obiekcie można poznać jezioro Wigry – od głębin i żyjących w nich organizmów, aż po świat przyrody nad jego brzegami. Muzeum jest także ośrodkiem edukacyjnym, gdzie prowadzone są zajęcia dla dzieci i młodzieży.
- **Wystawa „Historia i tradycje rybołówstwa nad Wigrami”** w Czerwonym Folwarku, która mieści się w dawnym magazynie bazy rybackiej. Zgromadzonych jest tu wiele ciekawych eksponatów związanych z połowem ryb.

Do zasobów kulturowych zaliczyć należy także **imprezy o charakterze cyklicznym**:

- **Majówka Wigierska** – jest to impreza organizowana przez Dom Pracy Twórczej w Wigrach. "Majówka Wigierska" to **cykl wydarzeń artystycznych** promujących dziedzictwo kulturalne regionu oraz promujące narodowe tradycje patriotyczne.
- **Festyn "W Cieniu Rybackiej Sieci"** – impreza organizowana przez Wigierski Park Narodowy w miejscowości Czerwony Folwark przy wystawie dotyczącej historii i tradycji rybołówstwa nad Wigrami.
- **Jarmark Wigierski** – jest to impreza organizowana przez Dom Pracy Twórczej w Wigrach. **Jarmark Wigierski nawiązuje do tradycji jarmarków, pełniących niegdyś funkcje handlowe, społeczne i kulturalne.** Jest on **jedną z najważniejszych tego typu imprez** w regionie, wpisującą się w ponad trzechsetletnią tradycję odpustów wigierskich.
- **Święto Siei** – jest to także impreza organizowana przez Dom Pracy Twórczej w Wigrach. Święto Siei jest projektem, który **podkreśla wigierską legendę o Siei, a tym samym ukazuje tradycje związane z rybołówstwem** na ziemiach wigierskich¹².

Na terenie Gminy Suwałki działają m.in. zespoły śpiewacze: „Wigranie” i „Bagatela” oraz Gminna Biblioteka Publiczna wraz z 3 filiami. Znajduje się tu 6 miejsc pamięci narodowej.

GMINA ZAMOŚĆ

Głównym zabytkiem na terenie Gminy Zamość jest **kościół pw. św. Bartłomieja Apostoła w Sitańcu**. Pierwszy kościół parafialny w Sitańcu, drewniany, powstał jeszcze przed rokiem 1485, jednak na przestrzeni wieków był wielokrotnie palony i niszczony. Obecny kościół w Sitańcu został wybudowany w latach 1907–1913 a jego fundatorem był XV ordynat Maurycy Zamoyski. Jest to kościół murowany w stylu neoromańskim z wieżą na frontonie. W pobliżu kościoła zachowała się rokokowa, murowana dzwonnica z 1740 r. Kościół pw. św. Bartłomieja w Sitańcu jest **jednym z punktów na Szlaku Ordynacji Zamojskiej**. W odległości ok. 400 metrów od kościoła znajduje się cmentarz, założony w latach 30-tych XIX wieku. Na cmentarzu znajduje się rzeźba – secesyjny symbol śmierci, nagrodzona na wystawie w Paryżu w 1904 roku. Są tu także mogiły żołnierzy, m.in.: 9 p.p. 3 Dywizji Piechoty legionów, którzy polegli we wrześniu 1939 r.

W miejscowości Mokre, w pobliżu lotniska Aeroklubu, znajduje się siedziba **Biblioteki Publicznej Gminy Zamość**. W bezpośrednim sąsiedztwie biblioteki znajduje się Centrum Szkoleniowo-Informacyjno-Telekonferencyjne. Jest to miejsce organizacji różnego rodzaju spotkań i uroczystości o charakterze lokalnym i gminnym oraz udostępniania informacji turystycznej.

¹² Na podstawie: <http://www.powiat.suwalski.pl/imprezy-cykliczne-134.htm>.

Lotnisko w Mokrem ma również znaczenie **religijne i kulturowe**. 12 czerwca 1999 roku na płycie lotniska wylądował śmigłowiec Papieża Jana Pawła II, podczas jego pielgrzymki do Polski, kiedy to odwiedził Zamość. O tym wydarzeniu przypomina pamiątkowa płyta.

W Mokrem zobaczyć można także **dawny budynek urzędu gminy** z 1880 r. oraz **neogotycką kaplicę św. Antoniego**. Pomiędzy Mokrem a Hubalami znajduje się **rezerwat przyrody „Hubale”, chroniący susła perełkowanego**. Na styku sołectw Skaraszów i Wólka Wieprzecka stoi **budynek Szkoły Podstawowej im. Batalionów Chłopskich** w Wólce Wieprzeckiej. Tu w okresie II wojny światowej spotykali się partyzanci przygotowujący się do bitwy pod Wojdą. W miejscowości Białowola znajduje się **Szkoła Podstawowa**, która także jest **miejscem pamięci** – w 1942 r. hitlerowcy rozstrzelali tu 62 mieszkańców Białowoli. W pobliżu szkoły umiejscowiono mogiłę pomordowanych, a na niej pomnik nagrobny. W Pniówku zobaczyć można rokokową kapliczkę św. Jana Nepomucena z XVIII wieku. Natomiast **w miejscowości Skokówka** 19 marca 1542 r. **urodził się Jan Zamoyski** – założyciel Zamościa.

W Lipsku Polesiu ze wzgórza nazywanego Łysą Górą wypływa **źródło**, któremu **przypisywane są właściwości lecznicze**, zwłaszcza przy chorobach oczu. W 1906 roku postawiono tu kapliczkę ku czci św. Romana. W odległości ok. 300 metrów od kapliczki znajduje się **wczesnośredniowieczne grodzisko** z II wieku n.e., stanowiące prapoczątek Grodów Czerwieńskich. W pobliżu kapliczki odkryto **cmentarzysko kurhanowe z II wieku n.e.**, w skład którego wchodzi 70 kopców. W Mokrem natomiast znajduje się średniowieczne cmentarzysko słowiańskie z VII-IX w., które tworzy 46 kurhanów.

Na obszarze Gminy Zamość istnieje **Regionalna Izba Pamięci** w Wysokiem. Można tu poznawać etnograficzne pamiątki z terenu gminy i całego regionu. W ciągu roku odbywają się tu **festyny, spotkania, szkolenia, warsztaty**, przybliżające m.in. dawne życie na wsi i praktyczne użycie eksponatów. Regionalna Izba Pamięci w Wysokiem jest dostępna dla turystów indywidualnych i grup zorganizowanych przez cały rok.

Ofertę kulturalną uzupełnia działalność 7 zespołów wokalnych i instrumentalnych. Mieszkańcy uczestniczą oraz współorganizują wydarzenia lokalne i gminne. Największym z nich są **dożynki** – doroczne gminne święto plonów. Na terenie gminy funkcjonuje także Biblioteka Publiczna Gminy Zamość oraz jej 7 filii. Gmina Zamość udostępnia mieszkańcom 22 świetlice wiejskie. W świetlicach organizowane są **spotkania, szkolenia, warsztaty, konkurencje sportowe oraz odbywają się lokalne spotkania sołeckie**.

Wykres 3. Liczba podmiotów zajmujących się działalnością związaną z kulturą, rozrywką i rekreacją (wg sekcji PDK 2007) w gminach pierścieniowych Polski Wschodniej oraz powiatach w 2012 roku.

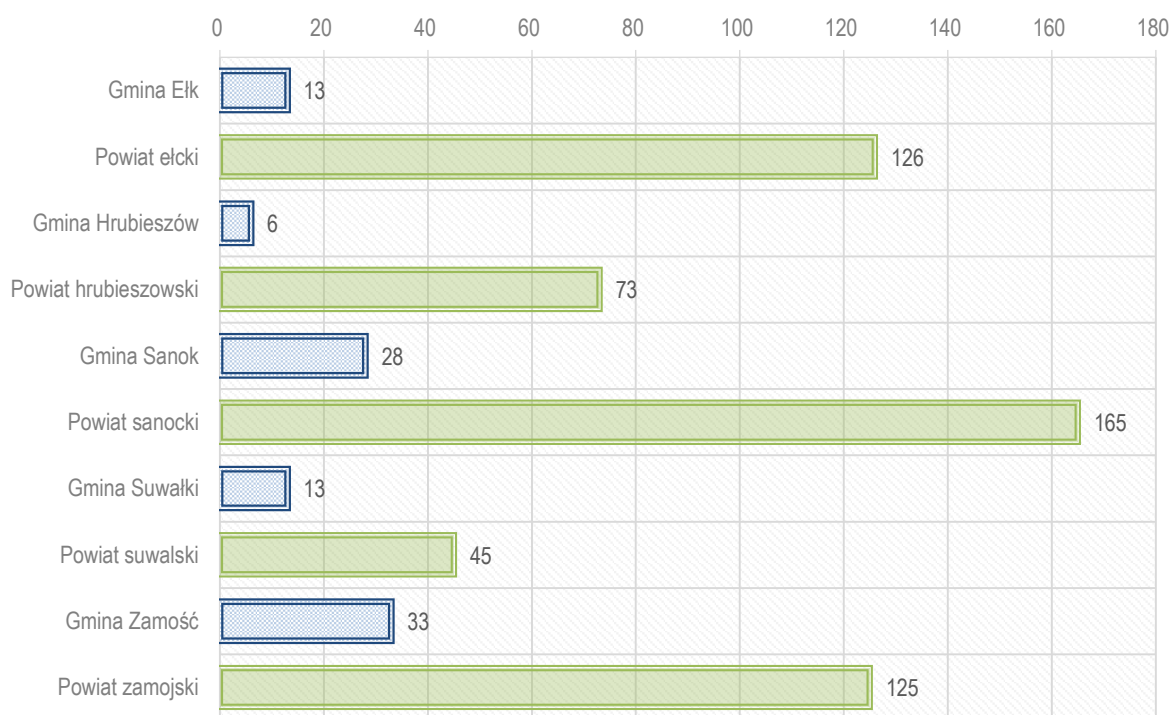

Źródło: opracowanie własne na podstawie danych BDL GUS.

Wykres 4. Poziom czytelnictwa w gminach pierścieniowych Polski Wschodniej w latach 2002-2012.

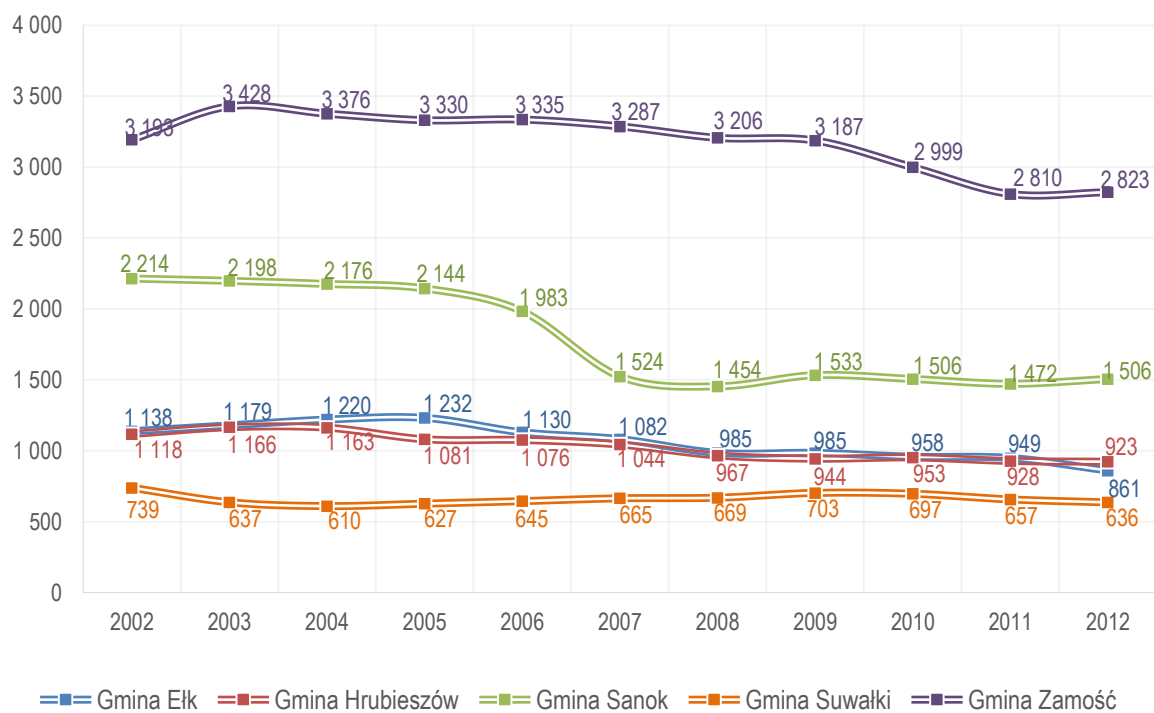

Źródło: opracowanie własne na podstawie danych BDL GUS.

Gminy pierścieniowe Polski Wschodniej cechuje bogata oferta turystyczno-rekreacyjna oraz kulturalno-rekreacyjna. Środowisko naturalne i walory przyrodnicze sprawiają, że tereny gmin pierścieniowych Polski Wschodniej są atrakcyjne dla inwestycji rekreacyjnych oraz do wypoczynku, w szczególności jako „zaplecze” dla mieszkańców miast wewnątrz-pierścieniowych. Gminy pierścieniowe powinny dążyć do stałej rozbudowy infrastruktury turystycznej i paraturystycznej, a także profesjonalizacji organizowanych imprez. Walory naturalne, zasoby kulturowe oraz stan środowiska przyrodniczego mogą stanowić znakomita podstawę do budowania potencjału, który w sposób trwały i zintegrowany może służyć wzrostowi gospodarczemu gmin.

2.4 Infrastruktura społeczna

Pierwszy uwzględniony w analizie aspekt to kwestia edukacji. Według danych GUS na koniec 2012 roku, na terenie gmin pierścieniowych funkcjonowały:

- w Gminie Elk - 2 przedszkola i 6 oddziałów przedszkolnych przy szkołach podstawowych,
- w Gminie Hrubieszów - 1 przedszkole, 11 oddziałów przedszkolnych i 7 punktów przedszkolnych,
- w Gminie Sanok - 1 przedszkole, 14 oddziałów przedszkolnych i 8 punktów przedszkolnych,
- w Gminie Suwałki - 5 oddziałów przedszkolnych i 6 punktów przedszkolnych oraz
- w Gminie Zamość 2 przedszkola, 11 oddziałów przedszkolnych i 1 punkt przedszkolny.

Poniższy wykres przedstawia dynamikę zmian liczby dzieci w placówkach wychowania przedszkolnego w poszczególnych gminach pierścieniowych. W przypadku gmin: **Hrubieszów, Sanok, Suwałki i Zamość** zauważalny jest **wyraźny wzrost liczby dzieci w przedszkolach** od 2009 roku, zaś w przypadku **Gminy Elk**, po bardzo istotnym zwiększeniu się liczby dzieci w tego typu placówkach na przełomie lat 2009 i 2010, **w 2012 roku nastąpił jej znaczący spadek**. Poprawa dostępności do edukacji przedszkolnej jest jednym z wyzwań czekających każdą gminę, szczególnie w przyszłości w kontekście przyciągania do gmin i zachęcania do zamieszkania w nich młodych małżeństw.

Wykres 5. Liczba dzieci w placówkach wychowania przedszkolnego w gminach pierścieniowych Polski Wschodniej w latach 2002-2012.

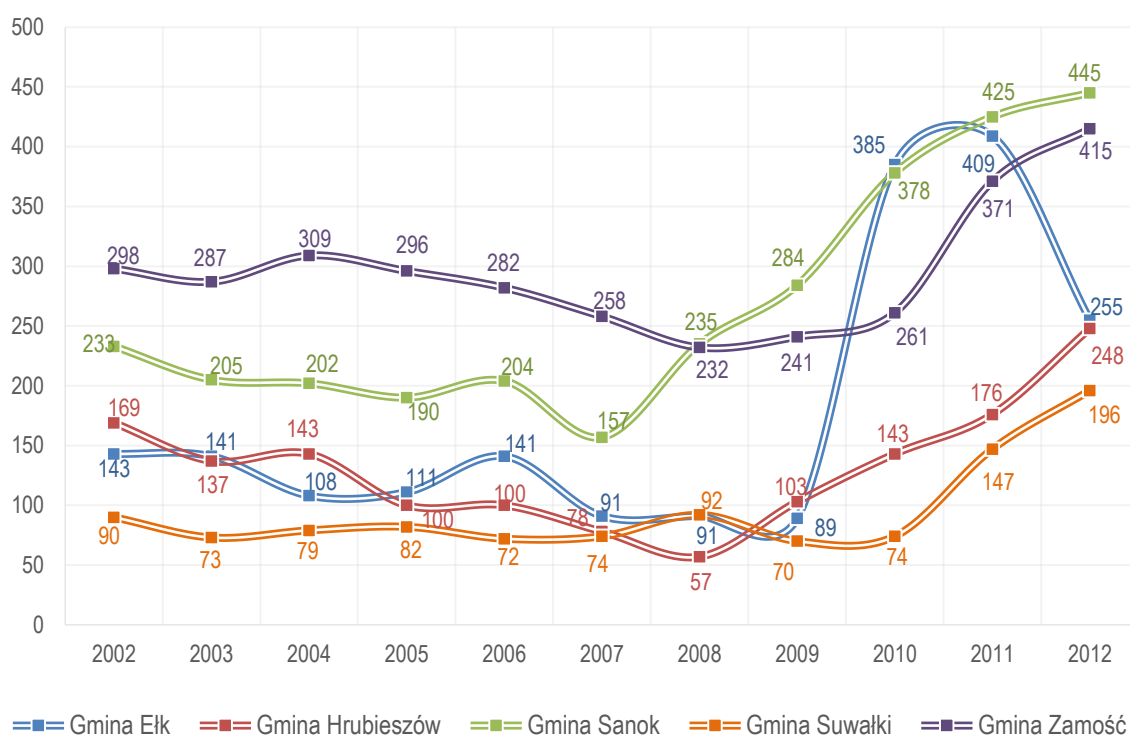

Źródło: opracowanie własne na podstawie danych BDL GUS.

Na obszarach gmin pierścieniowych na koniec 2012 roku funkcjonowały również **szkoły podstawowe i gimnazja**:

- w Gminie Elk - 6 szkół podstawowych i 4 szkoły gimnazjalne,
- w Gminie Hrubieszów - 14 szkół podstawowych (w tym 8 prowadzonych przez stowarzyszenia i osoby fizyczne) i 2 gimnazja¹³,
- w Gminie Sanok - 15 szkół podstawowych i 4 szkoły gimnazjalne¹⁴,
- w Gminie Suwałki - 5 szkół podstawowych i 3 gimnazja oraz
- w Gminie Zamość - 12 szkół podstawowych (w tym 3 prowadzone przez stowarzyszenia i osoby fizyczne) i 5 gimnazjów.

Istotnym problemem wszystkich gmin jest brak szkół ponadgimnazjalnych, gdyż młodzież po ukończeniu gimnazjum musi kontynuować naukę w placówkach znajdujących się w innych miejscowościach powiatów lub województw. W wymienionych gminach, z wyjątkiem Gminy Hrubieszów, funkcjonują samorządowe jednostki organizacyjne odpowiedzialne za kwestie administracyjno-ekonomiczne szkół z terenu gmin. Poniższy wykres przedstawia liczbę uczniów w szkołach podstawowych z terenu pierścieniowych gmin Polski Wschodniej.

¹³ Na podstawie: www.hrubieszow-gmina.pl/index.php?option=com_content&view=article&id=92&Itemid=86

¹⁴ Na podstawie: www.gminasanok.pl/pl/content/wykaz-szk%C3%B3%C5%82-w-gminie-sanok

Wykres 6. Liczba uczniów w szkołach podstawowych w gminach pierścieniowych Polski Wschodniej w latach 2002-2012.

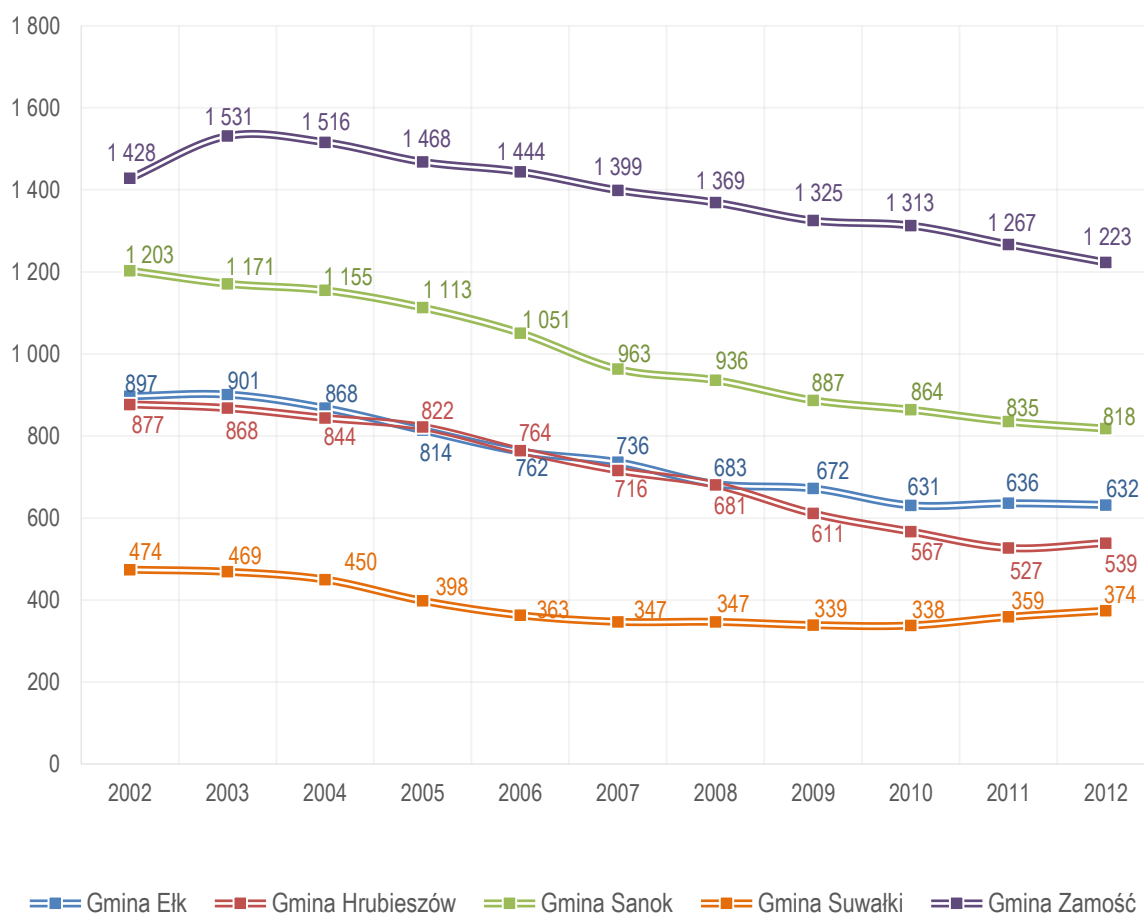

Źródło: opracowanie własne na podstawie danych BDL GUS.

Liczba uczniów uczęszczających do szkół podstawowych z terenu gmin pierścieniowych Polski Wschodniej ma **wyraźną tendencję spadkową**. Jedynie w przypadku **Gminy Suwałki** zauważalne jest **utrzymanie się** liczby dzieci w szkołach na **stosunkowo niezmiennym poziomie**.

Problem malejącej liczby uczniów dotyczy także szkół gimnazjalnych w gminach pierścieniowych. Spadająca liczba uczęszczających do szkół dzieci może powodować konieczność poszukiwania oszczędności w najbliższych latach.

Wykres 7. Liczba uczniów w szkołach gimnazjalnych w gminach pierścieniowych Polski Wschodniej w latach 2002-2012.

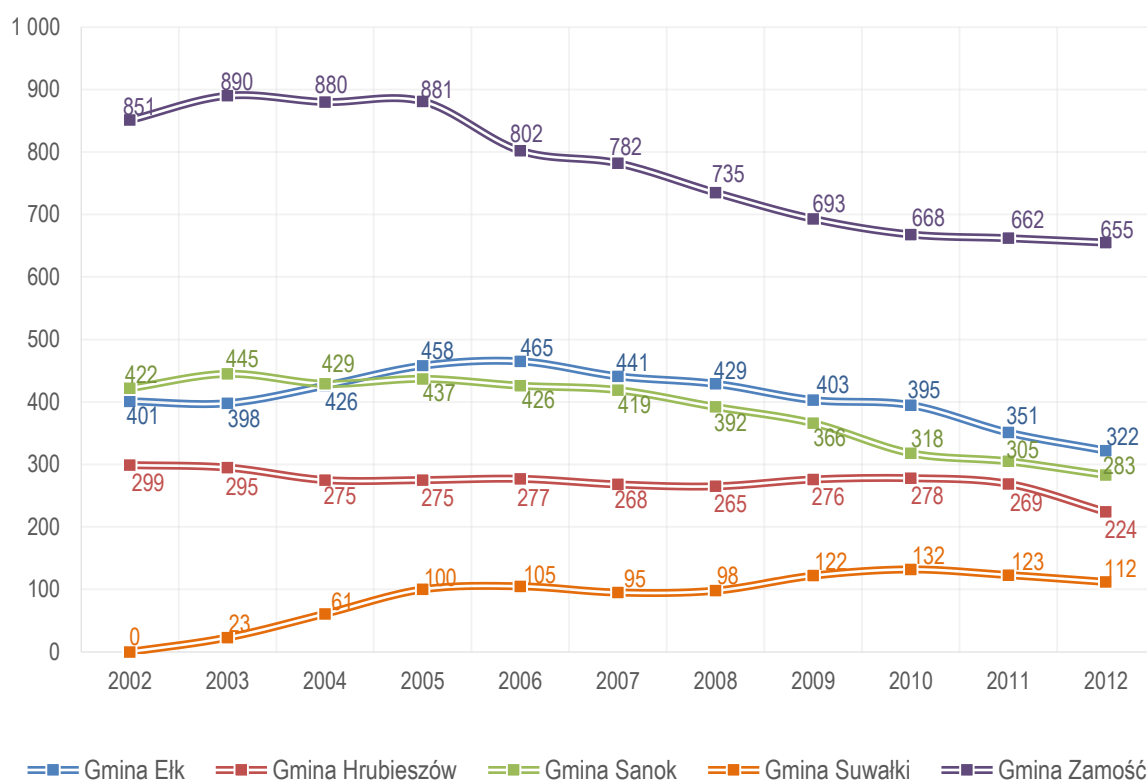

Źródło: opracowanie własne na podstawie danych BDL GUS.

Problemem placówek są także **rosnące koszty utrzymania przy zmniejszającej się liczbie uczniów**. Liczba dzieci przekłada się na wysokość subwencji otrzymywanej z budżetu państwa na utrzymanie placówek oświatowych. Przyczynia się to do wzrostu kosztów związanych z funkcjonowaniem danej szkoły. Różnicę pomiędzy wysokością otrzymanej subwencji a wydatkami na oświatę i wychowanie gminy muszą pokrywać z własnych środków. Może to spowodować zmniejszenie lub zatrzymanie wydatków przeznaczanych na cele inwestycyjne. W związku z wymienionymi powyżej kwestiami **niezbędne może okazać się zreformowanie systemów oświaty poprzez łączenie lub zamykanie placówek** tak, aby były przystosowane do wciąż zmniejszającej się liczby dzieci.

Tabela 1. Porównanie wysokości subwencji oświatowej i wydatków na oświatę w gminach pierścieniowych Polski Wschodniej w latach 2008-2012.

Rok		Gmina Elk	Gmina Hrubieszów	Gmina Sanok	Gmina Suwałki	Gmina Zamość
2008	Subwencja na cele oświatowe	6 771 579,00	6 264 845,00	8 020 629,00	2 476 520,00	11 744 953,00
	Wydatki na oświatę i wychowanie	10 024 232,21	7 083 560,88	13 716 644,73	6 527 806,30	14 731 044,38
	Różnica	-3 252 653,21	-818 715,88	-5 696 015,73	-4 051 286,30	-2 986 091,38

Ponadregionalna Strategia Rozwoju i Współpracy Pierścieniowych Gmin Polski Wschodniej
na lata 2014-2020

Rok		Gmina Ełk	Gmina Hrubieszów	Gmina Sanok	Gmina Suwałki	Gmina Zamość
2009	Subwencja na cele oświatowe	6 954 034,00	6 946 569,00	8 740 492,00	2 839 291,00	12 985 682,00
	Wydatki na oświatę i wychowanie	10 983 227,05	9 834 010,60	15 030 018,58	5 519 388,12	17 963 761,34
	Różnica	-4 029 193,05	-2 887 441,60	-6 289 526,58	-2 680 097,12	-4 978 079,34
2010	Subwencja na cele oświatowe	7 216 775,00	7 018 074,00	8 524 007,00	3 086 401,00	13 475 551,00
	Wydatki na oświatę i wychowanie	11 907 079,15	8 956 751,67	17 319 843,31	6 756 439,79	20 784 176,61
	Różnica	-4 690 304,15	-1 938 677,67	-8 795 836,31	-3 670 038,79	-7 308 625,61
2011	Subwencja na cele oświatowe	7 364 146,00	6 967 584,00	8 793 921,00	3 416 213,00	14 348 621,00
	Wydatki na oświatę i wychowanie	12 284 639,82	9 659 948,96	16 350 492,77	7 130 408,34	18 314 518,25
	Różnica	-4 920 493,82	-2 692 364,96	-7 556 571,77	-3 714 195,34	-3 965 897,25
2012	Subwencja na cele oświatowe	7 705 103,00	6 797 640,00	9 588 343,00	3 943 656,00	15 385 965,00
	Wydatki na oświatę i wychowanie	13 183 082,19	10 780 906,31	15 821 630,37	7 514 957,76	19 192 629,88
	Różnica	-5 477 979,19	-3 983 266,31	-6 233 287,37	-3 571 301,76	-3 806 664,88
ŚREDNIA		-4 474 124,68	-2 464 093,28	-6 914 247,55	-3 537 383,86	-4 609 071,69

Źródło: opracowanie własne na podstawie danych BDL GUS.

Współczynnik skolaryzacji brutto w gminach pierścieniowych, zarówno na poziomie edukacji **podstawowej**, jak i **gimnazjalnej** znajduje się na **niskim poziomie**. Negatywnym zjawiskiem jest także ogólna tendencja spadkowa, zarówno w przypadku wskaźnika dotyczącego szkół podstawowych, jak i gimnazjalnych. Niski poziom wskaźnika dotyczącego obowiązku szkolnego może świadczyć o **uczęszczaniu dzieci i młodzieży z terenów gmin pierścieniowych do placówek w innych gminach, bądź do placówek znajdujących się na terenie miast wewnątrz-pierścieniowych**.

Wykres 8. Współczynnik skolaryzacji brutto w szkołach podstawowych w gminach pierścieniowych Polski Wschodniej w latach 2003-2012.

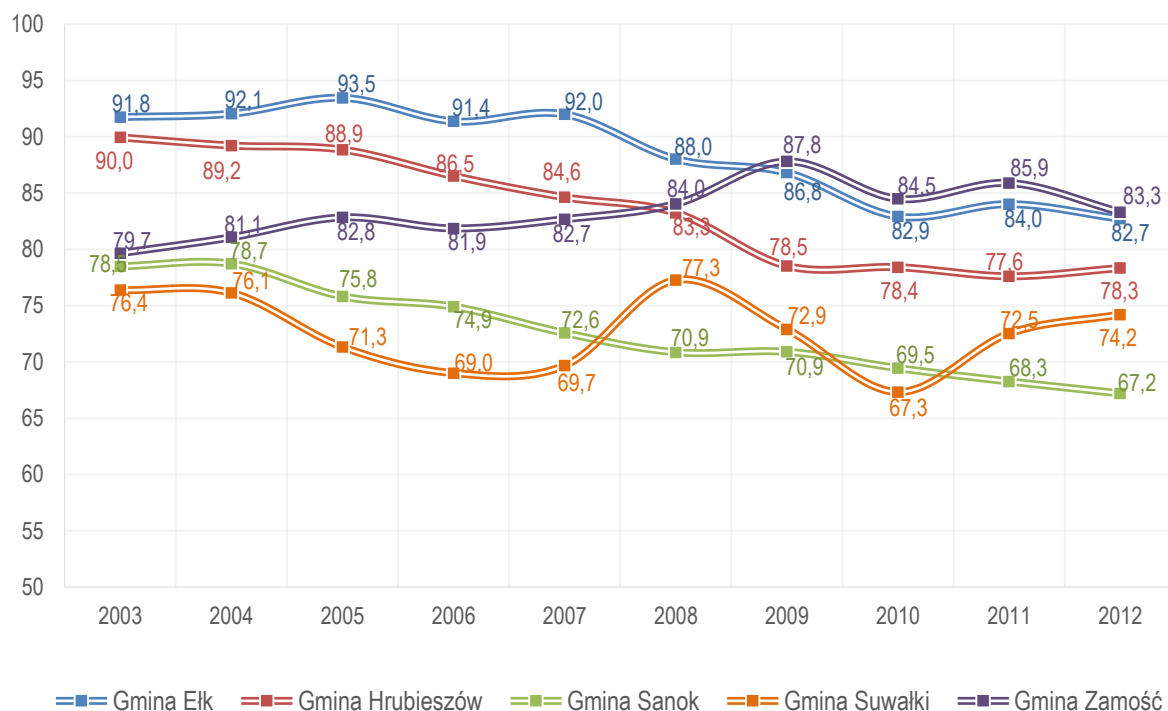

Źródło: opracowanie własne na podstawie danych BDL GUS.

Wykres 9. Współczynnik skolaryzacji brutto w szkołach gimnazjalnych w gminach pierścieniowych Polski Wschodniej w latach 2003-2012.

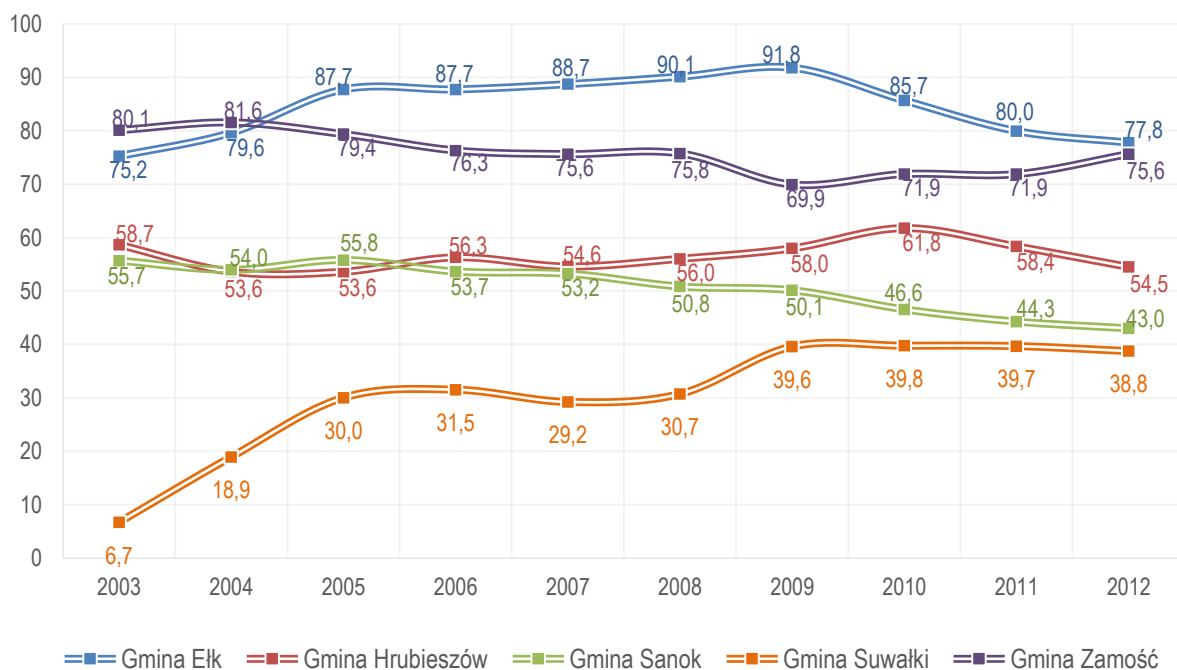

Źródło: opracowanie własne na podstawie danych BDL GUS.

Według danych GUS oraz informacji z Urzędów Gmin, w 2012 roku w gminach pierścieniowych funkcjonowały:

- w Gminie Elk 2 kluby sportowe i 2 pozaszkolne sekcje sportowe,
- w Gminie Hrubieszów 1 klub sportowy,
- w Gminie Sanok 14 klubów i 15 sekcji,
- w Gminie Suwałki 6 klubów i 11 sekcji oraz
- w Gminie Zamość 6 klubów sportowych i 12 pozaszkolnych sekcji sportowych.

W gminach: Elk, Sanok, Suwałki oraz Zamość funkcjonuje **kompleks sportowy „Moje Boisko – Orlik 2012”**¹⁵. Każda z gmin pierścieniowych ma wybudowaną **halę sportową lub widowiskowo-sportową**.

Kolejnym i jednym z głównych aspektów w kwestii infrastruktury społecznej i jakości opieki zdrowotnej, który uwzględniono w analizie, jest dostęp pacjentów do świadczeń. Jest on bardzo istotny, zwłaszcza w kontekście najstarszych mieszkańców gmin.

Wykres 10. Podstawowa opieka zdrowotna – porady zdrowotne udzielone w gminach pierścieniowych Polski Wschodniej w latach 2002-2012.

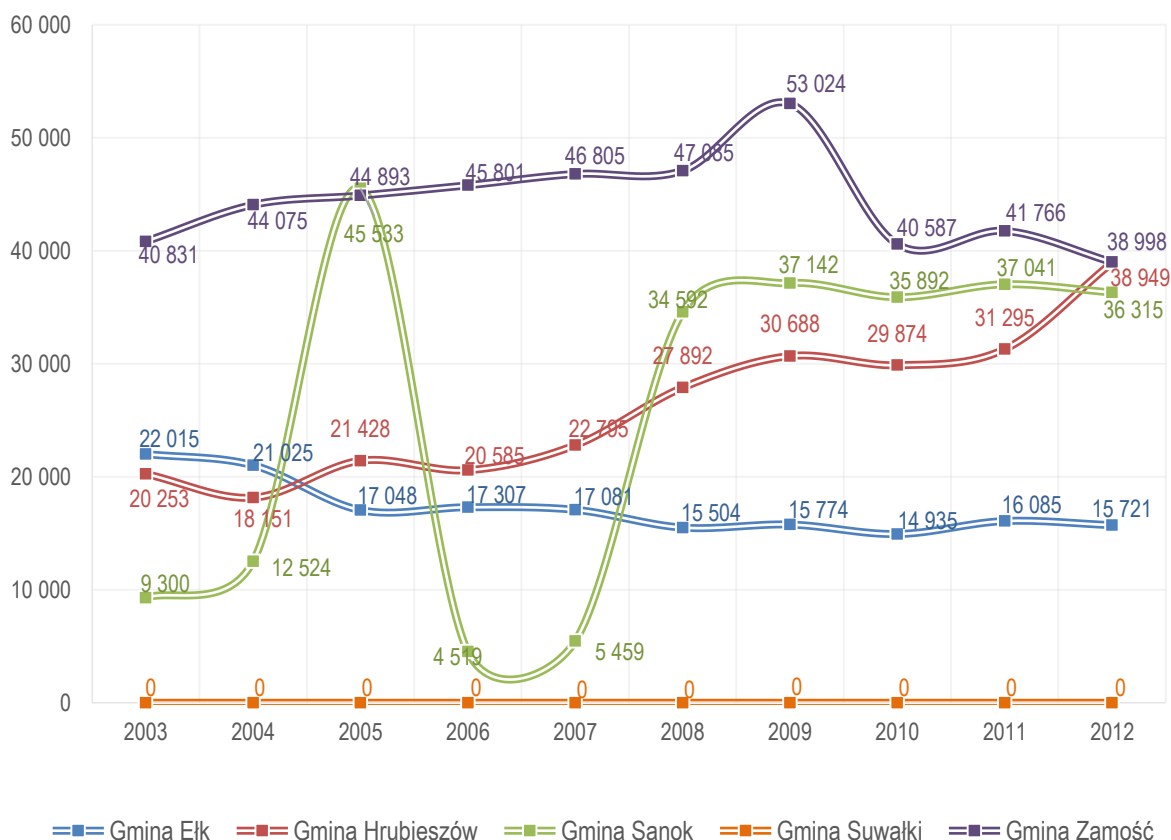

Źródło: opracowanie własne na podstawie danych BDL GUS.

¹⁵ Na podstawie: <http://orlik2012.pl/dev.php/mapa>

Według danych GUS na koniec 2012 roku **jedynie na terenie Gminy Suwałki nie działał żaden zakład opieki zdrowotnej**. We wskazanej gminie oraz w Gminie Elk nie funkcjonowały również żadne ogólnodostępne apteki. Ze specjalistycznej opieki medycznej mieszkańcy każdej z gmin pierścieniowych korzystają w **szpitalach** znajdujących się **na terenie miast** wewnątrz-pierścieniowych.

W przypadku pomocy społecznej zadania zlecone i zadania własne w gminach pierścieniowych są realizowane przez **Gminne Ośrodki Pomocy Społecznej (GOPS)**, które są jednostkami organizacyjnymi poszczególnych gmin. W 2012 roku na wydatki na pomoc społeczną w poszczególnych gminach przeznaczono kwotę w wysokości: w Gminie Elk 7,6 mln zł (20% wszystkich wydatków budżetowych), w Gminie Hrubieszów 5,27 mln zł (19,2% wydatków budżetowych), w Gminie Sanok 10,87 mln zł (24% wydatków budżetowych), w Gminie Suwałki 4,26 mln zł (16,6% wydatków budżetowych) oraz w Gminie Zamość 9 mln zł (18,2% wszystkich wydatków budżetowych).

Porównując udział osób korzystających ze środowiskowej pomocy społecznej w ludności ogółem w gminach pierścieniowych z adekwatnymi wskaźnikami na poziomie odpowiednich powiatów i województw w latach 2008-2012 zauważalna jest **mniej korzystna sytuacja dla gmin**. Jednakże, w przypadku Gminy Zamość i Gminy Suwałki sytuacja, w opisywanym kontekście, jest lepsza niż w odpowiadających tym gminom powiatach.

Wykres 11. Udział osób korzystających ze środowiskowej pomocy społecznej w ludności ogółem
w gminach pierścieniowych Polski Wschodniej w porównaniu z powiatami
i województwami w latach 2008-2012.

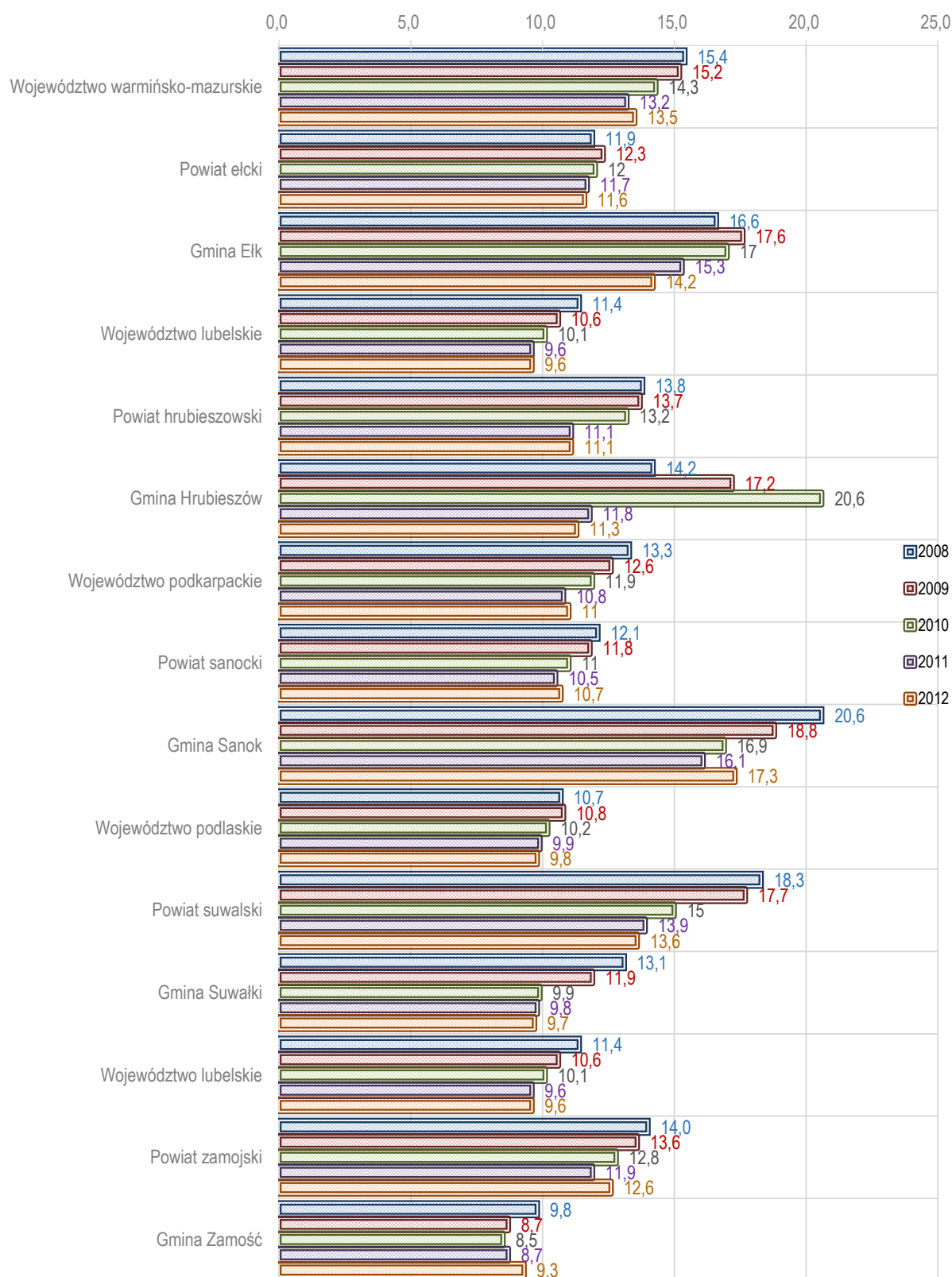

Źródło: opracowanie własne na podstawie danych BDL GUS.

Nad bezpieczeństwem na terenie gmin pierścieniowych czuwają **Komendy Powiatowe Policji**, które swoje siedziby mają na terenie miast wewnątrz-pierścieniowych. Na obszarze żadnej z gmin pierścieniowych nie funkcjonują posterunki policji.

O sprawnie działający system ratowniczo-gaśniczy dbają licznie działającej w każdej z gmin **Ochotnicze Straże Pożarne**, które zajmują się także propagowaniem kultury i działaniami na rzecz ochrony środowiska.

Budynki Urzędów Gmin każdej z gmin pierścieniowych **ulożone są na terenie miasta wewnątrz-pierścieniowego**. Ponadto, w Gminie Hrubieszów znajduje się samorządowa jednostka organizacyjna – Gminny Zakład Usług Komunalnych z siedzibą w Świerszczowie, zaś w Gminie Zamość Gminny Zakład Obsługi Komunalnej z siedzibą w mieście Zamość. W każdej z gmin funkcjonuje placówka Poczty Polskiej¹⁶.

Powszechny dostęp do Internetu na terenie gminy należy uznać jako **poprawny**. Obecnie szkoły gminne i gimnazja wyposażone są w komputery z dostępem do Internetu. Według danych GUS z 2012 roku na poziomie szkół podstawowych w poszczególnych gminach przypadało odpowiednio (komputer z dostępem do Internetu na 1 ucznia): w Gminie Elk 6,7, w Gminie Hrubieszów 4,4, w Gminie Sanok 4,8, w Gminie Suwałki 8,1 i w Gminie Zamość 8,3. Natomiast na poziomie szkół gimnazjalnych wskaźnik ten osiągał wartość: w Gminie Elk 6,1, w Gminie Hrubieszów 5,3, w Gminie Sanok 4,9, w Gminie Suwałki 5,1 i w Gminie Zamość 9,2¹⁷. Samorząd realizuje ustawowe obowiązki związane z udostępnianiem informacji przez Internet (Biuletyn Informacji Publicznej, ogłoszenia o przetargach, informacje o urzędzie, sposobie i trybie załatwiania spraw, archiwizacja danych). Poziom komputeryzacji i informatyzacji oraz dostęp do Internetu odgrywa zatem istotną rolę w sferze edukacji, rozwoju, przepływie informacji i znacząco wpływa na rozwój gminy.

Warunki mieszkaniowe to jeden z ważniejszych czynników świadczących o rozwoju gospodarczym społeczeństwa oraz stopniu jego zamożności. W **zasobie mieszkaniowym gminy pierścieniowych** w 2012 roku **było łącznie 31 lokali socjalnych (10 w Gminie Elk, 4 w Gminie Hrubieszów, 2 w Gminie Sanok i 15 w Gminie Zamość)**¹⁸. Z wyjątkiem spadku w Gminie Sanok na przełomie lat 2009 i 2010, **liczba mieszkań prywatnych** od 2002 do 2012 roku **we wszystkich gminach pierścieniowych stale wzrasta**. Poprawa zauważalna jest w kwestii dostępnej powierzchni, zarówno w przeliczeniu na 1 mieszkanie, jak i na 1 osobę. Najwięcej mieszkań prywatnych – 6648 – znajduje się w Gminie Zamość.

Tabela 2. Stan warunków mieszkaniowych w gminach pierścieniowych Polski Wschodniej w latach 2002-2012.

Rok	Czynnik	Gmina Elk	Gmina Hrubieszów	Gmina Sanok	Gmina Suwałki	Gmina Zamość
2002	Mieszkania	2 774	3 127	4 004	1 951	5 435
	Powierzchnia na 1 mieszkanie (m ²)	68,5	84,1	86,7	86,5	94,5
	Powierzchnia na 1 osobę (m ²)	19,1	23,7	21,2	26,6	25,9
2003	Mieszkania	2 815	3 134	4 095	1 993	5 594
	Powierzchnia na 1 mieszkanie (m ²)	69,6	84,3	88,0	87,6	96,0
	Powierzchnia na 1 osobę (m ²)	19,6	23,9	21,9	27,5	26,7

¹⁶ Na podstawie: www.placowki.poczta-polska.pl.

¹⁷ Na podstawie danych z BDL GUS.

¹⁸ Na podstawie danych z BDL GUS.

Ponadregionalna Strategia Rozwoju i Współpracy Pierścieniowych Gmin Polski Wschodniej
na lata 2014-2020

Rok	Czynnik	Gmina Elk	Gmina Hrubieszów	Gmina Sanok	Gmina Suwałki	Gmina Zamość
2004	Mieszkania	2 854	3 136	4 136	2 024	5 666
	Powierzchnia na 1 mieszkanie (m ²)	70,8	84,4	88,7	89,1	96,6
	Powierzchnia na 1 osobę (m ²)	20,1	24,1	22,1	28,3	27,0
2005	Mieszkania	2 908	3 142	4 167	2 060	5 753
	Powierzchnia na 1 mieszkanie (m ²)	72,2	84,4	89,2	89,7	97,4
	Powierzchnia na 1 osobę (m ²)	20,8	24,2	22,2	28,9	27,5
2006	Mieszkania	2 942	3 146	4 201	2 095	5 844
	Powierzchnia na 1 mieszkanie (m ²)	73,3	84,5	89,7	91,3	98,2
	Powierzchnia na 1 osobę (m ²)	21,1	24,6	22,4	29,9	28,0
2007	Mieszkania	2 995	3 151	4 255	2 137	5 953
	Powierzchnia na 1 mieszkanie (m ²)	74,8	84,6	90,4	93,6	98,9
	Powierzchnia na 1 osobę (m ²)	21,9	24,8	22,8	31,0	28,4
2008	Mieszkania	3 056	3 158	4 315	2 193	6 061
	Powierzchnia na 1 mieszkanie (m ²)	76,3	84,7	91,2	96,1	99,7
	Powierzchnia na 1 osobę (m ²)	22,4	25,2	23,2	32,3	29,0
2009	Mieszkania	3 106	3 162	4 346	2 240	6 163
	Powierzchnia na 1 mieszkanie (m ²)	77,6	84,8	91,6	97,2	100,4
	Powierzchnia na 1 osobę (m ²)	23,0	25,4	23,4	32,9	29,6
2010	Mieszkania	3 313	3 265	4 128	2 379	6 423
	Powierzchnia na 1 mieszkanie (m ²)	80,7	85,8	93,1	103,4	102,8
	Powierzchnia na 1 osobę (m ²)	24,5	26,4	22,0	34,3	30,5
2011	Mieszkania	3 384	3 271	4 185	2 429	6 517
	Powierzchnia na 1 mieszkanie (m ²)	81,9	85,9	93,8	104,9	103,3
	Powierzchnia na 1 osobę (m ²)	25,2	26,6	22,4	35,0	30,8
2012	Mieszkania	3 471	3 282	4 244	2 474	6 648
	Powierzchnia na 1 mieszkanie (m ²)	84,1	86,1	94,6	106,3	103,9
	Powierzchnia na 1 osobę (m ²)	26,4	27,1	22,8	36,3	31,2

Źródło: opracowanie własne na podstawie danych BDL GUS.

Analiza wyposażenia mieszkań w urządzenia techniczno-sanitarne jest niezbędna przy ocenie stanu jakości zasobów mieszkaniowych. Dzięki temu możliwe jest określenie warunków socjalno-bytowych. W tym celu, na podstawie danych GUS bada się wyposażenie w: wodociąg, ustęp splukiwany, łazienkę, centralne ogrzewanie i gaz z sieci.

Tabela 3. Stan wyposażenia mieszkań w gminach pierścieniowych Polski Wschodniej w porównaniu z powiatami i województwami w 2012 roku.

Gmina	wodociąg	ustęp spłukiwany	łazienka	centralne ogrzewanie	gaz z sieci
Gmina Ełk	90,18	86,55	83,35	76,29	0,03
Gmina Hrubieszów	77,67	71,70	68,18	57,52	0,00
Gmina Sanok	93,39	90,38	86,70	67,30	86,41
Gmina Suwałki	95,63	91,51	89,53	72,05	0,04
Gmina Zamość	87,08	83,42	80,90	72,11	38,18

Źródło: opracowanie własne na podstawie danych BDL GUS.

Analizując powyższe dane należy stwierdzić, że **nie wszystkie mieszkania spełniają podstawowe warunki socjalno-bytowe** i pozostają bez wyposażenia w podstawowe urządzenia techniczno-sanitarne. **Pozytywnym zjawiskiem** jest jednak **ilość mieszkań wyposażonych w dostęp do wodociągu** we wszystkich gminach pierścieniowych. W 2012 roku ponad 77,5% mieszkań w Gminie Hrubieszów posiadało tego typu instalację, w Gminie Zamość ponad 87%, zaś w Gminie Ełk, Sanok i Suwałki powyżej 90%. **Najgorsza sytuacja dotyczy wyposażenia mieszkań w gaz sieci**. Tylko w Gminie Sanok dostęp do tego typu wyposażenia jest na wysokim, zadowalającym poziomie. **Infrastrukturę techniczną** dotyczącą mieszkań w gminach pierścieniowych należy ocenić jako **będącą na stosunkowo wysokim poziomie**. Zauważalny jest także **stały wzrost liczby poszczególnych urządzeń techniczno-sanitarnych** we wszystkich analizowanych gminach pierścieniowych.

Wykres 12. Dynamika zmiany wyposażenia mieszkań w Gminie Ełk w urządzenia techniczno-sanitarne w latach 2002-2012.

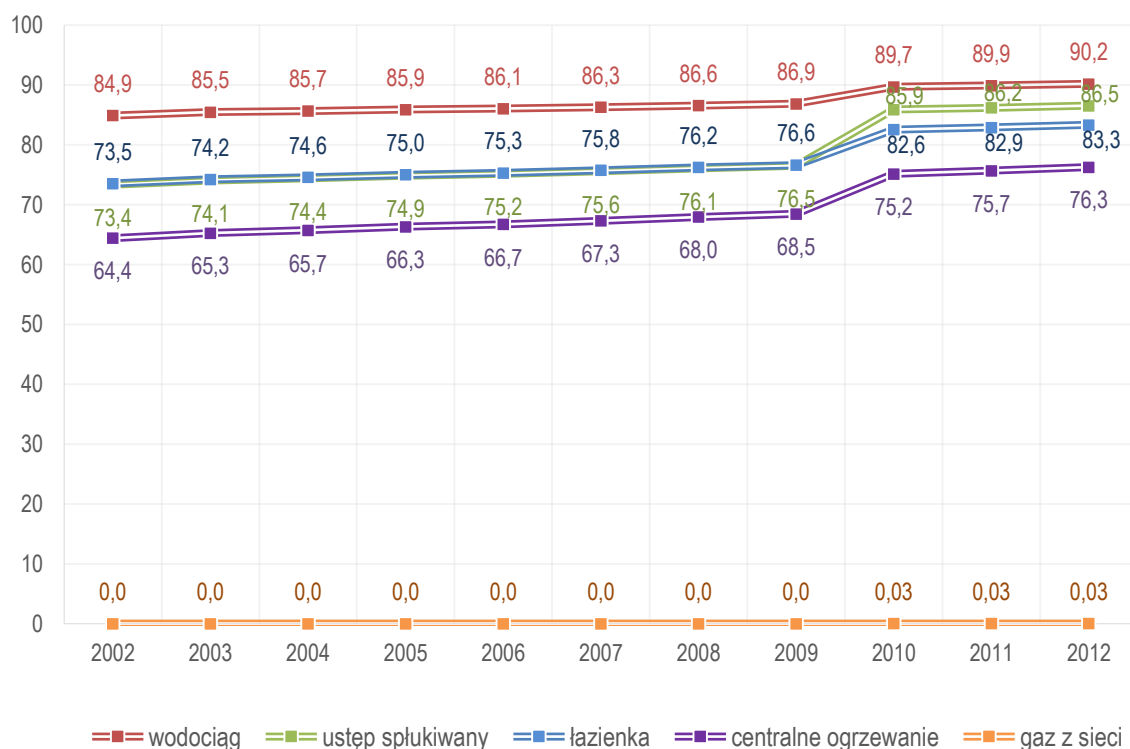

Źródło: opracowanie własne na podstawie danych BDL GUS.

Wykres 13. Dynamika zmiany wyposażenia mieszkań w Gminie Hrubieszów w urządzenia techniczno-sanitarne w latach 2002-2012.

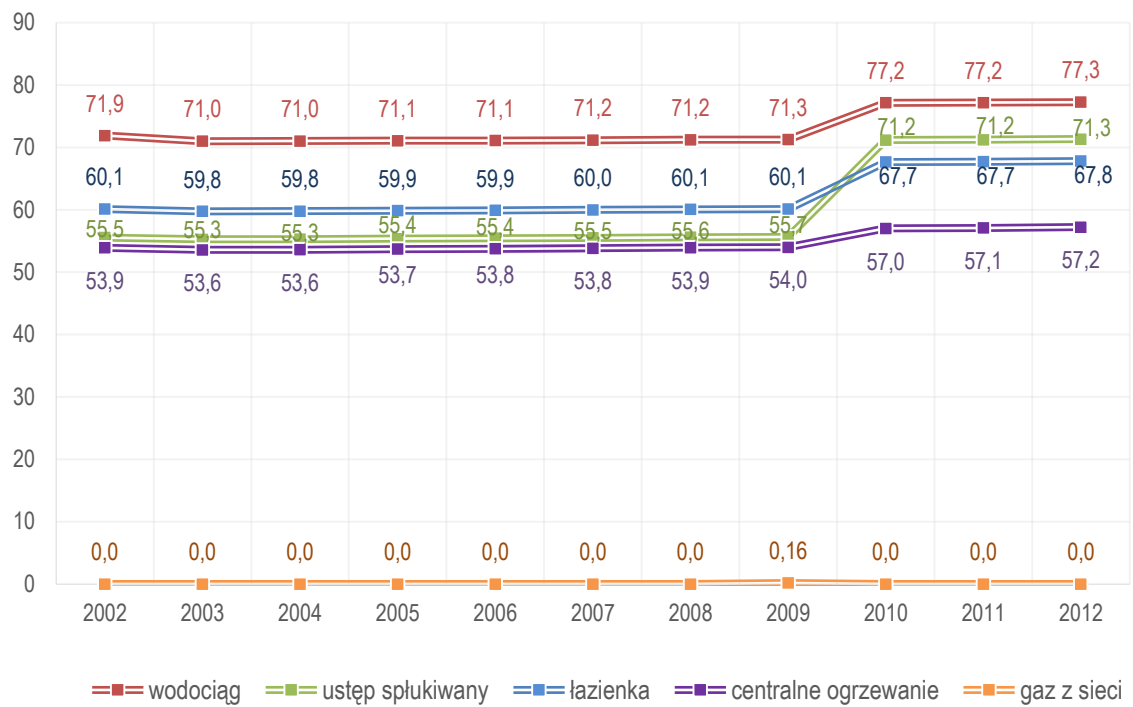

Źródło: opracowanie własne na podstawie danych BDL GUS.

Wykres 14. Dynamika zmiany wyposażenia mieszkań w Gminie Sanok w urządzenia techniczno-sanitarne w latach 2002-2012.

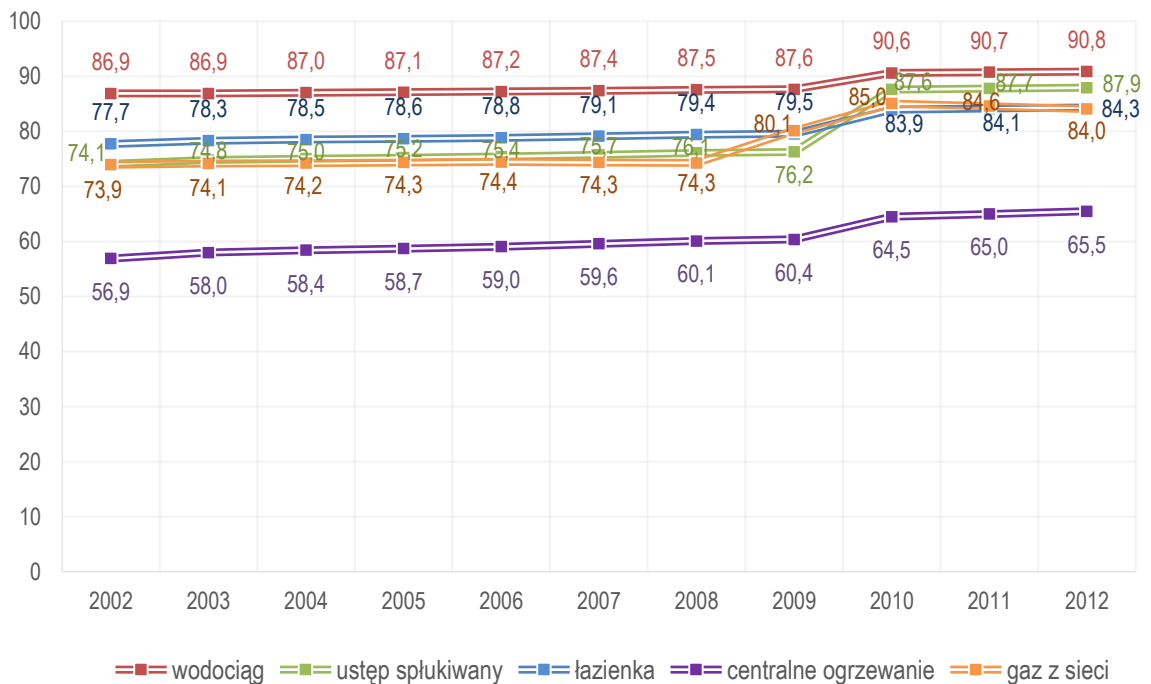

Źródło: opracowanie własne na podstawie danych BDL GUS.

Wykres 15. Dynamika zmiany wyposażenia mieszkań w Gminie Suwałki w urządzenia techniczno-sanitarne w latach 2002-2012.

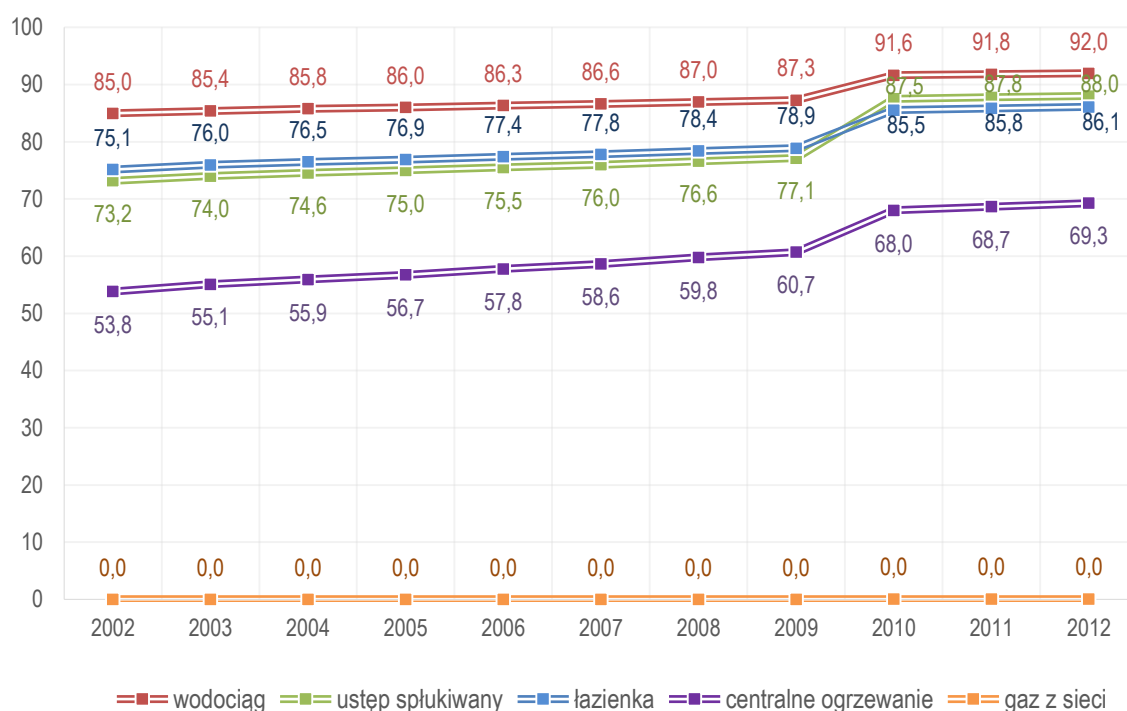

Źródło: opracowanie własne na podstawie danych BDL GUS.

Wykres 16. Dynamika zmiany wyposażenia mieszkań w Gminie Zamość w urządzenia techniczno-sanitarne w latach 2002-2012.

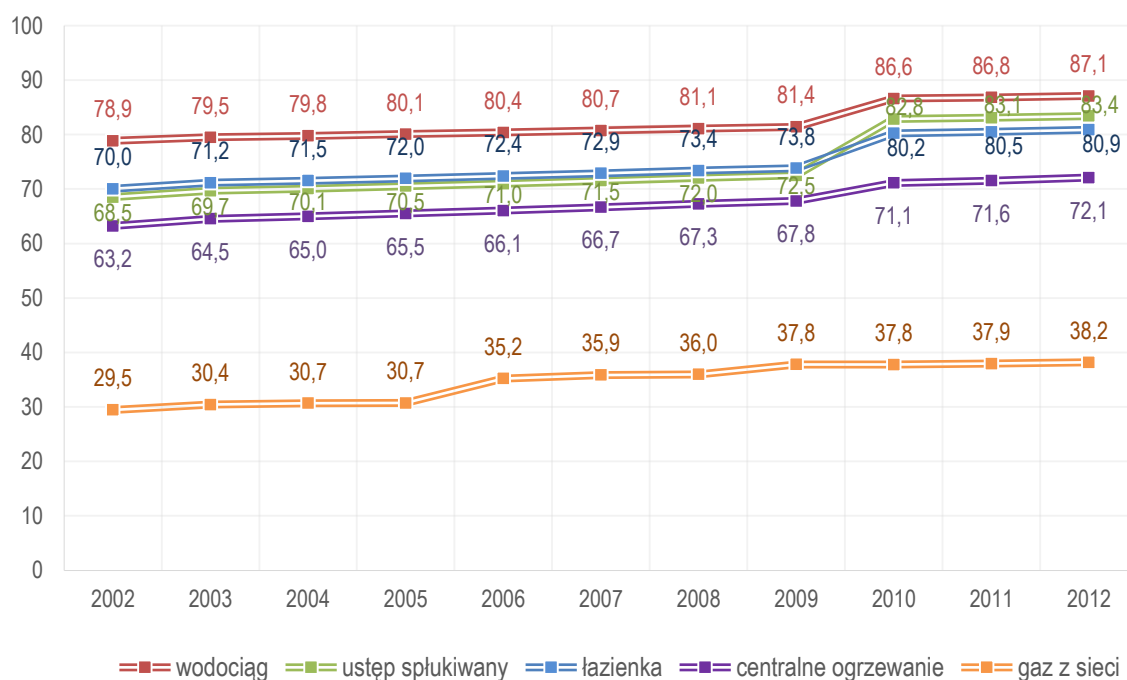

Źródło: opracowanie własne na podstawie danych BDL GUS.

Wykres 17. Porównanie poziomu wyposażenia mieszkań w gminach pierścieniowych, powiatach i województwach w urządzenia techniczno-sanitarne w 2012 roku.

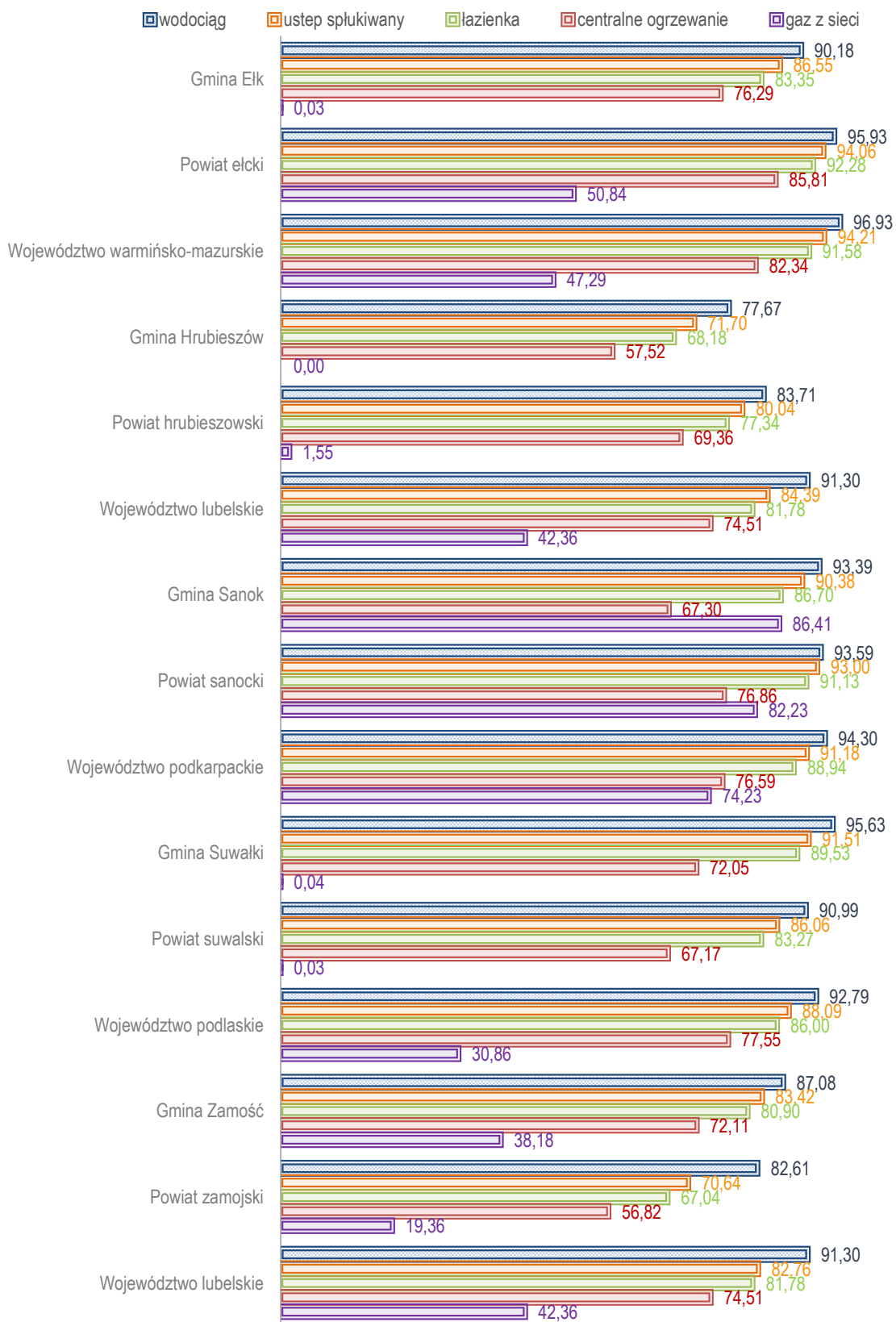

Źródło: opracowanie własne na podstawie danych BDL GUS.

Powyższy wykres przedstawia porównanie **warunków wyposażenia techniczno-sanitarnego gmin pierścieniowych** na tle zarówno powiatów, jak i województw. Występujące różnice w wyposażeniu mieszkań w powiatach i województwach świadczą o **niższym stopniu wyposażenia mieszkań obszarów wiejskich poszczególnych powiatów i województw**.

Dynamiczny wzrost liczby mieszkań prywatnych oraz stale poprawiająca się infrastruktura w zakresie ich wyposażenia może skutkować zwiększaniem się liczby ludności w każdej z omawianych gmin pierścieniowych. Tereny tych gmin mogą być bowiem szczególnie atrakcyjne dla mieszkańców miast wewnątrz-pierścieniowych, gdyż tego typu miasta dysponują ograniczonymi możliwościami przygotowywania gruntów pod zabudowę mieszkalną.

Polityka mieszkaniowa i rozwój mieszkalnictwa powinny stanowić jedno z podstawowych zadań realizowanych przez gminy pierścieniowe, szczególnie w kontekście działania na rzecz przyciągania mieszkańców miast wewnątrz-pierścieniowych. Skuteczna polityka mieszkaniowa może bowiem być istotnym aspektem trwale wpływającym na wzrost gospodarczy gmin pierścieniowych.

2.5 Infrastruktura techniczna

INFRASTRUKTURA WODNO-KANALIZACYJNA ORAZ GAZOWA

Odpowiednia gospodarka wodna jest jednym z podstawowych działań mających na celu zachowanie odpowiednich stosunków ekologicznych na danym terenie. Jednocześnie niezbędne jest dostarczenie mieszkańcom podstawowych usług komunalnych.

Wykres 18. Procent mieszkańców korzystających z instalacji wodociągowej, kanalizacyjnej i gazowej w gminach pierścieniowych Polski Wschodniej w 2012 roku.

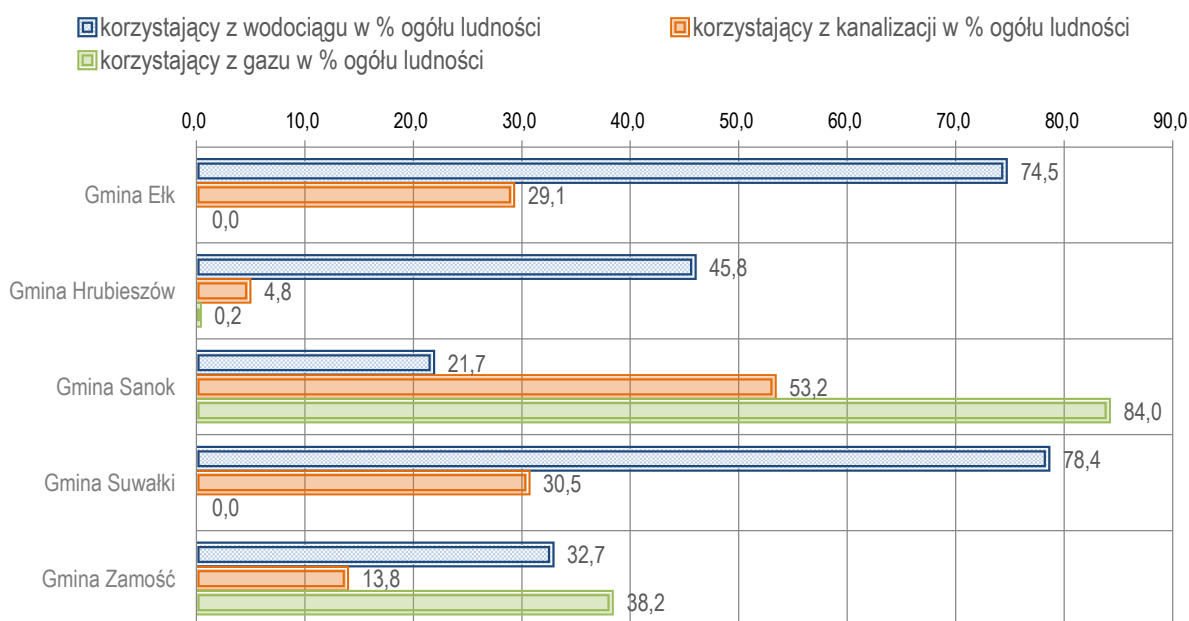

Źródło: opracowanie własne na podstawie danych BDL GUS.

Przy stosunkowo wysokim dostępie mieszkańców gminy pierścieniowych do infrastruktury wodociągowo-kanalizacyjnej **należy zauważyć, że nie wszystkie gospodarstwa korzystają z możliwości podłączenia do wodociągu, kanalizacji i gazu z sieci**. Istotnym problemem jest tutaj duży i rozległy obszar zajmowany przez poszczególne gminy a także brak wyodrębnionego centrum, które w najprostszy, i jednocześnie najbardziej ekonomiczny, sposób umożliwiłoby rozpoczęcie budowy odpowiedniej infrastruktury technicznej.

Według danych GUS na koniec 2012 roku w gminach pierścieniowych **funkcjonowało 9 komunalnych gminnych oczyszczalni ścieków – 4 w Gminie Elk, 3 w Gminie Hrubieszów, 1 w Gminie Sanok i 1 w Gminie Zamość**¹⁹. W opisywanym okresie oczyszczalnie ścieków obsługiwały: 38,7% mieszkańców Gminy Elk, 4% mieszkańców Gminy Hrubieszów, 47,3% mieszkańców Gminy Sanok, 21% mieszkańców Gminy Suwałki i 7,2% mieszkańców Gminy Zamość.

DOSTĘPNOŚĆ KOMUNIKACYJNA

Dostępność komunikacyjna to zespół czynników, które wpływają na łatwość dotarcia do danego miejsca. Od czasów historycznych położenie w pobliżu głównych szlaków handlowych wpływało na rozwój lokalnej społeczności. W dzisiejszych czasach jednym z głównych czynników świadczących o stopniu dostępności komunikacyjnej jest odległość od głównych szlaków drogowych i kolejowych oraz miast o znaczeniu ponadlokalnym.

Przez teren każdej z gmin pierścieniowych przebiegają drogi krajowe i wojewódzkie. Sieć drogową uzupełniają drogi powiatowe oraz gminne.

¹⁹ Gmina Zamość korzysta z oczyszczalni ścieków należącej do Miasta Zamość.

Mapa 4. Mapa dróg w Gminie Hrubieszów.



Źródło: opracowanie własne na podstawie scribblemaps.com i OpenStreetMap.

Mapa 5. Mapa dróg w Gminie Sanok.

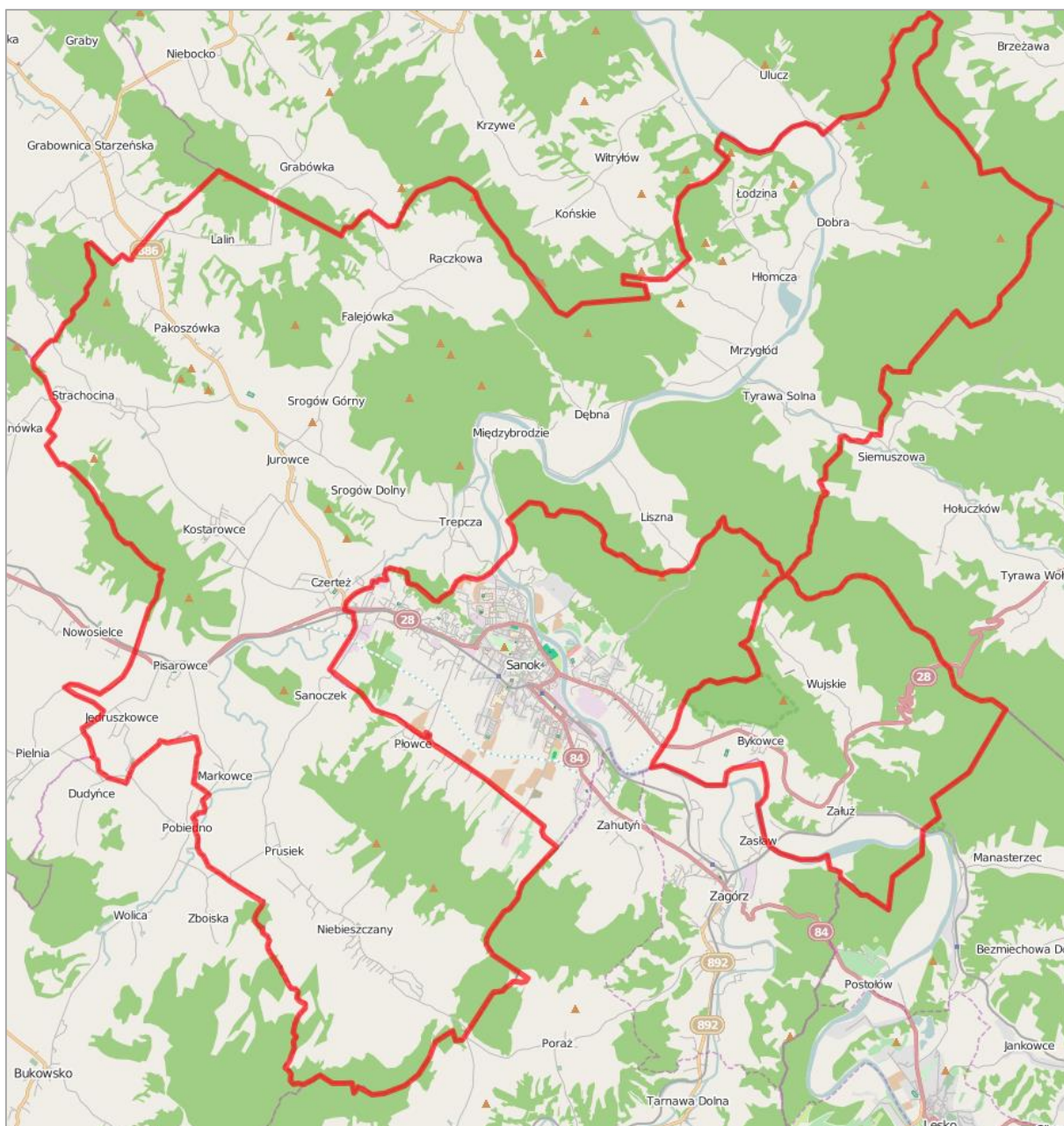

Źródło: opracowanie własne na podstawie scribblemaps.com i OpenStreetMap.

Mapa 6. Mapa dróg w Gminie Suwałki.

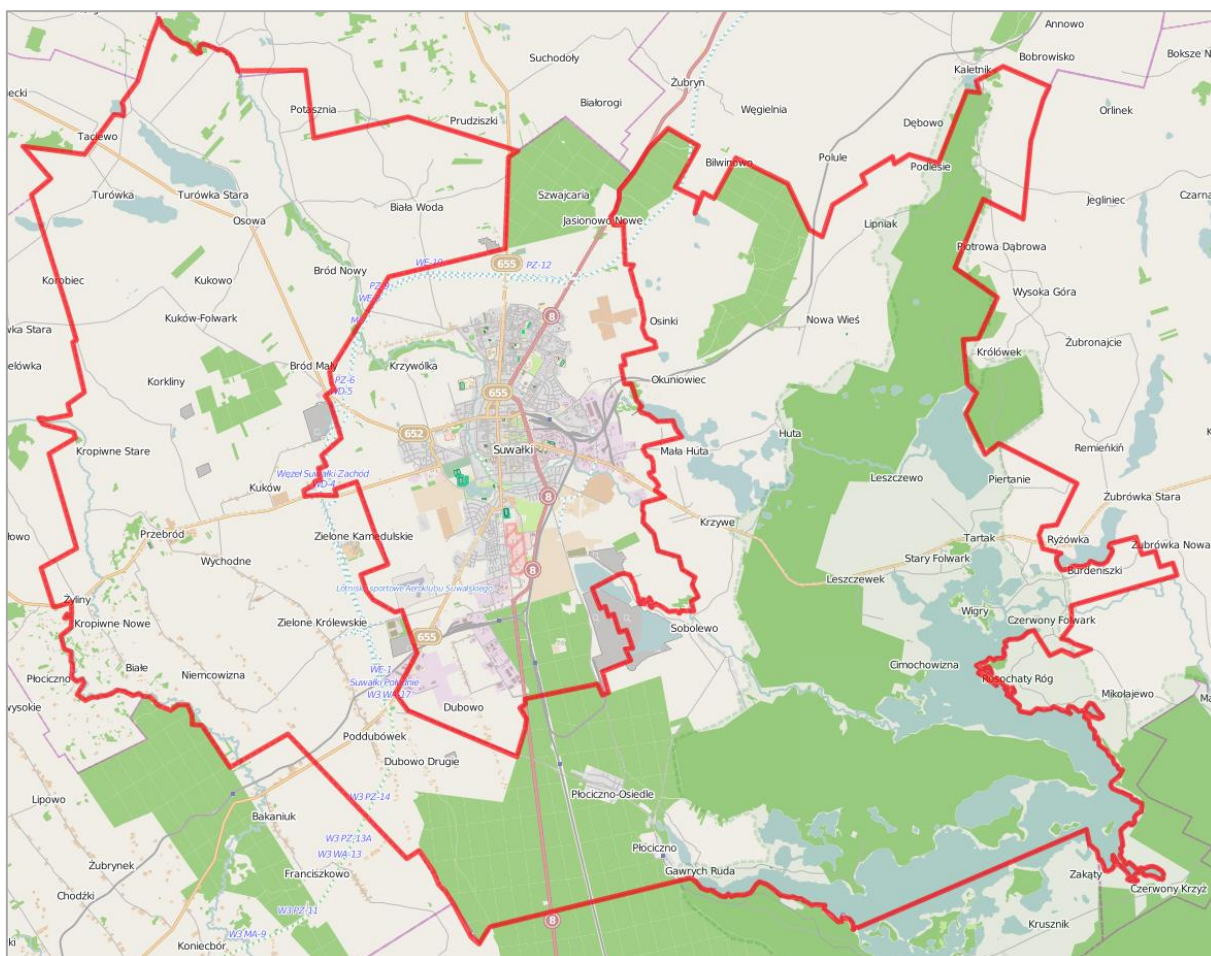

Źródło: opracowanie własne na podstawie scribblemaps.com i OpenStreetMap.

Wykres 19. Liczba osób pracujących w gminach pierścieniowych Polski Wschodniej w latach 2002-2012.

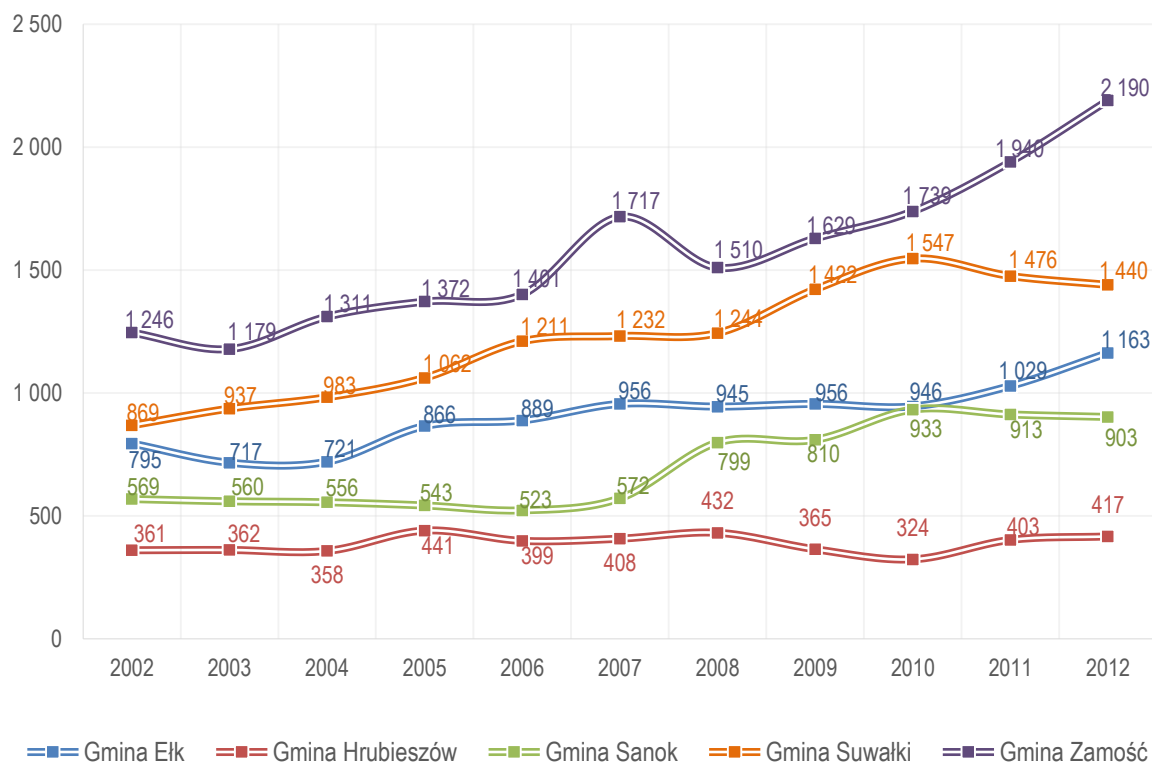

Źródło: opracowanie własne na podstawie danych BDL GUS.

Wskaźnik bezrobocia mówi dużo o ogólnej kondycji gospodarczej na danym obszarze, gdyż brak dochodów przekłada się na poziom życia całych rodzin. Od 2011 roku notuje się **wzrost liczby osób bezrobotnych we wszystkich gminach**. Najbardziej korzystna sytuacja tym zakresie widoczna jest w Gminie Suwałki.

Wykres 20. Liczba osób bezrobotnych zarejestrowanych w gminach pierścieniowych w I. 2003-2012.

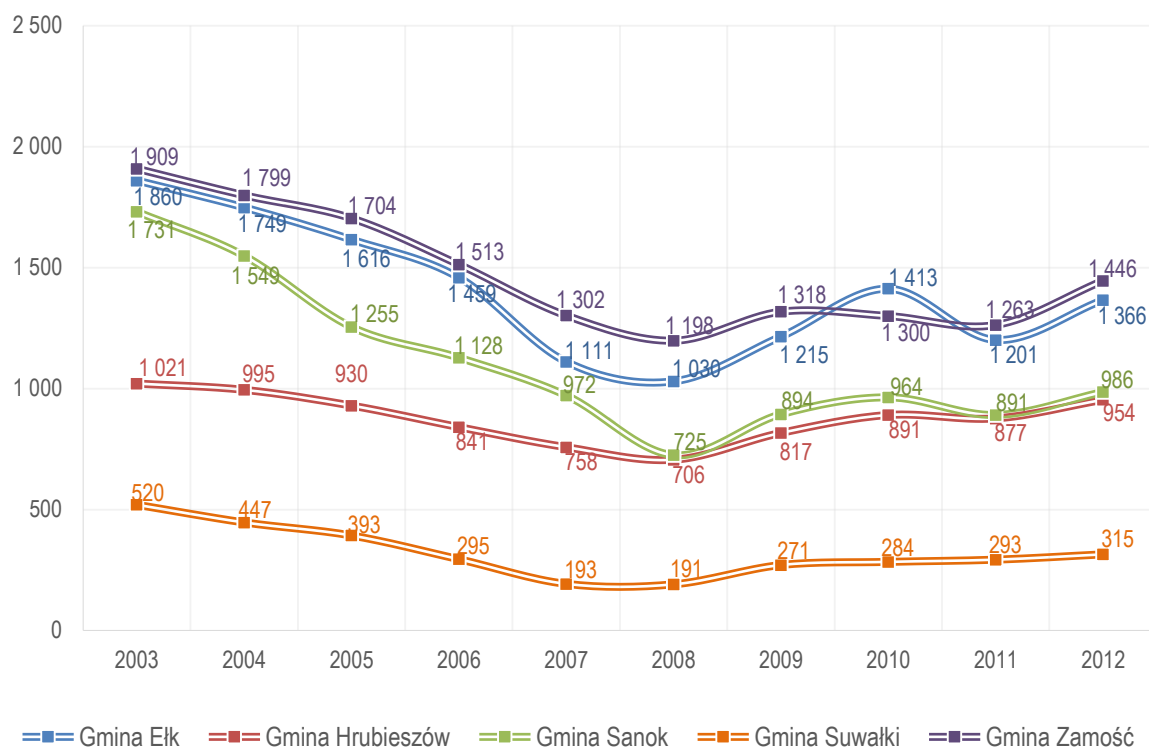

Źródło: opracowanie własne na podstawie danych BDL GUS.

Porównując liczbę bezrobotnych zarejestrowanych i liczbę osób pracujących zauważyć można w 3 gminach: Elk, Hrubieszów i Sanok **negatywne zjawisko wskazujące większej liczby osób bezrobotnych**, a ponadto stosunkowo **korzystną sytuację w Gminie Zamość** oraz bardzo **pozytywne zjawisko w Gminie Suwałki** wskazujące istotną przewagę osób pracujących nad liczbą osób pozostających bez pracy.

Wykres 21. Porównanie liczby osób bezrobotnych zarejestrowanych i liczby osób pracujących w gminach pierścieniowych Polski Wschodniej w latach 2003-2012.

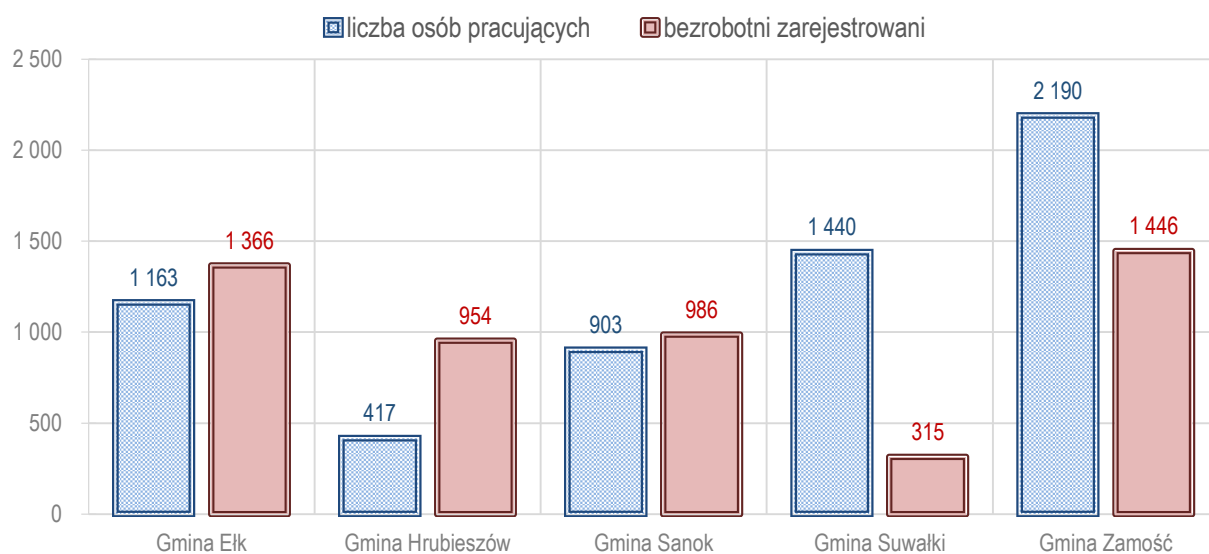

Źródło: opracowanie własne na podstawie danych BDL GUS.

Procentowy udział osób zarejestrowanych jako bezrobotne w liczbie ludności w wieku produkcyjnym jest najbardziej korzystny dla Gminy Suwałki. Negatywne zjawiska wzrostu i wysokiej wartości tego wskaźnika występują w Gminie Elk oraz Gminie Hrubieszów.

Wykres 22. Procentowy udział osób zarejestrowanych jako bezrobotne w liczbie ludności w wieku produkcyjnym w gminach pierścieniowych Polski Wschodniej w latach 2002-2012.

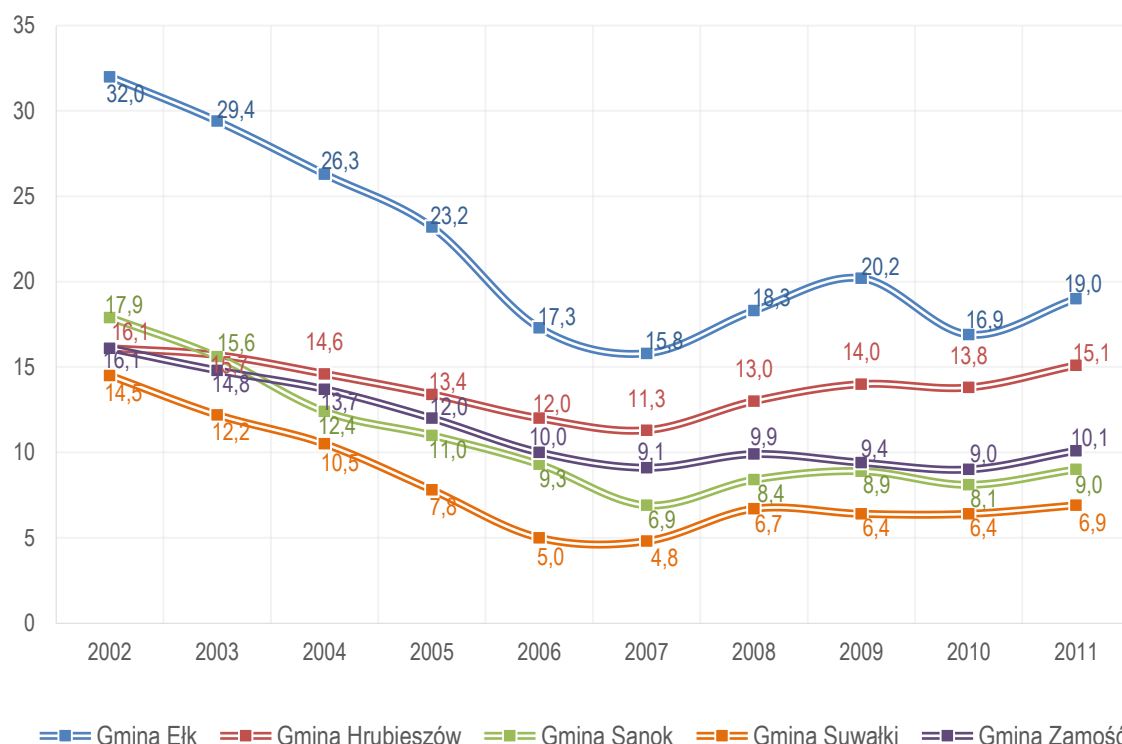

Źródło: opracowanie własne na podstawie danych BDL GUS.

Dane dotyczące źródeł utrzymania mieszkańców gmin pierścieniowych zostały zaczerpnięte z Narodowego Spisu Powszechnego przeprowadzonego w 2002 roku.

Najważniejszymi źródłami utrzymania dla mieszkańców gmin pierścieniowych Polski Wschodniej są: **praca poza rolnictwem, najemna oraz praca w rolnictwie**. Praca w rolnictwie to główne źródło utrzymania przede wszystkim mieszkańców **Gminy Hrubieszów**. W Gminie Elk oraz w Gminie Sanok zauważalna jest niekorzystna sytuacja stosunkowo wysokiego odsetka osób, dla których głównymi źródłami utrzymania są źródła niezarobkowe (renty, emerytury i pozostałe).

Wykres 23. Źródła utrzymania ludności w gminach pierścieniowych Polski Wschodniej.

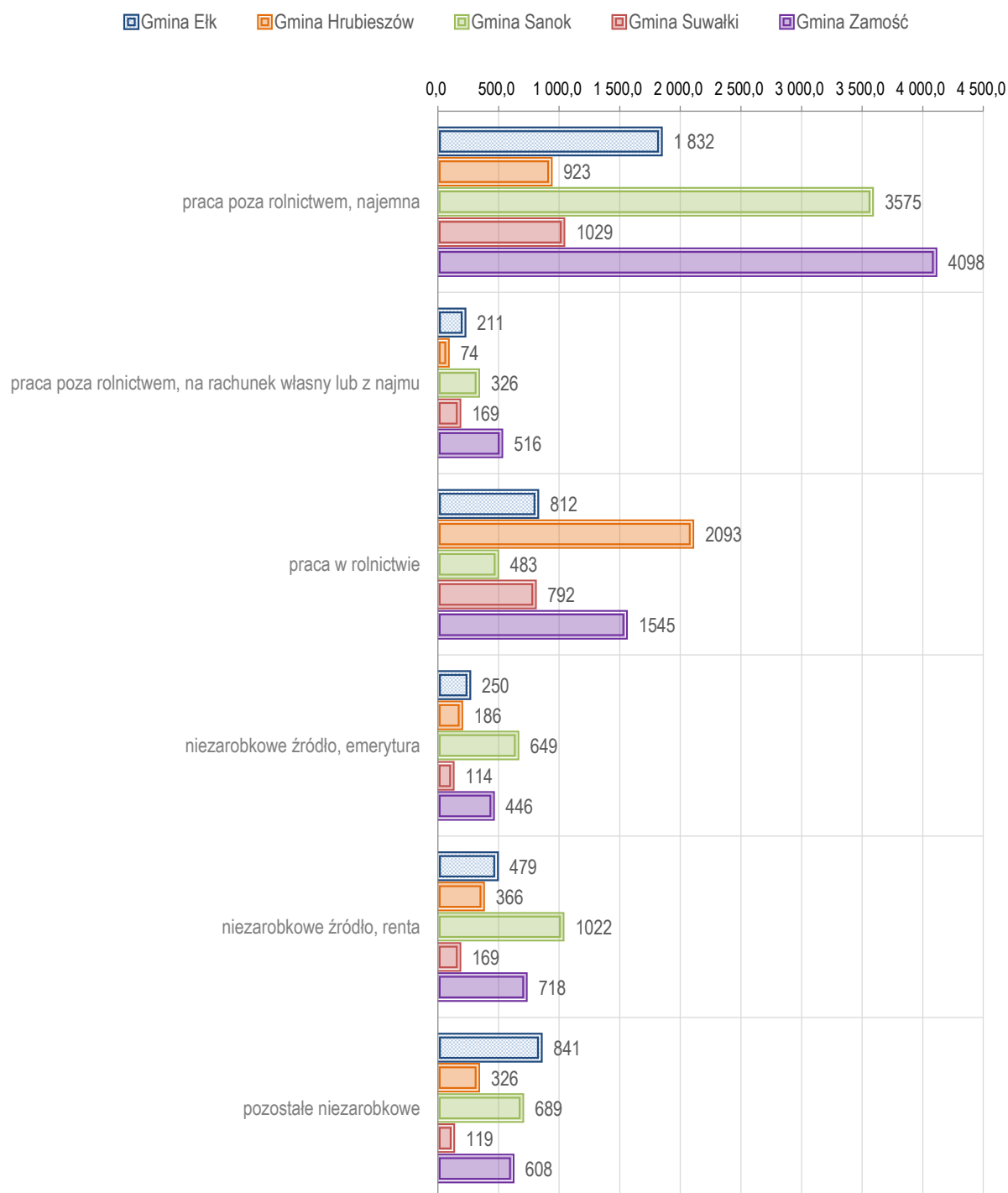

Źródło: opracowanie własne na podstawie danych BDL GUS.

Zgodnie z danymi z Powszechnego Spisu Rolnego 2010 **użytki rolne stanowią przeważającą część obszarów gmin pierścieniowych Polski Wschodniej**. Największą (ponad 78%) część obszaru gminy użytki rolne zajmują w Gminie Hrubieszów i Gminie Zamość. Strukturę użytkowania gruntów w gminach pierścieniowych w 2002 i 2010 roku przedstawia poniższa tabela:

Tabela 4. Struktura użytkowania gruntów w gminach pierścieniowych w 2002 i 2010 roku.

Gmina Etłk	powierzchnia (ha)			powierzchnia (%)		
	2002	2010	różnica (ha)	2002	2010	różnica (pkt. proc)
powierzchnia ogólna użytków rolnych ²⁰	37 861,00	37 918,00	57,00	100,00	100,00	-
użytki rolne, w tym:	19 704,19	17 978,62	-1 725,57	52,04	47,41	-4,63
grunty orne i sady	13 884,91	15 057,01	1 172,10	36,67	39,71	3,04
łąki trwałe i pastwiska	5 819,28	6 202,84	383,56	15,37	16,36	0,99
las i grunty leśne ²¹	1 003,64	1 095,60	91,96	2,65	2,89	0,24
pozostałe grunty ogółem	1 335,07	2 081,85	746,78	3,53	5,49	1,96
Gmina Hrubieszów	powierzchnia (ha)			powierzchnia (%)		
	2002	2010	2002	2010	2002	2010
powierzchnia ogólna użytków rolnych	25 920,00	25 921,00	1,00	100,00	100,00	-
użytki rolne, w tym:	19 407,49	20 452,50	1 045,01	74,87	78,90	4,03
grunty orne i sady	17 108,31	19 666,61	2 558,30	66,00	75,87	9,87
łąki trwałe i pastwiska	2 299,18	1 739,77	-559,41	8,87	6,71	-2,16
las i grunty leśne	126,59	165,74	39,15	0,49	0,64	0,15
pozostałe grunty ogółem	824,39	775,32	-49,07	3,18	2,99	-0,19
Gmina Sanok	powierzchnia (ha)			powierzchnia (%)		
	2002	2010	2002	2010	2002	2010
powierzchnia ogólna użytków rolnych	23 138,00	23 170,00	32,00	100,00	100,00	-
użytki rolne, w tym:	8 956,83	9 998,73	1 041,90	38,71	43,15	4,44
grunty orne i sady	6 177,75	8 323,12	2 145,37	26,70	35,92	9,22
łąki trwałe i pastwiska	2 779,08	3 894,98	1 115,90	12,01	16,81	4,80
las i grunty leśne	603,84	770,94	167,10	2,61	3,33	0,72
pozostałe grunty ogółem	656,88	960,11	303,23	2,84	4,14	1,30
Gmina Suwałki	powierzchnia (ha)			powierzchnia (%)		
	2002	2010	2002	2010	2002	2010
powierzchnia ogólna użytków rolnych	26 482,00	26 455,00	-27,00	100,00	100,00	-
użytki rolne, w tym:	13 939,78	14 543,41	603,63	52,64	54,97	2,34
grunty orne i sady	11 012,23	12 880,79	1 868,56	41,58	48,69	7,11
łąki trwałe i pastwiska	2 927,55	4 677,06	1 749,51	11,05	17,68	6,62
las i grunty leśne	865,40	863,49	-1,91	3,27	3,26	-0,00
pozostałe grunty ogółem	727,06	853,81	126,75	2,75	3,23	0,48

²⁰ Zgodnie z definicją GUS: Powierzchnię użytków rolnych ogółem stanowią: użytki rolne w dobrej kulturze rolnej (użytki rolne utrzymywane zgodnie z normami, spełniające wymogi Rozporządzenia Ministra Rolnictwa i Rozwoju Wsi w sprawie minimalnych norm z dnia 12 marca 2007 r. z późniejszymi zmianami (Dz. U. z 2010 r., nr 39, poz. 211), na którą składają się: 1. łąki trwałe, 2. pastwiska trwałe, 3. uprawy trwałe, w tym sady (plantacje drzew i krzewów owocowych oraz ich szkółki), 4. ogrody przydomowe (bez powierzchni przeznaczonej na rekreację), 5. zasiewy, 6. grunty ugorowane, 7. użytki rolne pozostałe (użytki rolne nie użytkowane i nie utrzymywane w dobrej kulturze rolnej w dniu 30 czerwca 2010 r.). Źródło: *Powszechny Spis Rolny 2010*, <http://geo.stat.gov.pl/psr-2010>.

²¹ Zgodnie z definicją GUS: Las i grunty leśne to powierzchnia lasów i gruntów leśnych to powierzchnia pokryta roślinnością leśną (zalesiona) lub przejściowo jej pozbawiona (nie zalesiona) oraz grunty związane z gospodarką leśną. Uwzględnia się tu powierzchnię szkółek drzew leśnych założonych na terenach leśnych i wykorzystywanych na potrzeby własne gospodarstwa rolnego (niehandlowe), a także powierzchnię drzew i krzewów szybkorosnących prowadzonych na użytkach rolnych. Źródło: *Powszechny Spis Rolny 2010*, <http://geo.stat.gov.pl/psr-2010>.

Gmina Zamość	powierzchnia (%)		powierzchnia (ha)			
	2010	2002	2010	2002	2010	2002
powierzchnia ogólna użytków rolnych	19 700,00	19 611,00	-89,00	100,00	100,00	-
użytki rolne, w tym:	14 170,81	15 490,44	1 319,63	71,93	78,99	7,06
grunty orne i sady	11 673,84	13 846,24	2 172,40	59,26	70,60	11,35
łąki trwałe i pastwiska	2 496,97	2 137,55	-359,42	12,67	10,90	-1,78
las i grunty leśne	671,71	662,25	-9,46	3,41	3,38	-0,03
pozostałe grunty ogółem	1 334,60	1 129,84	-204,76	6,77	5,76	-1,01

Źródło: opracowanie własne na podstawie danych BDL GUS.

W każdej z analizowanych gmin dominują grunty orne i sady, aczkolwiek znaczący obszar zajmują także łąki trwałe i pastwiska²².

Gospodarstwa rolne w gminach pierścieniowych charakteryzują się stosunkowo **korzystną strukturą agrarną**. Według danych z Powszechnego Spisu Rolnego 2010 w **Gminach: Elk, Hrubieszów i Suwałki ponad 37% powierzchni gmin zajmują użytki rolne powyżej 15 ha**. Najwięcej gospodarstw rolnych jest w Gminie Sanok (3120), jednakże największy odsetek stanowią tam gospodarstwa małe (od 1 do 5 ha). W Gminie Zamość występuje zróżnicowanie w kwestii wielkości gospodarstw. Duże rozdrobnienie rolnictwa prowadzi do jego **małej efektywności**, niezwykle ważna jest zatem racjonalna uprawa oparta o uwarunkowania rynkowe (np. **produkcja ekologiczna lub związana z odnawialnymi źródłami energii**).

Tabela 5. Gospodarstwa rolne według powierzchni w gminach pierścieniowych Polski Wschodniej w 2010 roku.

Gmina Elk			
grupy obszarowe użytków rolnych (2010)	liczba gospodarstw	powierzchnia w ha	% powierzchni gminy
do 1 ha	294	128,03	0,34
od 1 do 5 ha	291	844,30	2,23
od 5 do 10 ha	117	949,60	2,50
od 10 do 15 ha	97	1323,45	3,49
15 ha i więcej	201	14733,24	38,86
Ogółem	1000	17978,62	47,41
Gmina Hrubieszów			
grupy obszarowe użytków rolnych (2010)	liczba gospodarstw	powierzchnia w ha	% powierzchni gminy
do 1 ha	534	229,34	0,88
od 1 do 5 ha	641	2091,66	8,07
od 5 do 10 ha	601	4579,16	17,67
od 10 do 15 ha	261	3280,93	12,66
15 ha i więcej	297	10271,41	39,63
Ogółem	2334	20452,50	78,90

²² Na podstawie danych BDL GUS.

Gmina Sanok			
<i>grupy obszarowe użytków rolnych (2010)</i>	<i>liczba gospodarstw</i>	<i>powierzchnia w ha</i>	<i>% powierzchni gminy</i>
<i>do 1 ha</i>	1092	701,67	3,03
<i>od 1 do 5 ha</i>	1742	5356,46	23,12
<i>od 5 do 10 ha</i>	239	1815,41	7,84
<i>od 10 do 15 ha</i>	27	377,26	1,63
<i>15 ha i więcej</i>	20	1747,93	7,54
Ogółem	3120	9998,73	43,15
Gmina Suwałki			
<i>grupy obszarowe użytków rolnych (2010)</i>	<i>liczba gospodarstw</i>	<i>powierzchnia w ha</i>	<i>% powierzchni gminy</i>
<i>do 1 ha</i>	217	159,68	0,69
<i>od 1 do 5 ha</i>	373	1254,94	5,42
<i>od 5 do 10 ha</i>	252	2173,32	9,38
<i>od 10 do 15 ha</i>	166	2338,88	10,09
<i>15 ha i więcej</i>	248	8616,59	37,19
Ogółem	1256	14543,41	62,77
Gmina Zamość			
<i>grupy obszarowe użytków rolnych (2010)</i>	<i>liczba gospodarstw</i>	<i>powierzchnia w ha</i>	<i>% powierzchni gminy</i>
<i>do 1 ha</i>	268	249,41	1,08
<i>od 1 do 5 ha</i>	1303	4070,55	17,57
<i>od 5 do 10 ha</i>	503	3823,46	16,50
<i>od 10 do 15 ha</i>	113	1435,47	6,20
<i>15 ha i więcej</i>	122	5911,55	25,51
Ogółem	2309	15490,44	66,86

Źródło: opracowanie własne na podstawie danych BDL GUS.

Do najważniejszych upraw na terenie gminy należą zboża. Dużą popularnością wśród gospodarstw rolnych w Gminie Hrubieszów i Gminie Zamość cieszą się także uprawy przemysłowe²³.

Biorąc pod uwagę zmiany zachodzące na rynku zbytu i konieczność zwiększenia konkurencyjności, korzystnym rozwiązaniem wydaje się powstanie większej liczebnie grupy gospodarstw stosujących w produkcji **zasady rolnictwa ekologicznego**. Ważne jest również uaktywnienie miejscowego drobnego przemysłu przetwórczego i rolno-spożywczego oraz zwiększenie handlu ekologicznymi produktami spożywczymi.

Rozwój rolnictwa ekologicznego jest bowiem istotną kwestią dla gmin pierścieniowych Polski Wschodniej, gdyż może wpłynąć na wzrost liczby gospodarstw agroturystycznych, co z kolei będzie miało przełożenie na sytuację ekonomiczną lokalnych mieszkańców. Ważnym kryterium do rozwoju tego kierunku jest brak zanieczyszczenia gleb pierwiastkami ciężkimi, będący warunkiem koniecznym ekologicznej produkcji rolniczej. Szanse powodzenia działalności agroturystycznej należy wiązać z funkcjonowaniem i rozwojem elementów infrastruktury niezbędnej

²³ Na podstawie danych BDL GUS.

dla aktywnego wypoczynku (szlaki turystyczne piesze i rowerowe, trasy konne, punkty widokowe etc.) oraz korzystania z walorów przyrodniczych i krajobrazowych obszarów gmin.

Gminy pierścieniowe Polski Wschodniej są gminami wiejskimi o charakterze rolniczym, a zatem **ilość występujących podmiotów gospodarczych jest niższa niż na obszarach miejskich**. Istotnym faktem jest **systematyczny wzrost liczby przedsiębiorstw funkcjonujących na terenach gmin**, z wyjątkiem występujących okresowo nieznacznych wahań. Świadczy to o **rosnącej przedsiębiorczości** wśród mieszkańców gmin oraz o tym, że podmioty te są w stanie utrzymać się na lokalnych rynkach, bez konieczności zamykania działalności gospodarczej. Istotne znaczenie ma także bliskość miast wewnątrz-pierścieniowych, które swoje siedziby lokują na terenie gmin pierścieniowych. Same **miasta wewnątrz-pierścieniowe** to także **bardzo dobry rynek zbytu** dla lokalnych przedsiębiorstw. Najwięcej przedsiębiorstw funkcjonuje w Gminie Zamość. Duża dynamika wzrostu liczby podmiotów gospodarczych zauważalna jest także w przypadku Gminy Elk.

Wykres 24. Liczba podmiotów gospodarczych zarejestrowanych w gminach pierścieniowych Polski Wschodniej w latach 2002-2012.

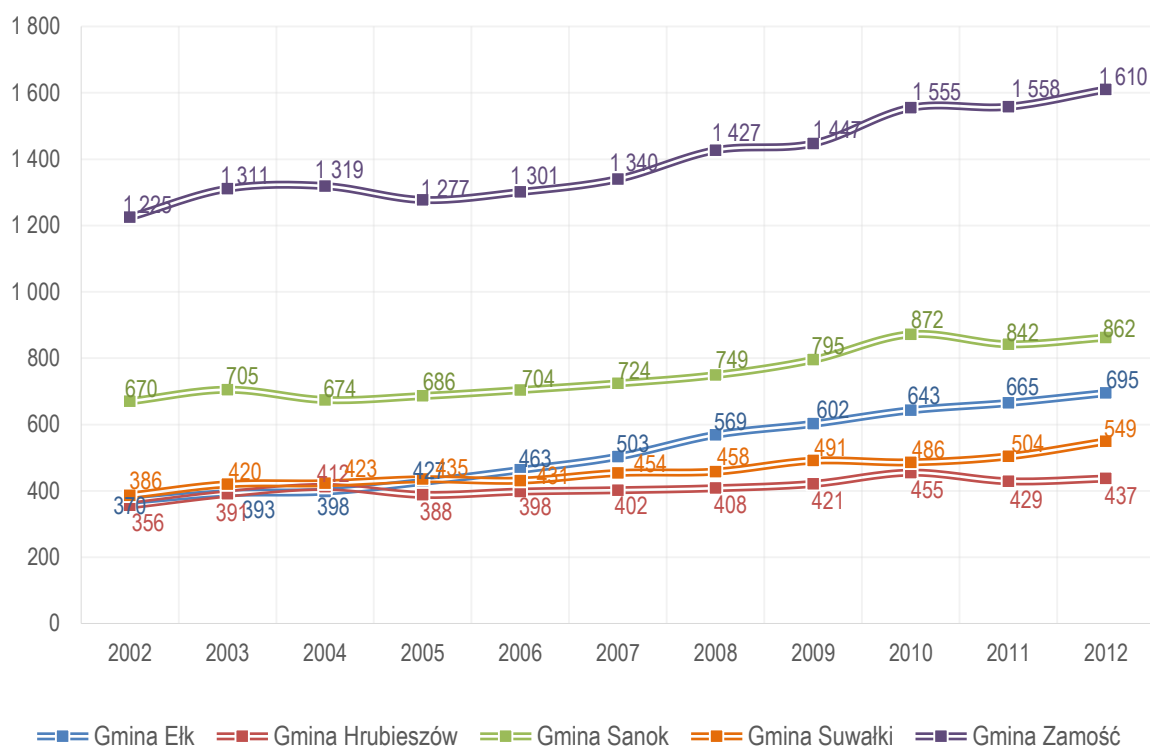

Źródło: opracowanie własne na podstawie danych BDL GUS.

Struktura własnościowa podmiotów gospodarczych pokazuje znaczną przewagę sektora prywatnego nad publicznym. Niezwykle pozytywny jest fakt, że zarówno sektor publiczny, jak i prywatny cechuje się stosunkowo dużą stabilnością i odpornością na zmiany w koniunkturze gospodarczej. Z wyjątkiem nieznacznych okresowych wahań w Gminie Hrubieszów oraz Gminie Sanok, w opisywanych gminach zauważalny jest stały wzrost liczby podmiotów gospodarczych. Największa dynamika wzrostu cechuje Gminę Elk, gdzie w porównaniu z 2002 rokiem ilość podmiotów gospodarczych wzrosła aż o niemal 88%.

Tabela 6. Liczba podmiotów gospodarczych w gminach pierścieniowych Polski Wschodniej w latach
2002-2012 z uwzględnieniem struktury właścicielskiej.

Rok	Podmioty gospodarcze	Gmina Ełk	Gmina Hrubieszów	Gmina Sanok	Gmina Suwałki	Gmina Zamość
2002	Sektor publiczny	16	22	20	10	27
	Sektor prywatny	354	334	650	376	1 198
	Ogółem	370	356	670	386	1 225
2003	Sektor publiczny	18	16	15	13	29
	Sektor prywatny	375	375	690	407	1 282
	Ogółem	393	391	705	420	1 311
2004	Sektor publiczny	18	16	15	14	29
	Sektor prywatny	380	396	659	409	1 290
	Ogółem	398	412	674	423	1 319
2005	Sektor publiczny	18	16	15	15	29
	Sektor prywatny	409	372	671	420	1 248
	Ogółem	427	388	686	435	1 277
2006	Sektor publiczny	18	16	16	14	29
	Sektor prywatny	445	382	688	417	1 272
	Ogółem	463	398	704	431	1 301
2007	Sektor publiczny	18	12	16	14	29
	Sektor prywatny	485	390	708	440	1 311
	Ogółem	503	402	724	454	1 340
2008	Sektor publiczny	18	11	16	16	24
	Sektor prywatny	551	397	733	442	1 403
	Ogółem	569	408	749	458	1 427
2009	Sektor publiczny	17	11	17	16	24
	Sektor prywatny	585	410	778	475	1 423
	Ogółem	602	421	795	491	1 447
2010	Sektor publiczny	20	11	17	17	24
	Sektor prywatny	623	444	855	469	1 531
	Ogółem	643	455	872	486	1 555
2011	Sektor publiczny	20	11	17	18	24
	Sektor prywatny	645	418	825	486	1 534
	Ogółem	665	429	842	504	1 558
2012	Sektor publiczny	22	11	29	16	25
	Sektor prywatny	673	426	833	533	1 585
	Ogółem	695	437	862	549	1 610
Dynamika zmian (% zmian w stosunku do 2002 r.)		87,84	22,75	28,66	42,23	31,43

Źródło: opracowanie własne na podstawie danych BDL GUS.

Wysokość wskaźnika przedsiębiorczości w gminach pierścieniowych prezentuje się odpowiednio: w Gminie Elk wynosi on 96,7, w Gminie Hrubieszów 69,2, w Gminie Sanok 78,3, w Gminie Suwałki 119,5 oraz w Gminie Zamość 112,9. **Liczba prywatnych podmiotów gospodarczych w przeliczeniu na 10 000** mieszkańców wynosi natomiast: w Gminie Elk 607,9, w Gminie Hrubieszów 407,9, w Gminie Sanok 472,6, w Gminie Suwałki 735,0 oraz w Gminie Zamość 716,4²⁴. Niższe wartości, zarówno w przypadku wskaźnika przedsiębiorczości, jak i liczby podmiotów prywatnych podmiotów gospodarczych w przeliczeniu na 10 000 mieszkańców, wynikają z ulokowania większej liczby podmiotów na terenie miasta wewnątrz-pierścieniowego.

Analizując **strukturę sektorów biznesowych** w gminach pierścieniowych można zauważyć, że z wyjątkiem Gminy Hrubieszów, jest ona **zbliżona**. W Hrubieszowie bowiem jest zdecydowanie większa rola sektora rolnego – aż 13% w 2012 roku, w stosunku to 2,3% średniej ogólnopolskiej. W porównaniu do struktury sektorów biznesowych w Polsce w gminach pierścieniowych większe jest znaczenie sektora rolnego, budowlanego i usług nierynkowych²⁵, natomiast mniejsze usług rynkowych, co świadczy o stosunkowo niskiej konkurencyjności tych gospodarek i małej wartości dodanej. W przypadku przemysłu w gminach Zamość, Elk i Sanok liczba firm jest na zbliżonym poziomie do struktury ogólnopolskiej, natomiast w Gminie Hrubieszów wyraźnie mniejsza, a w Gminie Suwałki wyraźnie wyższa.

Wykres 25. Sektory biznesowe w Gminie Zamość – dynamika zmian w latach 2009-2012.

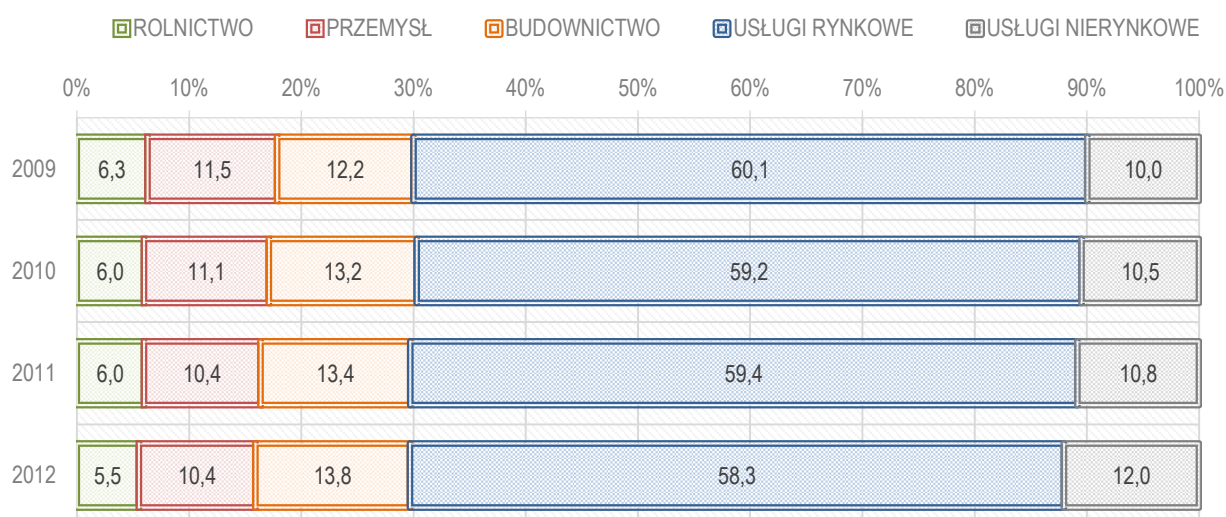

Źródło: opracowanie własne PARR na podstawie danych z BDL GUS.

²⁴ Na podstawie danych BDL GUS.

²⁵ Wyjątek stanowi Gmina Hrubieszów gdzie usługi nierynkowe są na niższym poziomie od średniej ogólnopolskiej.

Wykres 26. Sektory biznesowe w Gminie Hrubieszów – dynamika zmian w latach 2009-2012.

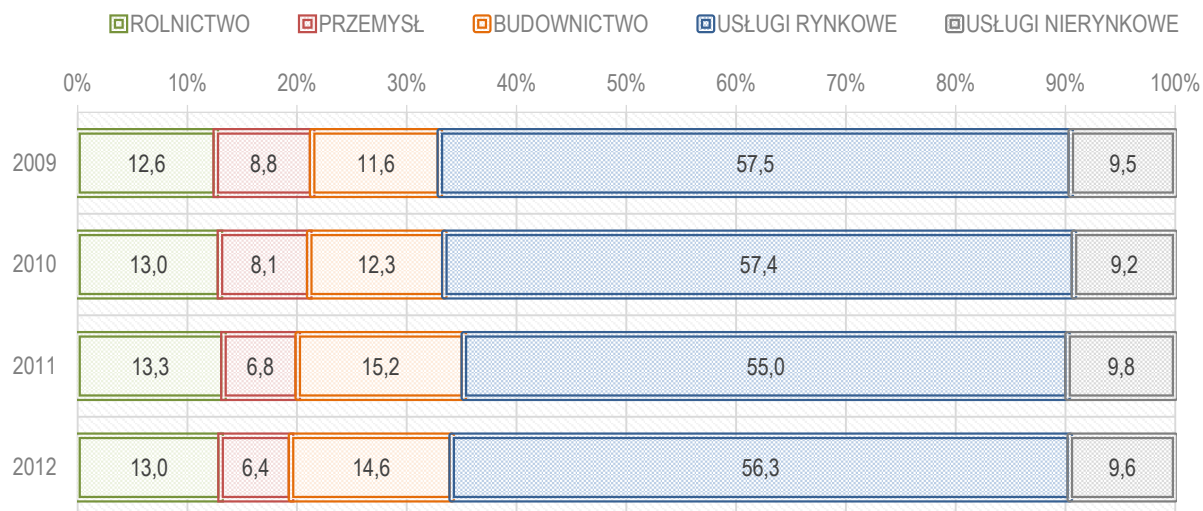

Źródło: opracowanie własne PARR na podstawie danych z BDL GUS.

Wykres 27. Sektory biznesowe w Gminie Sanok – dynamika zmian w latach 2009-2012.

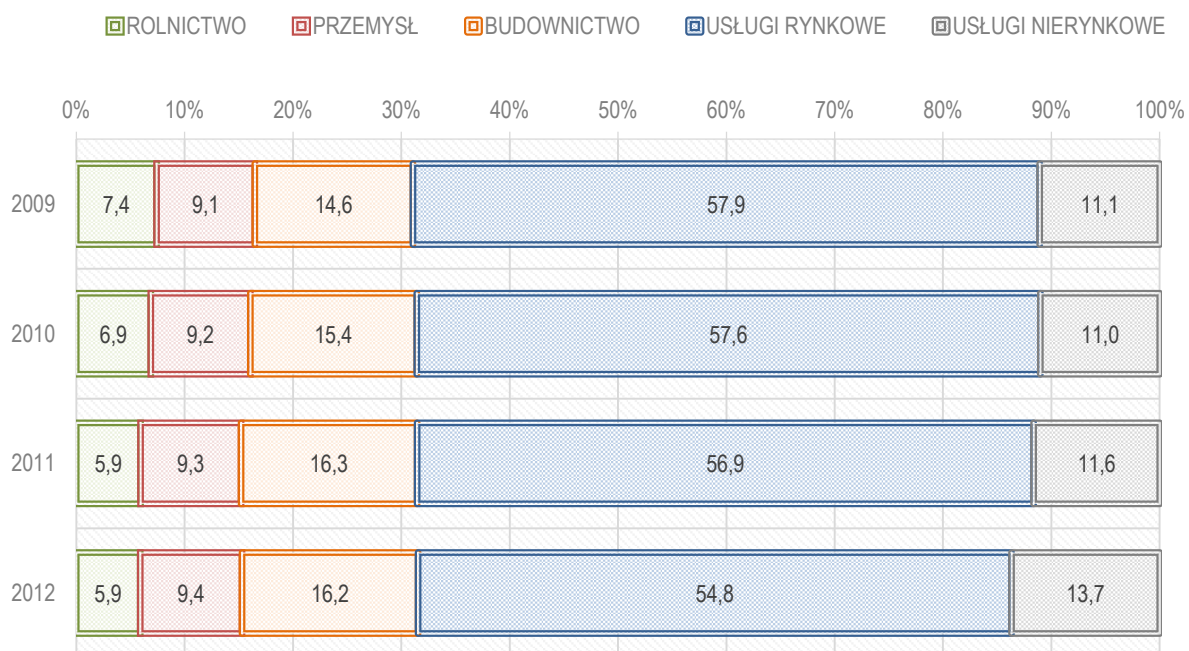

Źródło: opracowanie własne PARR na podstawie danych z BDL GUS.

Wykres 28. Sektory biznesowe w Gminie Suwałki – dynamika zmian w latach 2009-2012.

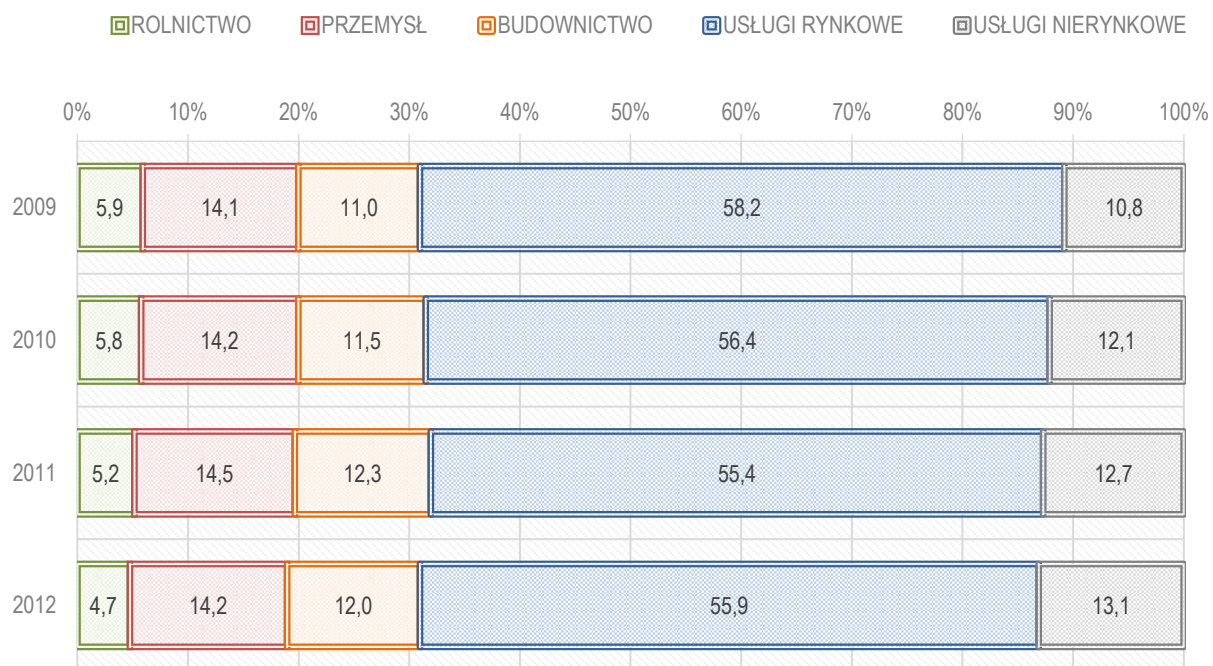

Źródło: opracowanie własne PARR na podstawie danych z BDL GUS.

Wykres 29. Sektory biznesowe w Gminie Ełk – dynamika zmian w latach 2009-2012.

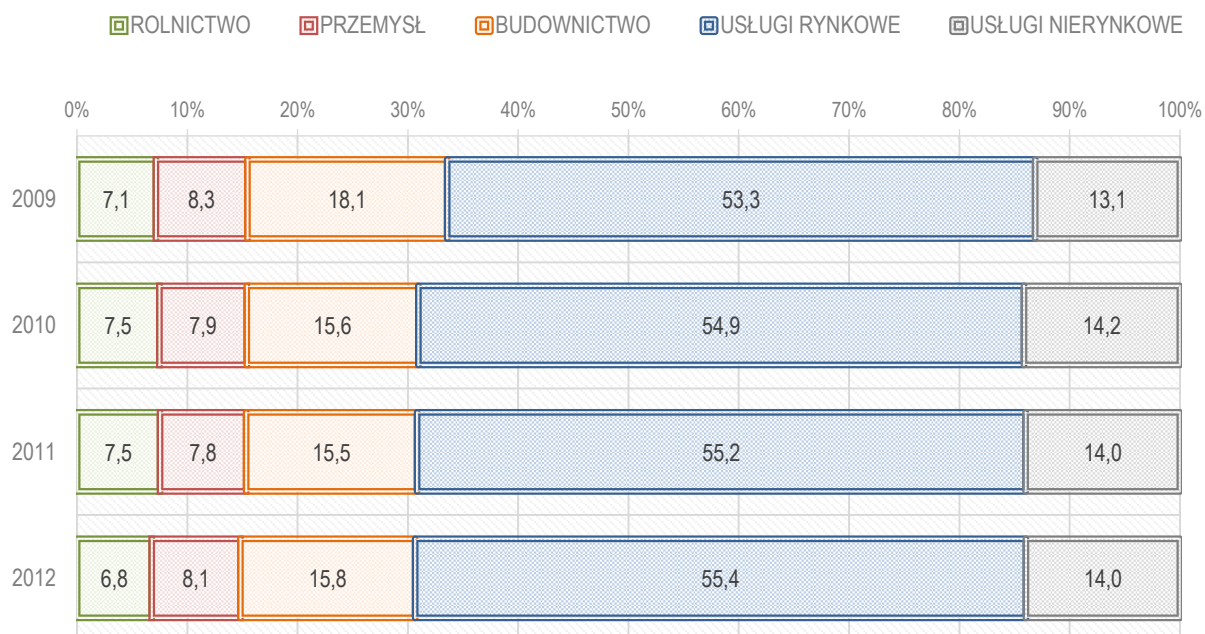

Źródło: opracowanie własne PARR na podstawie danych z BDL GUS.

Wykres 30. Porównanie sektorów biznesowych w gminach pierścieniowych ze strukturą ogólnopolską.



Źródło: opracowanie własne PARR na podstawie danych z BDL GUS.

Wykres 31. Porównanie stopnia odchyłań sektorów biznesowych w gminach pierścieniowych z średnią dla Polski (Polska = 100).

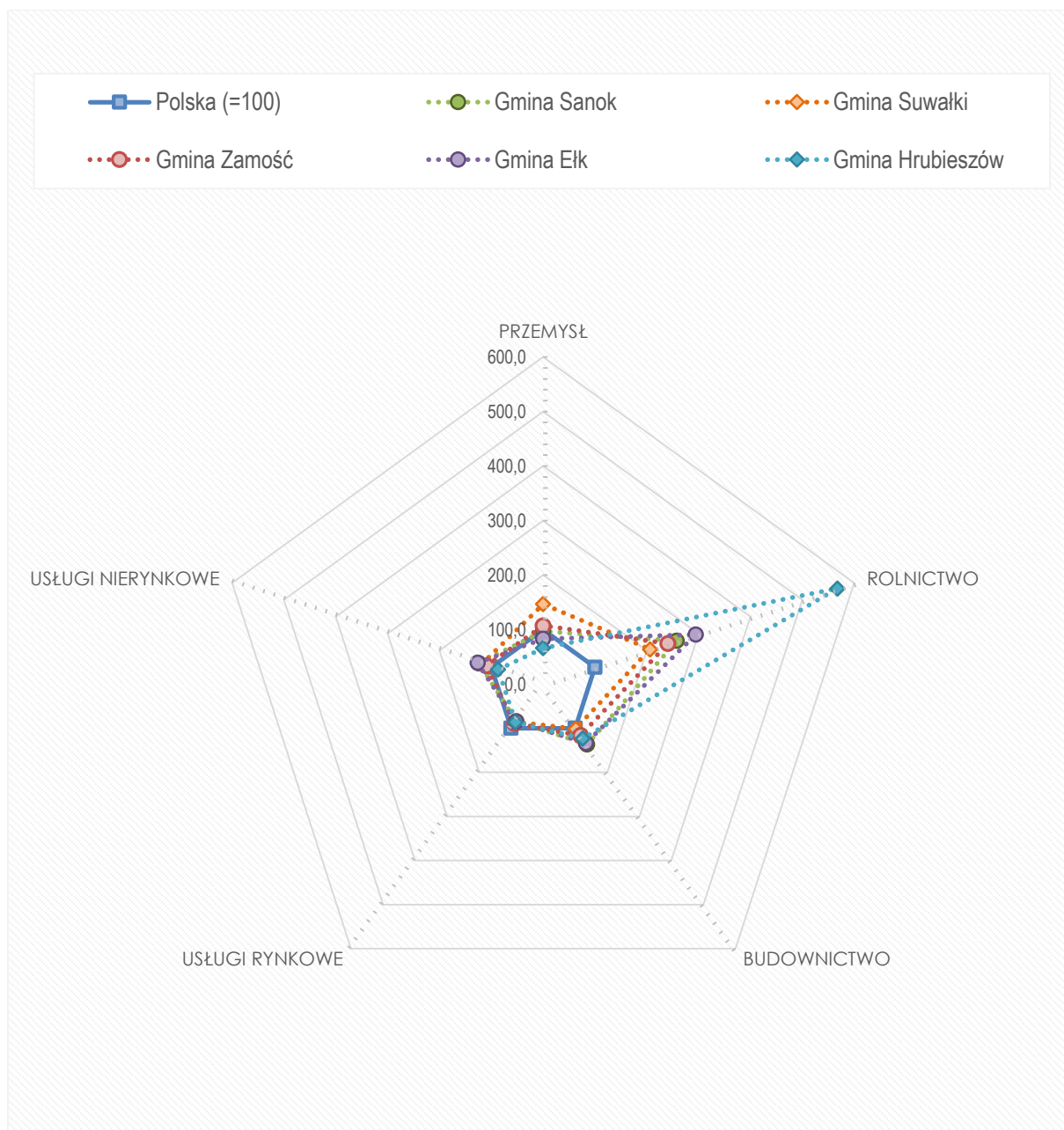

Źródło: opracowanie własne PARR na podstawie danych z BDL GUS.

1.5.1. Ocena możliwości rozwojowych branż lokalnej gospodarki z wykorzystaniem wskaźnika lokalizacji (LQ)

METODOLOGIA

Metodyka obliczania wskaźnika lokalizacji

Wskaźnik lokalizacji (*location quotient* – LQ) jest powszechnie wykorzystywanym w geografii ekonomicznej oraz analizie ekonomicznej regionów wskaźnikiem, który służy określaniu poziomu natężenia badanego zjawiska w danym regionie, w relacji do całej gospodarki. Jest on często stosowany w ekonomii w analizie przestrzennego zróżnicowania regionów.

Dla potrzeb niniejszej Strategii określono, iż wskaźnik LQ jest miarą koncentracji działalności gospodarczej (liczby firm) na obszarze danej gminy pierścieniowej – **wskaźnik gęstości firm** – w odniesieniu do obszaru referencyjnego, który stanowią powiat i województwo właściwe dla danej gminy pierścieniowej.

Wychodząc z założenia, że jedną z miar rozwoju gospodarczego jest liczba podmiotów gospodarczych, tą zmienną przyjęto jako zasadniczy wskaźnik na potrzeby niniejszej analizy. **Istniejące i powstające przedsiębiorstwa stanowią bowiem dla inwestorów wskaźnik informujący o sprzyjających warunkach dla potencjalnych inwestycji.** Koncentracja podmiotów reprezentujących różne branże gospodarki sprzyja integracji pionowej i poziomej, zaś dywersyfikacja działalności uodparnia regionalną gospodarkę na szoki wewnętrzne i zewnętrzne. **Funkcjonujące przedsiębiorstwa zachęcają innych do naśladowania, zaś wysoki poziom przedsiębiorczości jest skorelowany z rozwojem społecznym i ekonomicznym.**

Dzięki analizie metodą *input-output* – opartej na badaniu powiązań pomiędzy sektorami – możliwe jest wskazanie branż, w których potencjał gmin pierścieniowych jest największy, a także zaobserwowanie różnic w dynamice rozwoju poszczególnych branż lokalnej gospodarki.

Wskaźnik lokalizacji LQ obliczono według wzoru:

$$LQ \text{ (Location Quotient)} = \frac{E_{ib}}{E_b} : \frac{E_{ir}}{E_r}$$

gdzie:

LQ – wskaźnik lokalizacji/specjalizacji,

E_{ib} – zmienna w sektorze i, w obszarze badanym b w okresie t,

E^b – zmienna we wszystkich sektorach w badanym obszarze b w okresie t,

E^{ir} – zmienna w sektorze i, w obszarze referencyjnym r w okresie t,

E^r – zmienna we wszystkich sektorach w obszarze referencyjnym r w okresie t.

Wskaźnik LQ bazujący na liczbie firm można przedstawić za pomocą schematu:

$$\left(\frac{\text{liczba firm w sektorze}}{\text{całkowita liczba firm}} \right)_{\text{gmina pierścieniowa}} > 1,25 \times \left(\frac{\text{liczba firm w sektorze}}{\text{całkowita liczba firm}} \right)_{\text{powiat województwo}}$$

Wartość wskaźnika LQ należy interpretować następująco :

- **LQ<1** oznacza, że na obszarze gminy pierścieniowej koncentracja firm jest mniejsza niż w obszarze referencyjnym (w tym wypadku powiatu i województwa). Wartość ta oznacza potencjalny niedobór pewnych rodzajów działalności, które aby zaspokoić lokalny popyt muszą być sprowadzane z zewnątrz;
- **LQ=1** (dopuszcza się standardowe odchylenie +/- 0,15) oznacza, że rozkład na obszarze gminy pierścieniowej jest bardzo zbliżony względem rozkładu tej zmiennej w obszarze referencyjnym (powiatu i województwa);
- **LQ>1** oznacza, że na obszarze gminy pierścieniowej koncentracja firm zarejestrowanych w danej sekcji / specjalizacji jest wyższa niż średnio w obszarze referencyjnym (powiatu i województwa). Może to powodować powstawanie nadwyżek określonych dóbr i usług, które po zaspokojeniu popytu lokalnego mogą być eksportowane poza granice gminy pierścieniowej;
- Wartość wskaźnika **LQ>1,25** świadczy o lokalnej specjalizacji gminy pierścieniowej w danej branży, bowiem istnieje wyraźnie większe skupisko podmiotów gospodarczych zarejestrowanych w danej sekcji, niż średnio w obszarze referencyjnym (powiatu oraz województwa). Należy jednakże porównać wartość wskaźnika LQ z faktyczną liczbą firm na danym obszarze i dokonać urealnienia, bowiem w niektórych przypadkach wysoka wartość LQ jest dla branży, w której działa zaledwie kilak podmiotów i z punktu widzenia skali całej gminy nie odgrywają one w danym momencie istotnego znaczenia.

Analizie wskaźnikiem LQ opartym na gęstości firm poddano **20 sekcji PKD 2007** oraz **17 branż**:

- | | | |
|---|--|------------------------------|
| 1. drzewno-meblarska | 7. turystyczna | 13. chemiczno-farmaceutyczna |
| 2. rolno-spożywcza | 8. odzieżowa (tekstylna) | 14. badawcza |
| 3. budowlana | 9. produkcji maszyn i środków transportu | 15. kreatywna |
| 4. wodno-kanalizacyjna | 10. medyczna | 16. energetyczna |
| 5. technologii informacyjnych i komunikacyjnych (ICT) | 11. metalowa | 17. wydobywczo-górnicza. |
| 6. logistyczna | 12. finansowo-ubezpieczeniowa | |

Tabela 7. Wykaz sekcji PKD 2007, które poddano analizie wskaźnikiem LQ.

Sekcja A	Rolnictwo, leśnictwo, łowiectwo i rybactwo
Sekcja B	Górnictwo i wydobywanie
Sekcja C	Przetwórstwo przemysłowe
Sekcja D	Wytwarzanie i zaopatrywanie w energię elektryczną, gaz, parę wodną, gorącą wodę i powietrze do układów klimatyzacyjnych
Sekcja E	Dostawa wody; gospodarowanie ściekami i odpadami oraz działalność związana z rekultywacją
Sekcja F	Budownictwo
Sekcja G	Handel hurtowy i detaliczny; naprawa pojazdów samochodowych, włączając motocykle

Sekcja H	Transport i gospodarka magazynowa
Sekcja I	Działalność związana z zakwaterowaniem i usługami gastronomicznymi
Sekcja J	Informacja i komunikacja
Sekcja K	Działalność finansowa i ubezpieczeniowa
Sekcja L	Działalność związana z obsługą rynku nieruchomości
Sekcja M	Działalność profesjonalna, naukowa i techniczna
Sekcja N	Działalność w zakresie usług administrowania i działalność wspierająca
Sekcja O	Administracja publiczna i obrona narodowa; obowiązkowe zabezpieczenia społeczne
Sekcja P	Edukacja
Sekcja Q	Opieka zdrowotna i pomoc społeczna
Sekcja R	Działalność związana z kulturą, rozrywką i rekreacją
Sekcje S i T	Pozostała działalność usługowa Gospodarstwa domowe zatrudniające pracowników; gospodarstwa domowe produkujące wyroby i świadczące usługi na własne potrzeby
Sekcja U	Organizacje i zespoły eksterytorialne

Źródło: opracowanie własne PARR.

Dynamiczna analiza zmian wskaźnika lokalizacji (ΔLQ)

Wartościowe wyniki dotyczące zmian regionalnej specjalizacji można dodatkowo wzbogacić o analizę dynamiczną wskaźników lokalizacji. Dynamikę wskaźnika lokalizacji można obliczyć według następującego wzoru:

$$\Delta LQ = (LQ_{t+1} - LQ_t) / LQ_t$$

gdzie:

LQ_{t+1} – ostatni rok analizowanego okresu,

LQ_t – pierwszy rok analizowanego okresu.

Kwalifikacja rozwojowa branż lokalnej gospodarki

Celem klasyfikacji poszczególnych branż w gminach pierścieniowych dokonano ich rozbicia na cztery sekcje, które przedstawia poniższy rysunek. Schemat klasyfikowania działalności został przeprowadzony ze względu na wartość i dynamikę wskaźnika lokalizacji.

Rysunek 3. Macierz rozwoju branż.

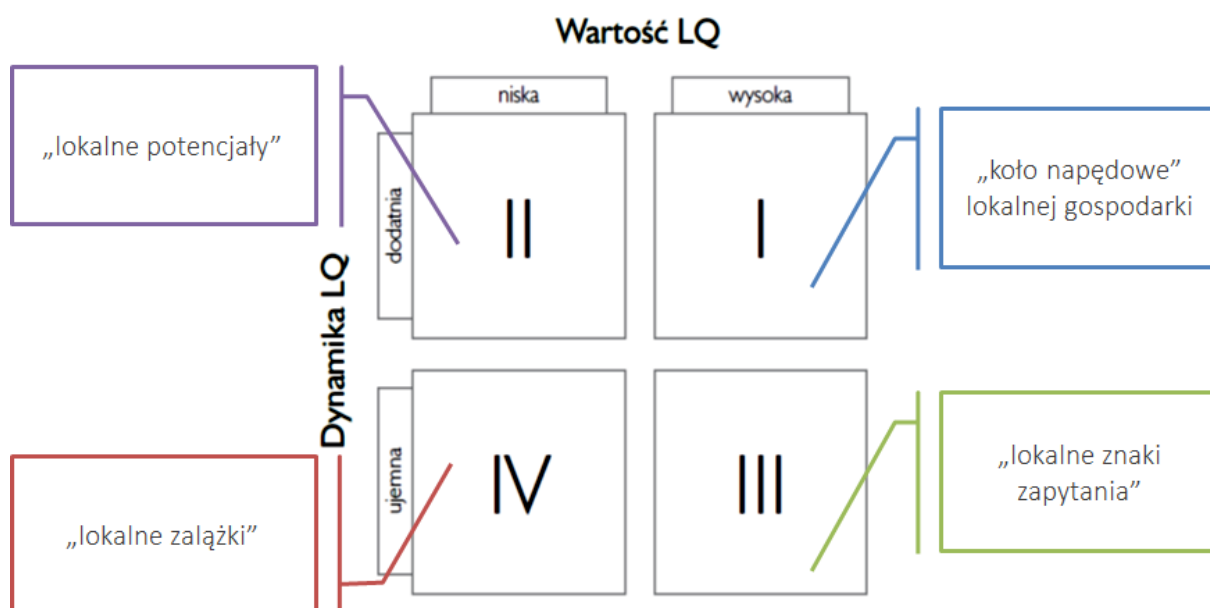

Źródło: opracowanie własne PARR na podstawie: A. Kowalski, *Aktywność gospodarcza przedsiębiorców w ujęciu lokalnym (na przykładzie powiatu giżyckiego)*, Uniwersytet Warmińsko-Mazurski, Olsztyn 2006.

Najbardziej pożądaną sytuację przedstawia grupa I obejmująca sekcje, które posiadały wysoki wskaźnik LQ ($LQ > 1,25$) oraz dodatnią dynamikę rozwoju ($\Delta LQ > 0$). Podmioty zarejestrowane w sekcjach zakwalifikowanych do tej grupy są „**kołem napędowym**” lokalnej gospodarki.

„*Koło napędowe*” lokalnej gospodarki – branże w I sekcji o wskaźniku specjalizacji $LQ > 1,25$ oraz dodatniej dynamice rozwoju $\Delta LQ > 0$

Grupa II – „**lokalne potencjały**” – obejmuje sekcje, które charakteryzowały się niskim poziomem lokalnej koncentracji ($LQ < 1$), ale wykazały dodatnią dynamikę rozwoju. Sekcje grupy II mogą stać się potencjalnym źródłem rozwoju.

„*Lokalne potencjały*” – branże w II sekcji o wskaźniku specjalizacji $LQ < 1$ oraz dodatniej dynamice rozwoju $\Delta LQ > 0$

Do grupy III – „**lokalne znaki zapytania**” – zaliczono branże gospodarcze, które na początku analizowanego okresu wykazywały wysoki wskaźnik koncentracji, ale ich znaczenie gospodarcze zmniejszyło się i zanotowały ujemną dynamikę rozwoju ($\Delta LQ < 0$). W przypadku tej grupy podmiotów należy przeanalizować przyczyny spadku potencjału gospodarczego. Ważne może być również ich wsparcie, jeśli są to sekcje o znaczeniu strategicznym dla rozwoju lokalnego, w celu poprawienia ich sytuacji ekonomicznej i zahamowania odpływu kapitału z regionu.

*„Lokalne znaki zapytania” – branże w III sekcji o wskaźniku specjalizacji $LQ > 1$
oraz ujemnej dynamice rozwoju $\Delta LQ < 0$*

Najmniejsze znaczenie dla ekonomicznego rozwoju gospodarki lokalnej posiadają sekcje PKD zaliczane do grupy IV – „**lokalne załączki**”, tj. o niskiej wartości wskaźnika lokalizacji i ujemnej jego dynamice.

*„Lokalne załączki” – branże w IV sekcji o wskaźniku specjalizacji $LQ < 1$
oraz ujemnej dynamice rozwoju $\Delta LQ < 0$*

ANALIZA GMIN PIERŚCIENIOWYCH

Na podstawie analizy gmin pierścieniowych wskaźnikiem LQ można stwierdzić, że struktura działających podmiotów gospodarczych opiera się przede wszystkim na branżach „tradycyjnych” i jest w niewielkim stopniu innowacyjna. **Analiza dynamicznych zmian ukazuje 3 tendencje:** (1) w gminach pierścieniowych, liczba branż o wysokim nasyceniu ($LQ > 3$) ulega ograniczeniu, (2) słabną główne specjalizacje branżowe z 2009 roku oraz (3) dodatnia dynamika wzrostu dotyczy przede wszystkim branż o wysokiej wartości dodanej opartej na innowacyjności. Branże te (innowacyjne) są jednak w dalszym ciągu słabe, jednak jeżeli lokalne władze będą wspierały powstawanie i sieciowanie firm w tych obszarach za kilka lat mogą zacząć odgrywać istotny wpływ na lokalną gospodarkę i strukturę zatrudnienia poprzez co ulegnie istotnemu przeobrażeniu model gospodarczy gmin pierścieniowych przechodząc w kierunku systemu opartego na konkurencyjności i B+R.

Sam fakt pierścieniowego położenia w żaden istotny sposób nie oddziałuje na strukturę branż kluczowych dla lokalnej gospodarki. W odniesieniu do województwa (referencja wojewódzka) wspólnym elementem dla wszystkich 5 gmin jest branża **drzewno-meblarska**, a znacząca jest również rola branż: **rolno-spożywcza** (wszystkie gminy z wyjątkiem Suwałk), **budowlana** i **energetyczna**. Znaczenie i rola tych branż w poszczególnych gminach jest jednak zróżnicowane, bowiem np. wartość LQ dla branży rolno-spożywczej dla Gminy Sanok wynosi 1,38, a dla Gminy Hrubieszów, aż 2,86.

Dla referencji powiatowej specjalizacja branżowa gmin pierścieniowych jest bardzo zróżnicowana i jedyne elementy wspólne to branże: **produkcja maszyn i środków transportu** oraz **metalowa**, ale dotyczy to jedynie 3 na 5 gmin.

Tabela 8. Wskaźnik gęstości firm dla gmin pierścieniowych (referencja wojewódzka).

obszar referencyjny dla gminy pierścieniowej: WOJEWÓDZTWO [perspektywa branż]			
gmina pierścieniowa	Wskaźnik LQ >1,25 w 2009 roku dla branż	Wskaźnik LQ >1,25 w 2013 roku dla branż	Dodatnia dynamika wskaźnika LQ dla branż
Gmina Ełk	wydobywczo-górnicza 5,90	wydobywczo-górnicza 4,75	odzieżowa (tekstylna) 2,63
	energetyczna 3,55	energetyczna 1,78	metalowa 0,25
	budowlana 1,52	budowlana 1,53	logistyczna 0,21
	rolno-spożywcza 1,44	rolno-spożywcza 1,51	rolno-spożywcza 0,05
	drzewno-meblarska 1,33	drzewno-meblarska 1,26	budowlana 0,01
			badawcza 0,01
Gmina Hrubieszów	rolno-spożywcza 3,01	drzewno-meblarska 2,93	badawcza 0,47
	drzewno-meblarska 2,96	rolno-spożywcza 2,86	odzieżowa (tekstylna) 0,32
	wodno-kanalizacyjna 1,79	odzieżowa (tekstylna) 1,93	budowlana 0,32
	odzieżowa (tekstylna) 1,46	wodno-kanalizacyjna 1,56	turystyczna 0,21
		budowlana 1,39	
Gmina Sanok	energetyczna 3,51	energetyczna 2,71	produkcja maszyn i środków transportu 0,42
	chemiczno-farmaceutyczna 3,07	drzewno-meblarska 2,01	medyczna 0,22
	wodno-kanalizacyjna 2,03	rolno-spożywcza 1,38	budowlana 0,11
	drzewno-meblarska 1,97	logistyczna 1,30	turystyczna 0,03
	rolno-spożywcza 1,92	budowlana 1,28	drzewno-meblarska 0,02
	logistyczna 1,30		
Gmina Suwałki	wydobywczo-górnicza 7,37	wydobywczo-górnicza 5,22	produkcja maszyn i środków transportu 1,33
	wodno-kanalizacyjna 4,74	energetyczna 3,93	energetyczna 1,17
	drzewno-meblarska 2,77	drzewno-meblarska 2,15	technologie informacyjne i komunikacyjne (ICT) 1,17
	turystyczna 1,90	wodno-kanalizacyjna 1,84	medyczna 0,54
	energetyczna 1,81	turystyczna 1,67	metalowa 0,30
		produkcja maszyn i środków transportu 1,63	rolno-spożywcza 0,21
			badawcza 0,16
		finansowo-ubezpieczeniowa 0,10	
		kreatywna 0,08	
Gmina Zamość	rolno-spożywcza 2,19	rolno-spożywcza 1,92	medyczna 0,29
	drzewno-meblarska 1,86	drzewno-meblarska 1,30	odzieżowa (tekstylna) 0,28
	metalowa 1,27		kreatywna 0,26
			badawcza 0,19
			turystyczna 0,15
		finansowo-ubezpieczeniowa 0,13	
		technologie informacyjne i komunikacyjne (ICT) 0,11	
		budowlana 0,06	

Źródło: opracowanie własne PARR.

Tabela 9. Wskaźnik gęstości firm dla gmin pierścieniowych (referencja powiatowa).

obszar referencyjny dla gminy pierścieniowej: POWIAT [perspektywa branż]			
gmina pierścieniowa	Wskaźnik LQ > 1,25 w 2009 roku dla branż	Wskaźnik LQ > 1,25 w 2013 roku dla branż	Dodatnia dynamika wskaźnika LQ dla branż
Gmina Ełk	wydobywczo-górnicza 8,14	wydobywczo-górnicza 4,99	odzieżowa (tekstylna) 2,34
	energetyczna 4,65	energetyczna 3,74	logistyczna 0,21
	drzewno-meblarska 2,22	drzewno-meblarska 2,17	badawcza 0,10
	rolno-spożywcza 1,90	rolno-spożywcza 1,97	metalowa 0,09
	produkcja maszyn i środków transportu 1,69	metalowa 1,49	rolno-spożywcza 0,04
	budowlana 1,42	produkcja maszyn i środków transportu 1,29	kreatywna 0,00
	metalowa 1,37	budowlana 1,29	
	technologie informacyjne i komunikacyjne (ICT) 1,33		
Gmina Hrubieszów	drzewno-meblarska 2,17	drzewno-meblarska 2,29	badawcza 0,45
	technologie informacyjne i komunikacyjne (ICT) 1,81	odzieżowa (tekstylna) 2,04	odzieżowa (tekstylna) 0,43
	rolno-spożywcza 1,77	rolno-spożywcza 1,48	budowlana 0,24
	produkcja maszyn i środków transportu 1,50	metalowa 1,43	turystyczna 0,20
	metalowa 1,47	budowlana 1,37	wodno-kanalizacyjna 0,18
	odzieżowa (tekstylna) 1,43	produkcja maszyn i środków transportu 1,28	drzewno-meblarska 0,06
	logistyczna 1,26		
Gmina Sanok	chemiczno- farmaceutyczna 2,48	energetyczna 2,15	medyczna 0,20
	wodno-kanalizacyjna 2,07		produkcja maszyn i środków transportu 0,11
			budowlana 0,07
Gmina Suwałki	wydobywczo-górnicza 1,58	produkcja maszyn i środków transportu 1,64	technologie informacyjne i komunikacyjne (ICT) 0,84
	wodno-kanalizacyjna 1,43	badawcza 1,64	energetyczna 0,70
	turystyczna 1,42	medyczna 1,60	produkcja maszyn i środków transportu 0,53
	badawcza 1,32	turystyczna 1,39	medyczna 0,28
		kreatywna 1,38	badawcza 0,24
		technologie informacyjne i komunikacyjne (ICT) 1,25	kreatywna 0,19
			metalowa 0,17
			logistyczna 0,15
		finansowo- ubezpieczeniowa 0,02	

Ponadregionalna Strategia Rozwoju i Współpracy Pierścieniowych Gmin Polski Wschodniej
na lata 2014-2020

Gmina Zamość	medyczna	1,56	medyczna	1,62	finansowo- ubezpieczeniowa	0,15
	metalowa	1,52	badawcza	1,44	turystyczna	0,07
	badawcza	1,45	metalowa	1,41	medyczna	0,04
	technologie informacyjne i komunikacyjne (ICT)	1,33	finansowo- ubezpieczeniowa	1,37	budowlana	0,04
	wydobywczo-górnicza	1,33	technologie informacyjne i komunikacyjne (ICT)	1,29	wodno-kanalizacyjna	0,01
	kreatywna	1,27	kreatywna	1,28	kreatywna	0,01

Źródło: opracowanie własne PARR.

Tabela 10. Macierz zgodności specjalizacji branżowych w gminach pierścieniowych (referencja wojewódzka).

specjalizacja	razem	obszar referencyjny dla gminy pierścieniowej: WOJEWÓDZTWO				
		Gmina Elk	Gmina Hrubieszów	Gmina Sanok	Gmina Suwałki	Gmina Zamość
drzewno-meblarska	5	x	x	x	x	x
rolno-spożywcza	4	x	x	x		x
budowlana	3	x	x	x		
wodno-kanalizacyjna	2		x		x	
technologie informacyjne i komunikacyjne (ICT)	0					
logistyczna	1			x		
turystyczna	1				x	
odzieżowa (tekstylna)	1		x			
produkcja maszyn i środków transportu	1				x	
medyczna	0					
metalowa	0					
finansowo-ubezpieczeniowa	0					
chemiczno-farmaceutyczna	0					
badawcza	0					
kreatywna	0					
energetyczna	3	x		x	x	
wydobywczo-górnicza	2	x			x	
razem:		5	5	5	6	2

Źródło: opracowanie własne PARR.

Tabela 11. Macierz zgodności specjalizacji branżowych w gminach pierścieniowych (referencja powiatowa).

specjalizacja	razem	obszar referencyjny dla gminy pierścieniowej: POWIAT				
		Gmina Elk	Gmina Hrubieszów	Gmina Sanok	Gmina Suwałki	Gmina Zamość
drzewno-meblarska	2	x	x			
rolno-spożywcza	2	x	x			
budowlana	2	x	x			
wodno-kanalizacyjna	0					
technologie informacyjne i komunikacyjne (ICT)	2				x	x
logistyczna	0					
turystyczna	1				x	
odzieżowa (tekstylna)	1		x			
produkcja maszyn i środków transportu	3	x	x		x	
medyczna	2				x	x
metalowa	3	x	x			x
finansowo-ubezpieczeniowa	1					x
chemiczno-farmaceutyczna	0					
badawcza	2				x	x
kreatywna	2				x	x
energetyczna	2	x		x		
wydobywczo-górnicza	1	x				
<i>razem:</i>		7	6	1	6	6

Źródło: opracowanie własne PARR.

Powyższe informacje ukazują, że na strukturę podmiotów gospodarczych w gminach pierścieniowych oddziałuje przede wszystkim poziom rozwoju społeczno-gospodarczego obszaru (regionu), w którym są położone. Generalnie w gminach pierścieniowych w referencji powiatowej **wysokie specjalizacje branżowe (LQ>3) występują incydentalnie**. Wyjątek stanowi jedynie Gmina Elk, gdzie wskaźnik gęstości firm dla branż wydobywczo-górnicznej i energetycznej jest na wysokim poziomie. W referencji wojewódzkiej wysokie specjalizacje mają tylko Gmina Suwałki (branże: wydobywczo-górnicza oraz energetyczna) i Gmina Elk (branża wydobywczo-górnicza). **Branże te – wydobywczo-górnicza i energetyczna – są jednak ściśle związane ze strategiami rozwoju tych gmin, a nie z funkcjami pierścieniowymi i oddziaływaniem położenia wokół miasta wobec tego nie będą przedmiotem niniejszej Strategii.**

Tabela 12. Macierz dynamiki wzrostu rozwoju branż ($\Delta LQ > 0$) w gminach pierścieniowych w latach 2009-2013 (referencja wojewódzka).

specjalizacja	razem	obszar referencyjny dla gminy pierścieniowej: WOJEWÓDZTWO				
		Gmina Ełk	Gmina Hrubieszów	Gmina Sanok	Gmina Suwałki	Gmina Zamość
drzewno-meblarska	1			x		
rolno-spożywcza	2	x			x	
budowlana	4	x	x	x		x
wodno-kanalizacyjna	0					
technologie informacyjne i komunikacyjne (ICT)	2				x	x
logistyczna	1	x				
turystyczna	3		x	x		x
odzieżowa (tekstylna)	3	x	x			x
produkcja maszyn i środków transportu	2			x	x	
medyczna	3			x	x	x
metalowa	2	x			x	
finansowo-ubezpieczeniowa	2				x	x
chemiczno-farmaceutyczna	0					
badawcza	4	x	x		x	x
kreatywna	2				x	x
energetyczna	1				x	
wydobywczo-górnicza	0					
	razem:	6	4	5	9	8

Źródło: opracowanie własne PARR.

Tabela 13. Macierz dynamiki wzrostu rozwoju branż ($\Delta LQ > 0$) w gminach pierścieniowych w latach 2009-2013 (referencja powiatowa).

specjalizacja	razem	obszar referencyjny dla gminy pierścieniowej: POWIAT				
		Gmina Elk	Gmina Hrubieszów	Gmina Sanok	Gmina Suwałki	Gmina Zamość
drzewno-meblarska	1		x			
rolno-spożywcza	1	x				
budowlana	3		x	x		x
wodno-kanalizacyjna	2		x			x
technologie informacyjne i komunikacyjne (ICT)	1				x	
logistyczna	3	x		x	x	
turystyczna	3		x	x		x
odzieżowa (tekstylna)	2	x	x			
produkcja maszyn i środków transportu	2			x	x	
medyczna	3			x	x	x
metalowa	2	x			x	
finansowo-ubezpieczeniowa	2				x	x
chemiczno-farmaceutyczna	0					
badawcza	4	x	x	x	x	
kreatywna	3	x			x	x
energetyczna	2			x	x	
wydobywczo-górnicza	0					
razem:		6	6	7	9	6

Źródło: opracowanie własne PARR.

Analizując zmianę wskaźnika gęstości firm w ujęciu dynamicznym ($\Delta LQ > 0$) w latach 2009-2013 w referencji wojewódzkiej można zaobserwować, że największe znaczenie uzyskały firmy z branż: budowlana, badawcza, turystyczna, odzieżowa (tekstylna) i medyczna. Natomiast w referencji powiatowej były to branże: badawcza, budowlana, logistyczna, turystyczna, medyczna i kreatywna. **Dalsze stwarzanie warunków do powstawania i funkcjonowania firm w tych obszarach powinno być priorytetem gmin pierścieniowych z uwzględnieniem podmiotów obecnej struktury specjalizacji branżowej.**

Zestawienie wskaźnika gęstości firm i jego dynamicznej analizy zmian w latach 2009-2013 można zaobserwować, że na znaczeniu traci branża rolno-spożywcza. Struktura specjalizacji branżowej w 2013 roku, a także ΔLQ pozwalają zaobserwować ciekawe nowe perspektywy jawiące się przez gminami pierścieniowymi. W związku z istotnym znaczeniem takich branż jak drzewno-meblarska, budowlana oraz produkcja maszyn i środków transportu, a także wzrostem ilości firm w takich sektorach jak: kreatywny, badawczy oraz technologie informacyjne i komunikacyjne (ICT) ciekawym rozwiązaniem byłoby stworzenie **centrum designu i wzornictwa przemysłowego** dla gmin pierścieniowych. Biorąc pod uwagę strukturę firm, właściwymi lokalizacjami dla tego projektu byłaby Gmina Zamość lub Gmina Suwałki.

Rysunek 4. Wskaźnik lokalizacji w 2013 roku oraz dynamika rozwoju wg sekcji PKD 2007 dla Gminy Ełk w okresie 2009-2013 (referencja wojewódzka).

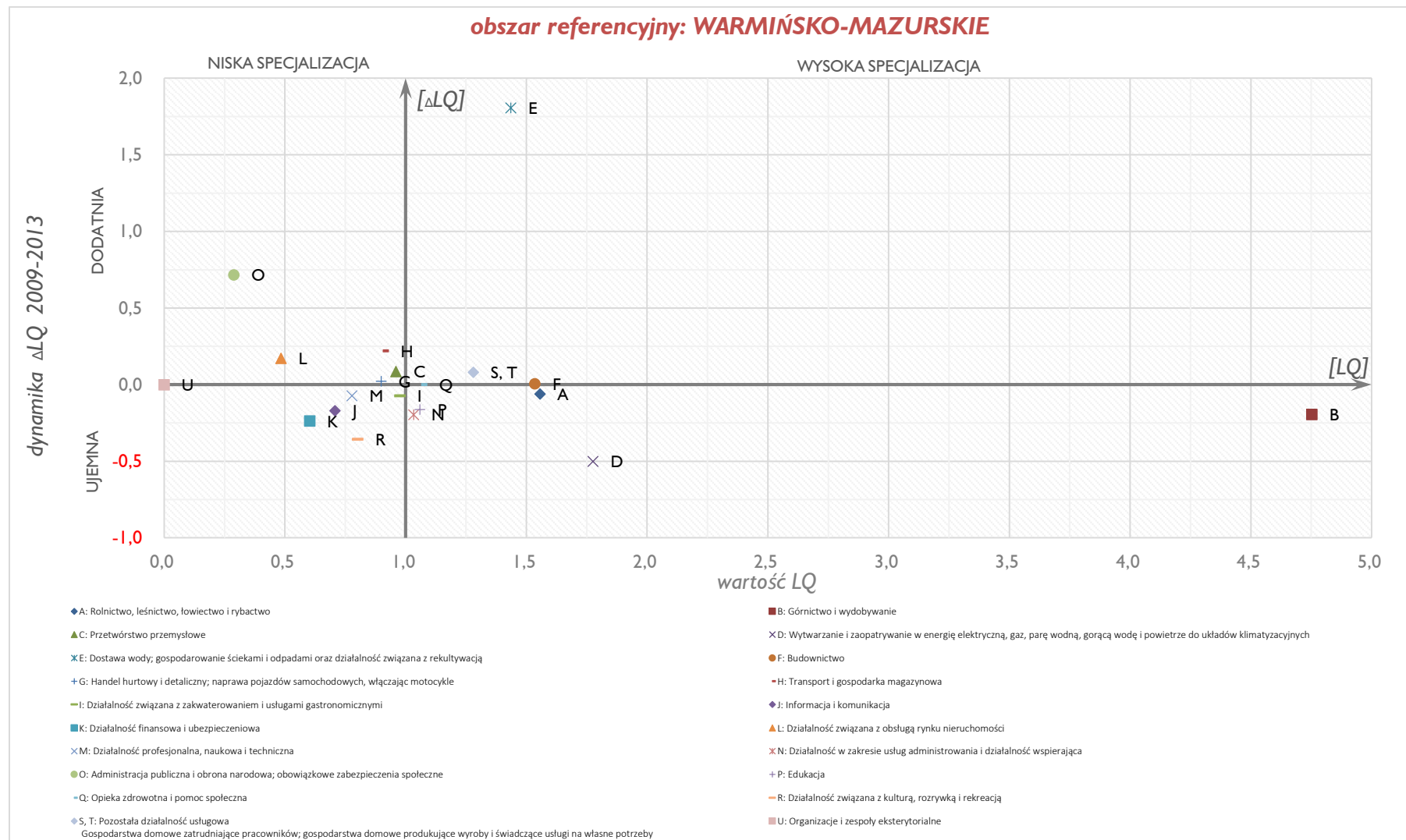

Źródło: opracowanie własne PARR.

Rysunek 5. Wskaźnik lokalizacji w 2013 roku oraz dynamika rozwoju wg sekcji PKD 2007 dla Gminy Ełk w okresie 2009-2013 (referencja powiatowa).

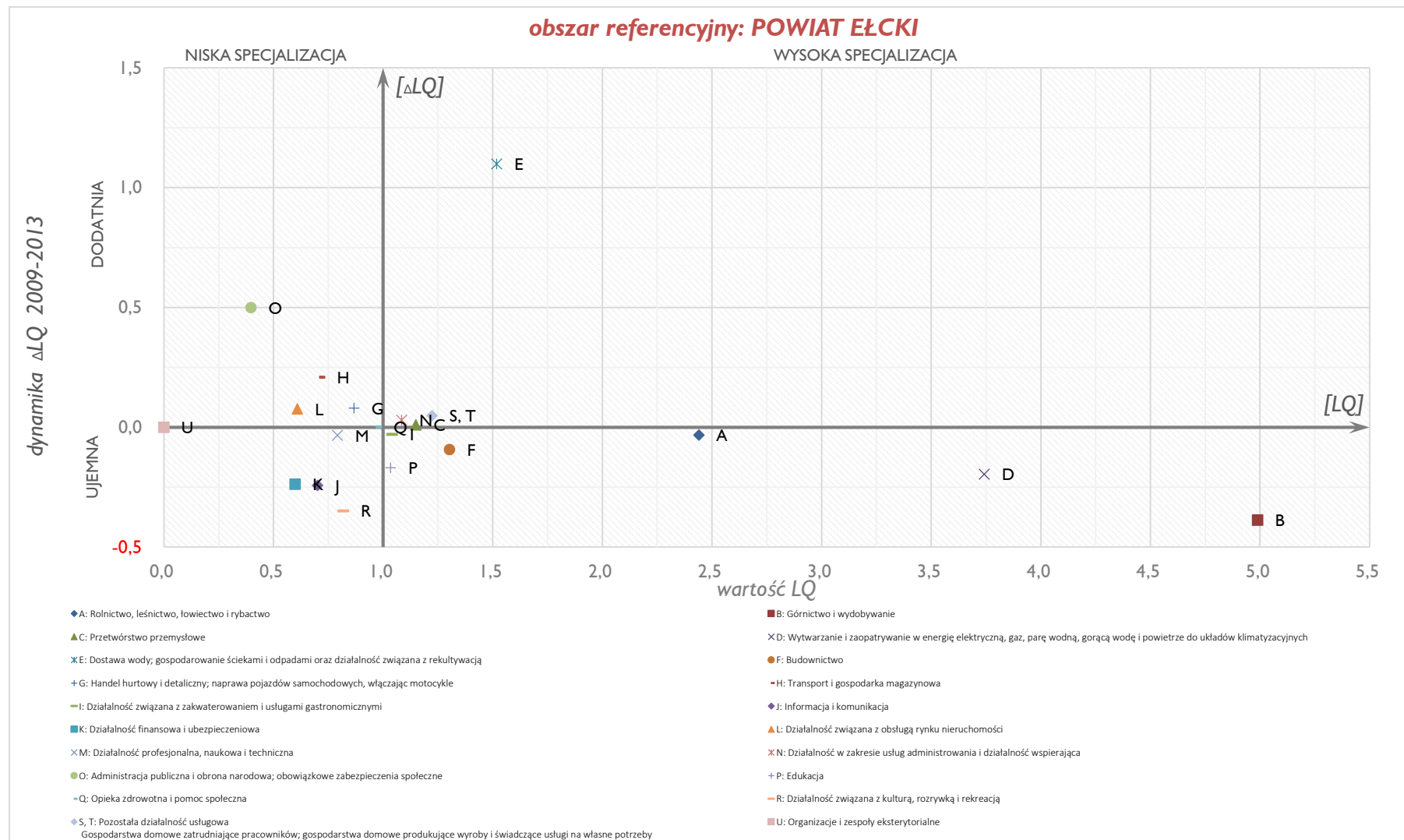

Źródło: opracowanie własne PARR.

Rysunek 6. Wskaźnik lokalizacji w 2013 roku oraz dynamika rozwoju wg branż dla Gminy Ełk w okresie 2009-2013 (referencja wojewódzka).

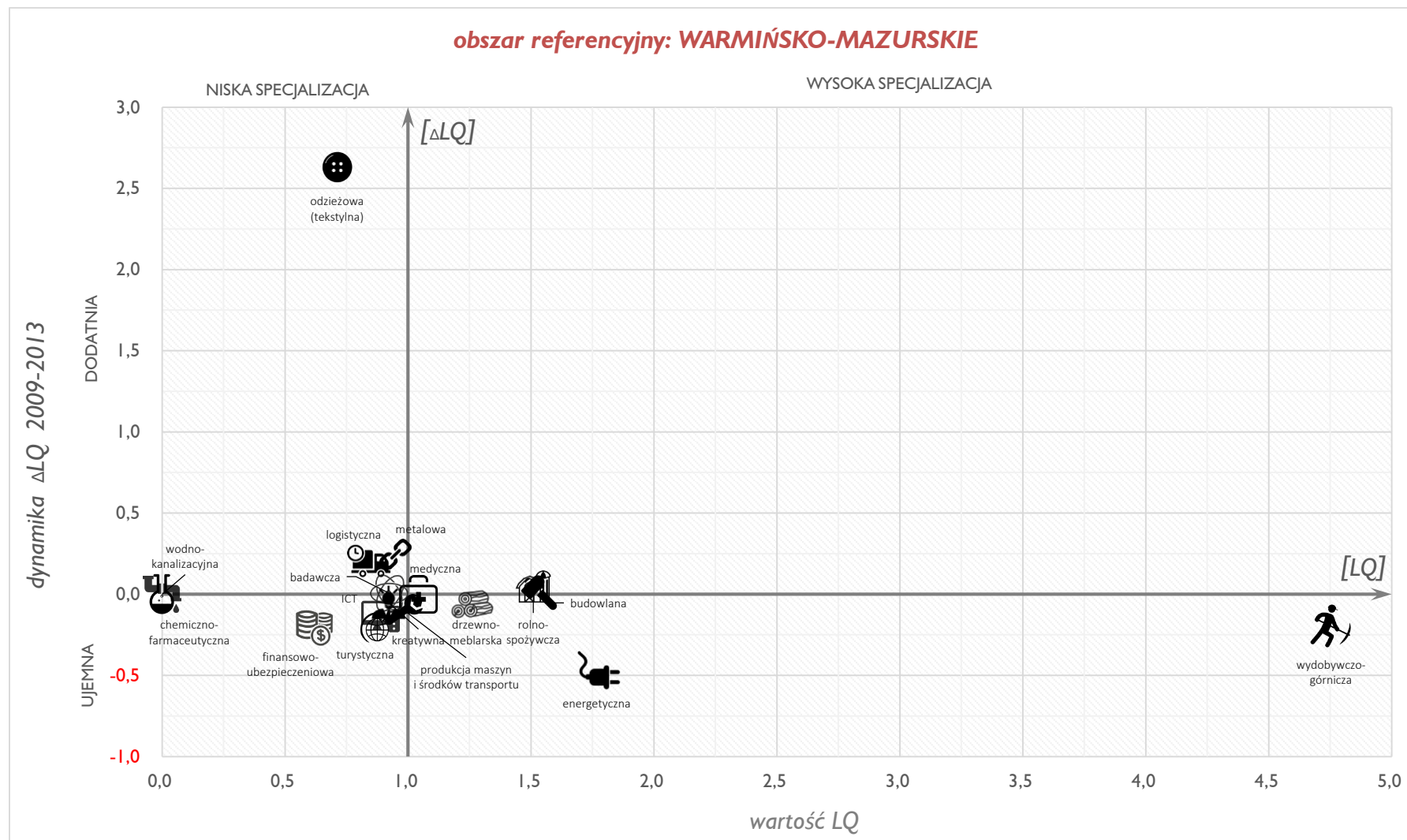

Źródło: opracowanie własne PARR.

Rysunek 7. Wskaźnik lokalizacji w 2013 roku oraz dynamika rozwoju wg branż dla Gminy Ełk w okresie 2009-2013 (referencja powiatowa).

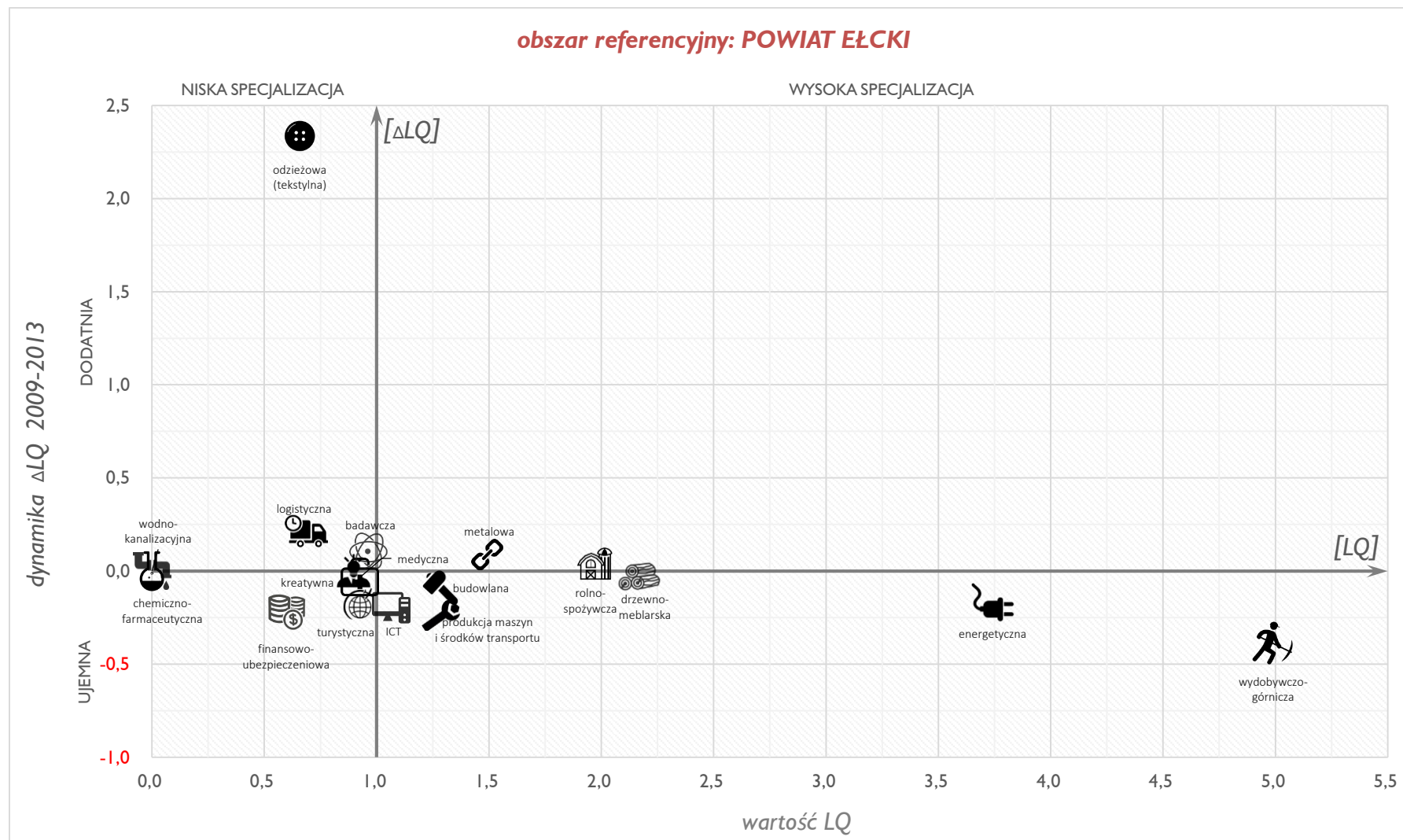

Źródło: opracowanie własne PARR.

Rysunek 8. Wskaźnik lokalizacji w 2013 r. oraz dynamika rozwoju wg sekcji PKD 2007 dla Gminy Hrubieszów w l. 2009-2013 (referencja wojewódzka).

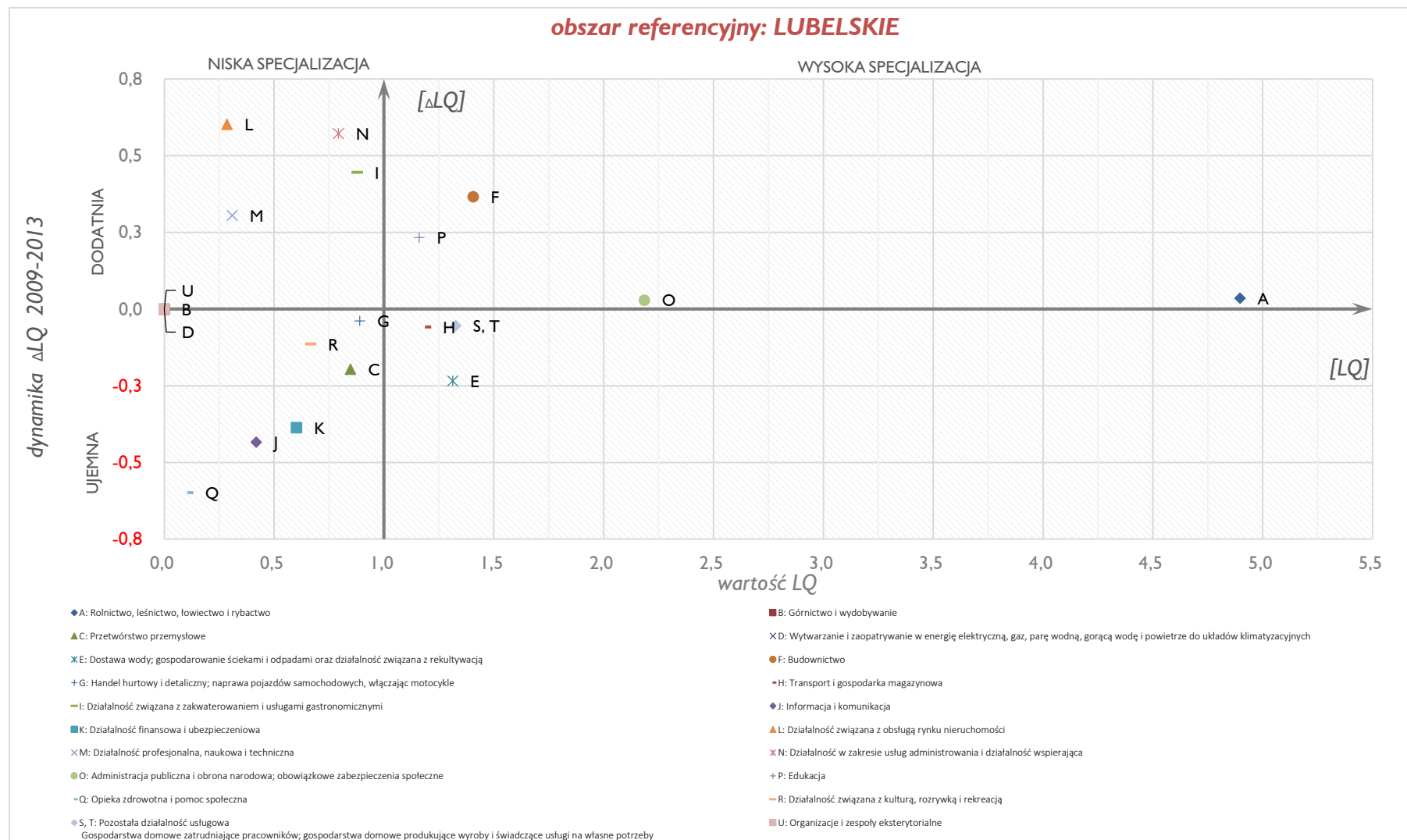

Źródło: opracowanie własne PARR.

Rysunek 9. Wskaźnik lokalizacji w 2013 r. oraz dynamika rozwoju wg sekcji PKD 2007 dla Gminy Hrubieszów w I. 2009-2013 (referencja powiatowa).

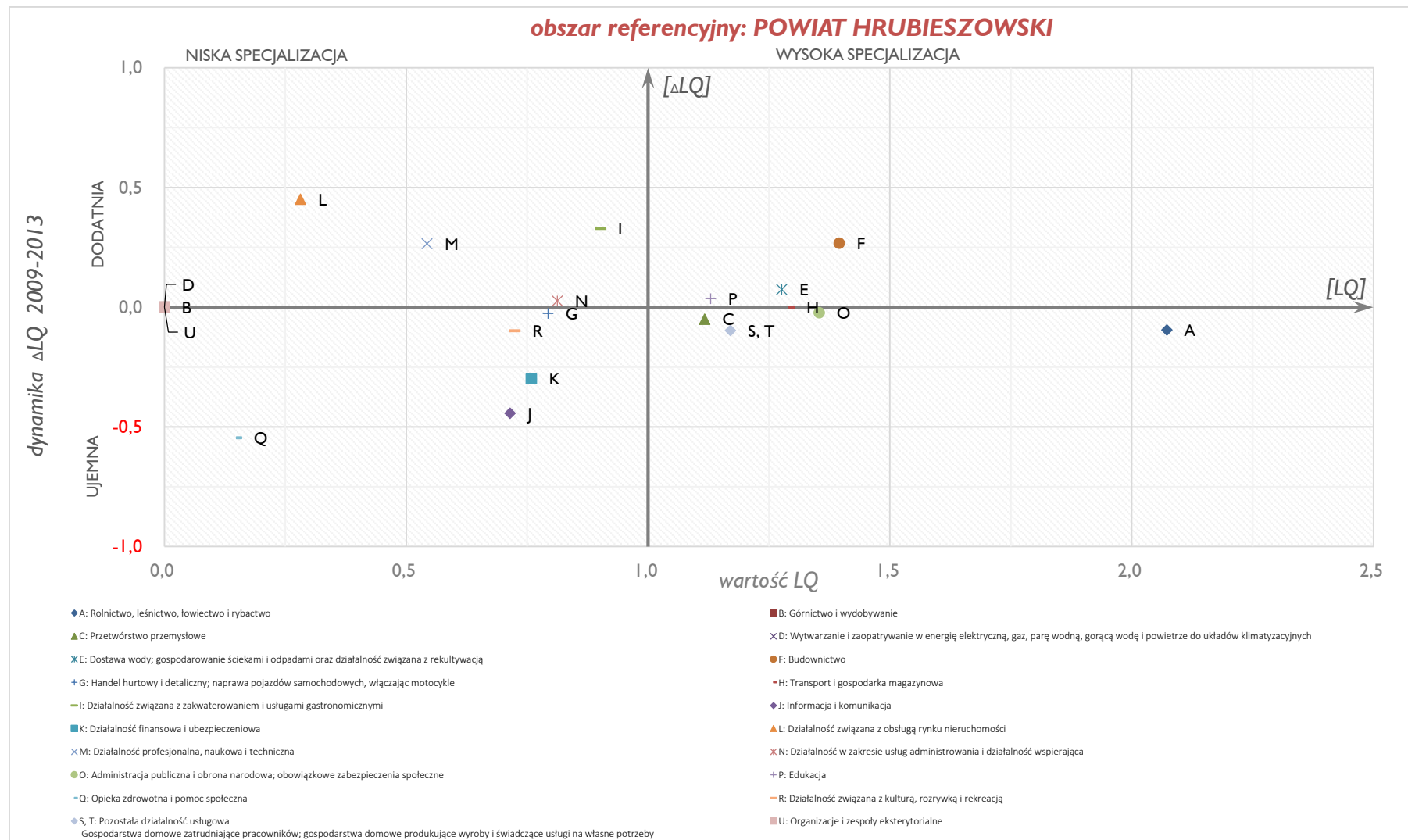

Źródło: opracowanie własne PARR.

Rysunek 10. Wskaźnik lokalizacji w 2013 roku oraz dynamika rozwoju wg branż dla Gminy Hrubieszów w okresie 2009-2013 (referencja wojewódzka).

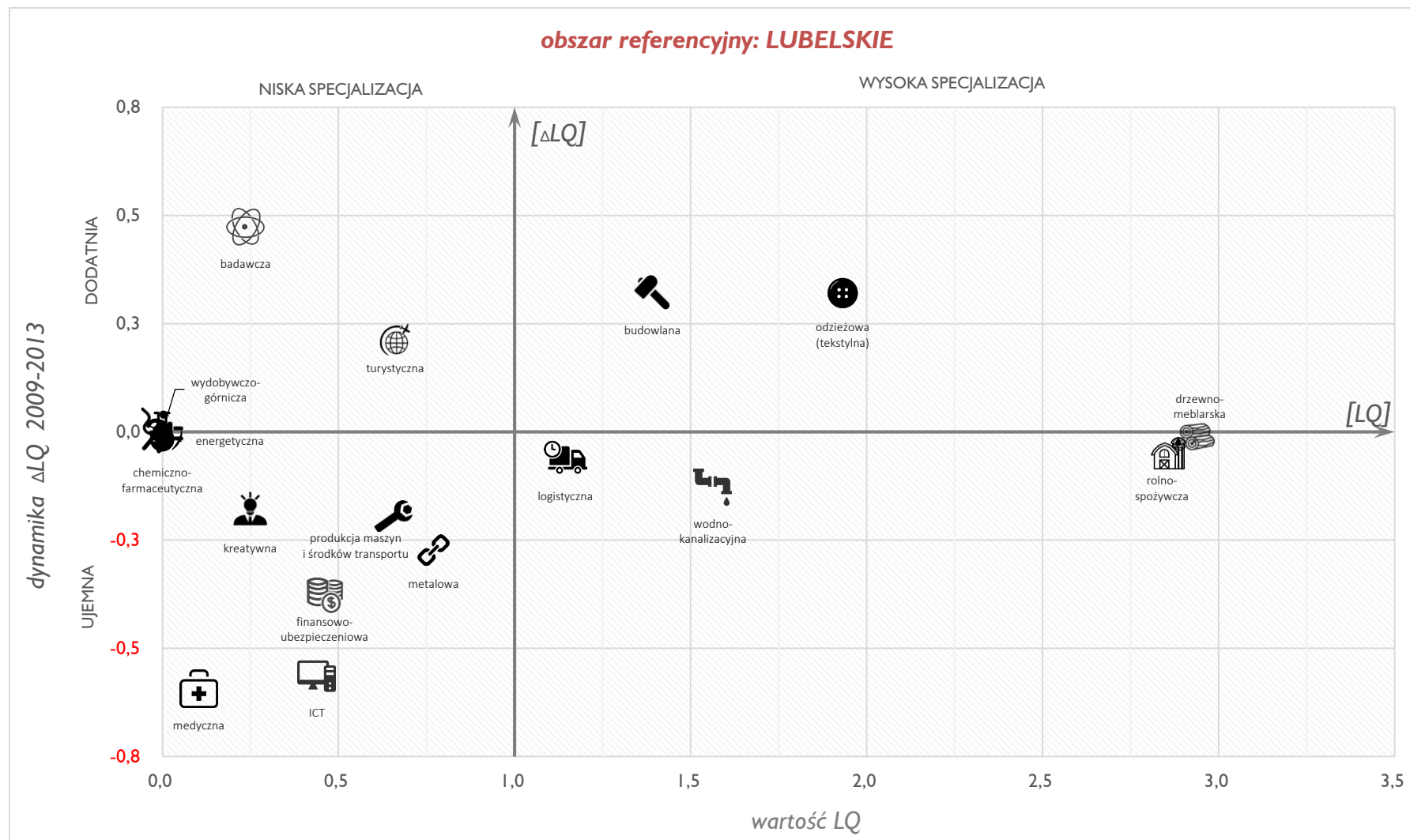

Źródło: opracowanie własne PARR.

Rysunek 11. Wskaźnik lokalizacji w 2013 roku oraz dynamika rozwoju wg branż dla Gminy Hrubieszów w okresie 2009-2013 (referencja powiatowa).

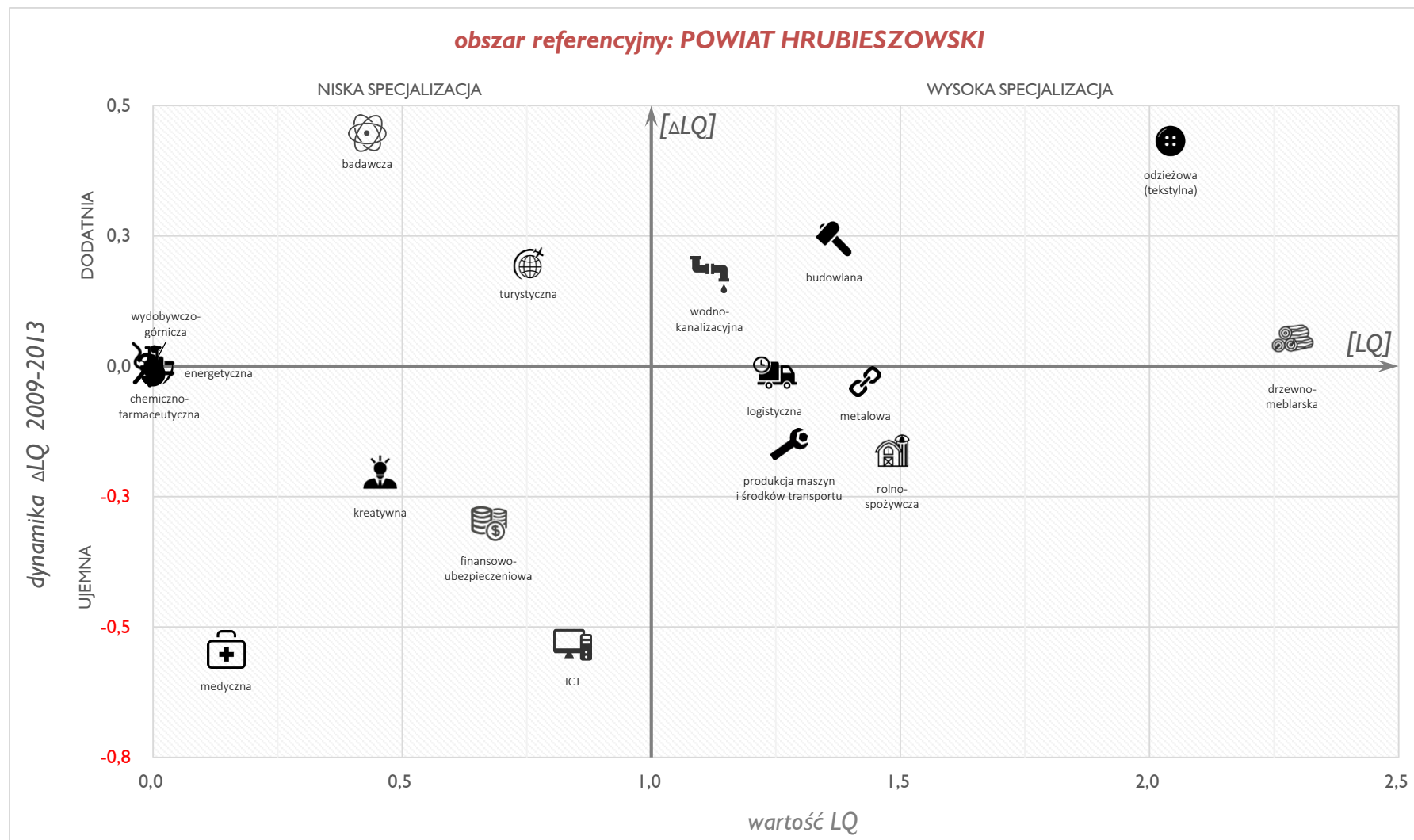

Źródło: opracowanie własne PARR.

Rysunek 12. Wskaźnik lokalizacji w 2013 r. oraz dynamika rozwoju wg sekcji PKD 2007 dla Gminy Sanok w okresie 2009-2013 (referencja wojewódzka).

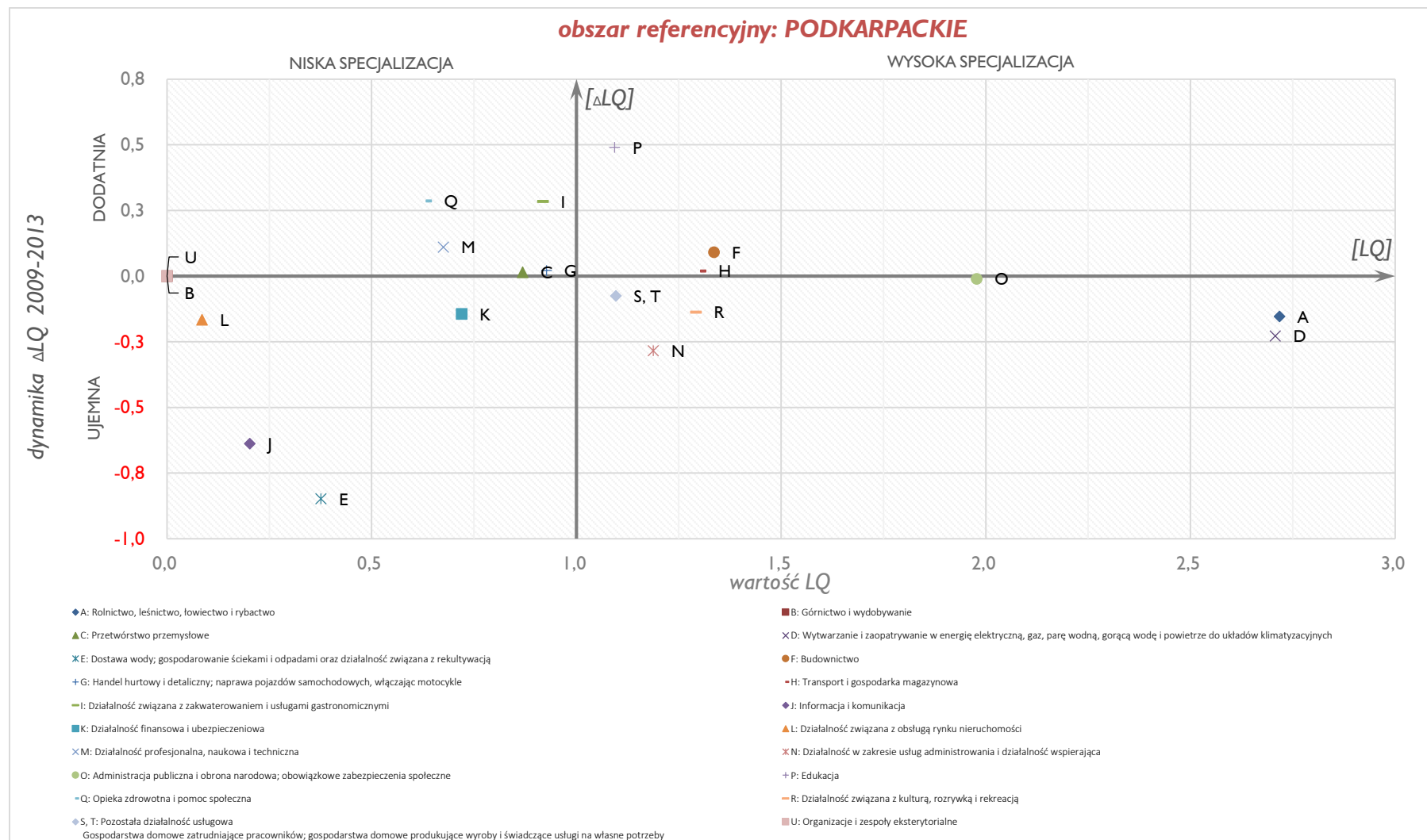

Źródło: opracowanie własne PARR.

Rysunek 13. Wskaźnik lokalizacji w 2013 r. oraz dynamika rozwoju wg sekcji PKD 2007 dla Gminy Sanok w okresie 2009-2013 (referencja powiatowa).

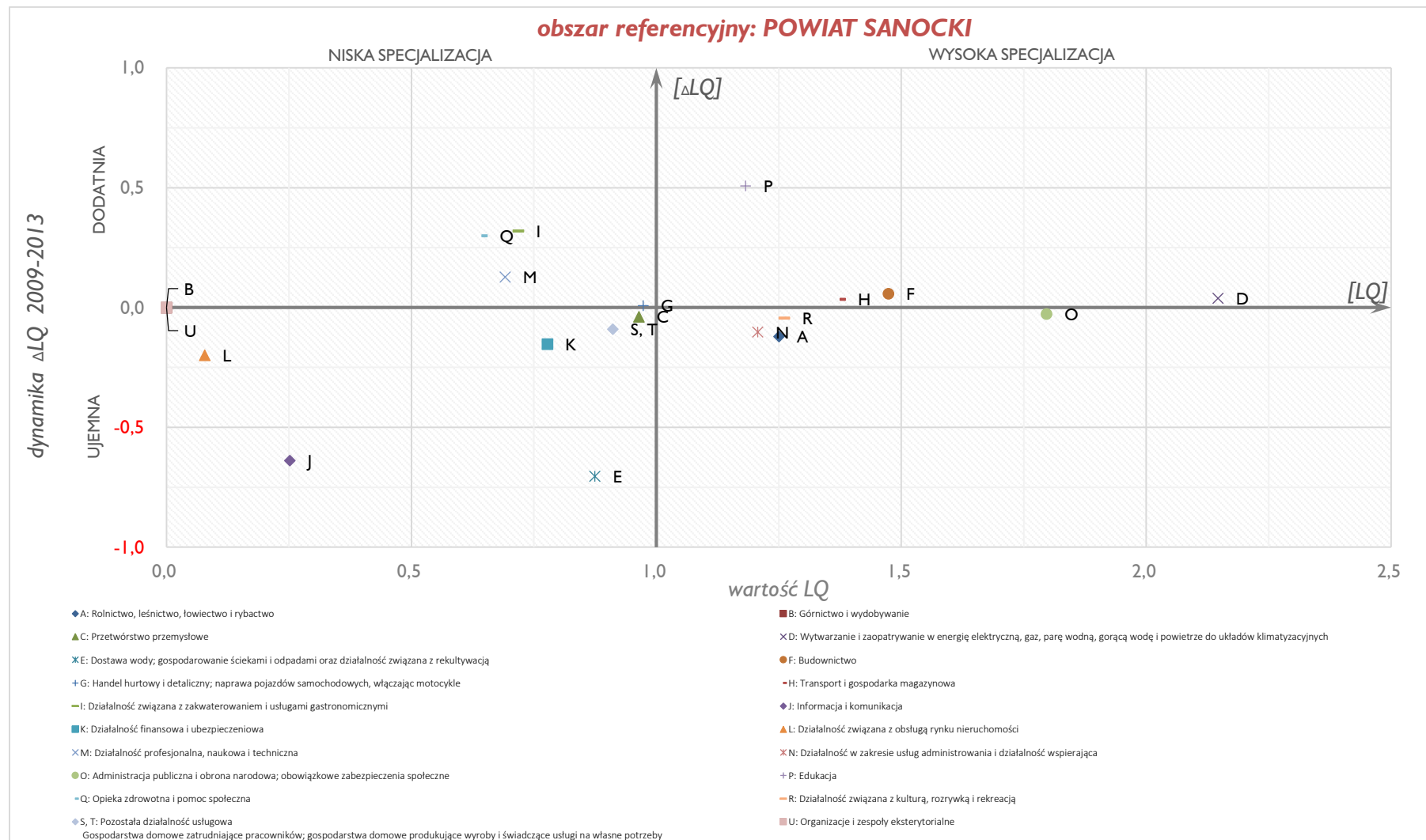

Źródło: opracowanie własne PARR.

Rysunek 14. Wskaźnik lokalizacji w 2013 roku oraz dynamika rozwoju wg branż dla Gminy Sanok w okresie 2009-2013 (referencja wojewódzka).

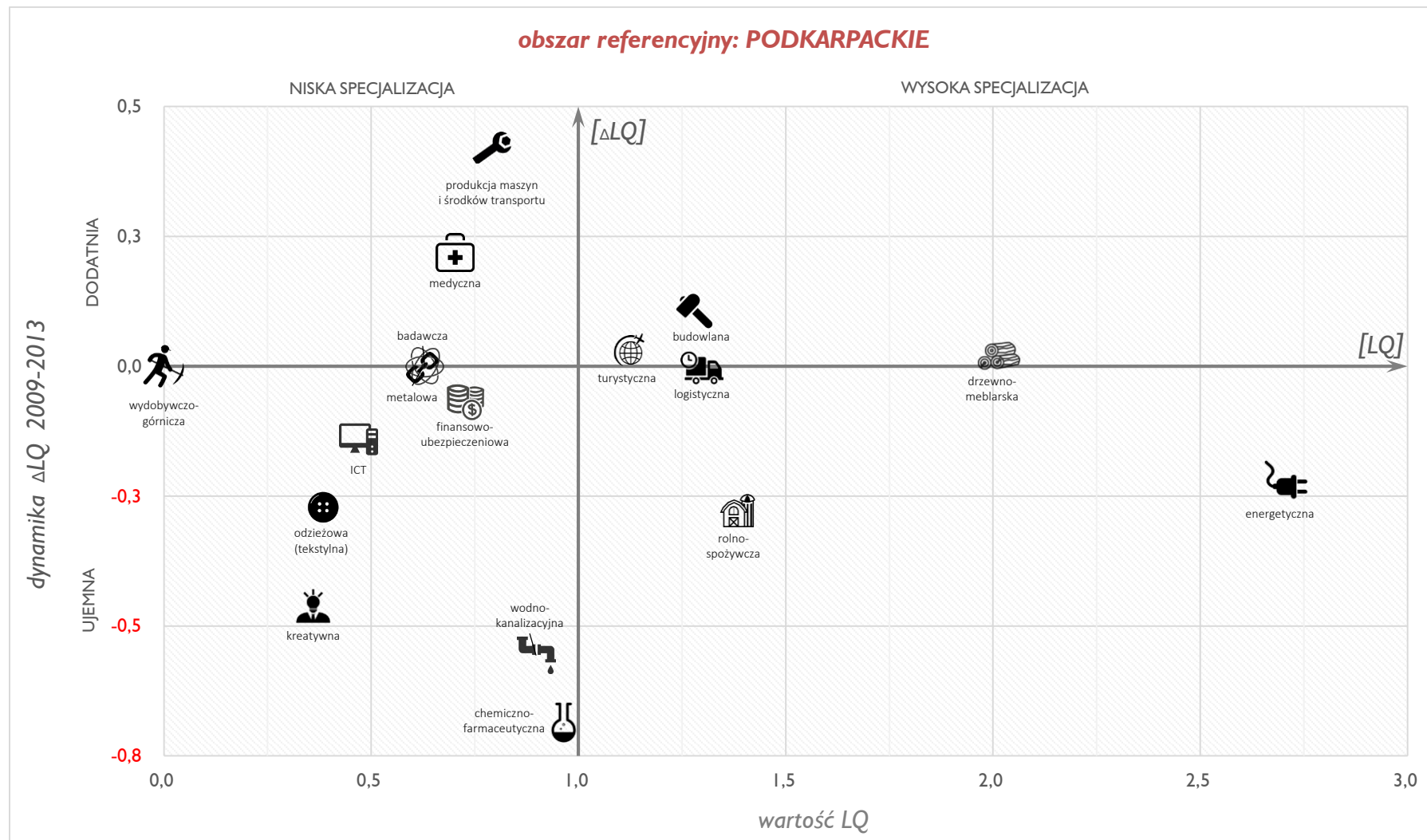

Źródło: opracowanie własne PARR.

Rysunek 15. Wskaźnik lokalizacji w 2013 roku oraz dynamika rozwoju wg branż dla Gminy Sanok w okresie 2009-2013 (referencja powiatowa).

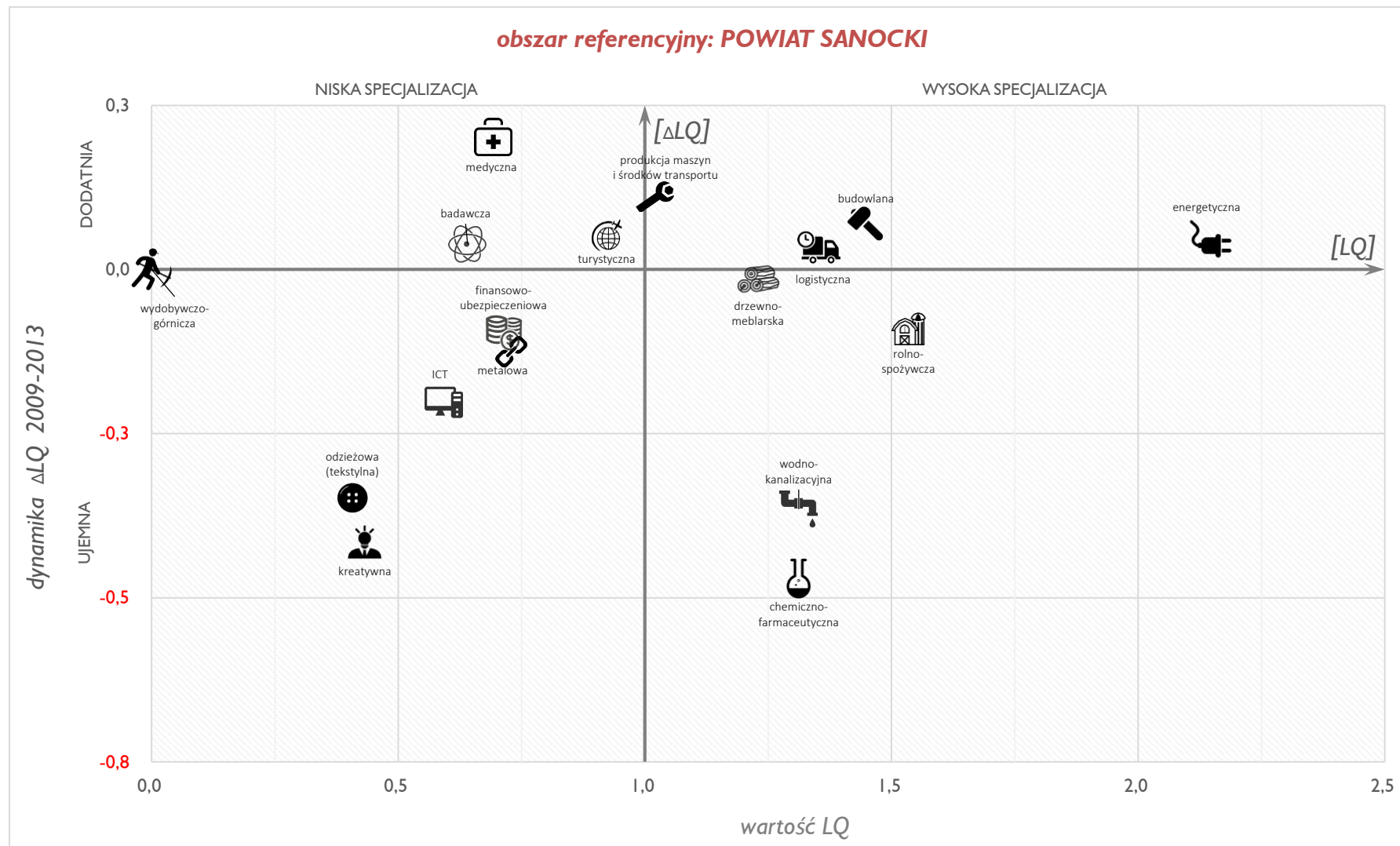

Źródło: opracowanie własne PARR.

Rysunek 16. Wskaźnik lokalizacji w 2013 r. oraz dynamika rozwoju wg sekcji PKD 2007 dla Gminy Suwałki w l. 2009-2013 (referencja wojewódzka).

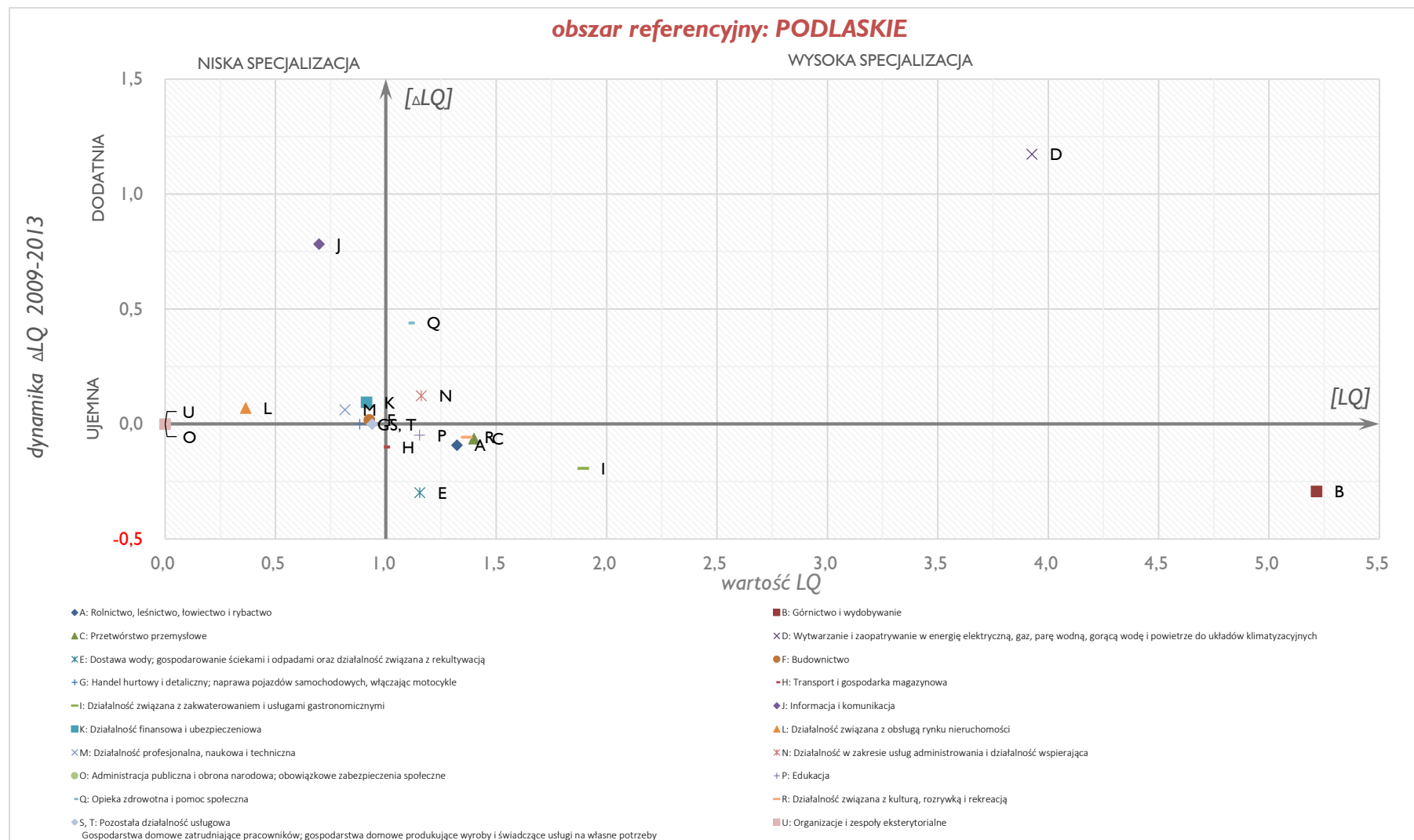

Źródło: opracowanie własne PARR.

Rysunek 17. Wskaźnik lokalizacji w 2013 r. oraz dynamika rozwoju wg sekcji PKD 2007 dla Gminy Suwałki w I. 2009-2013 (referencja powiatowa).

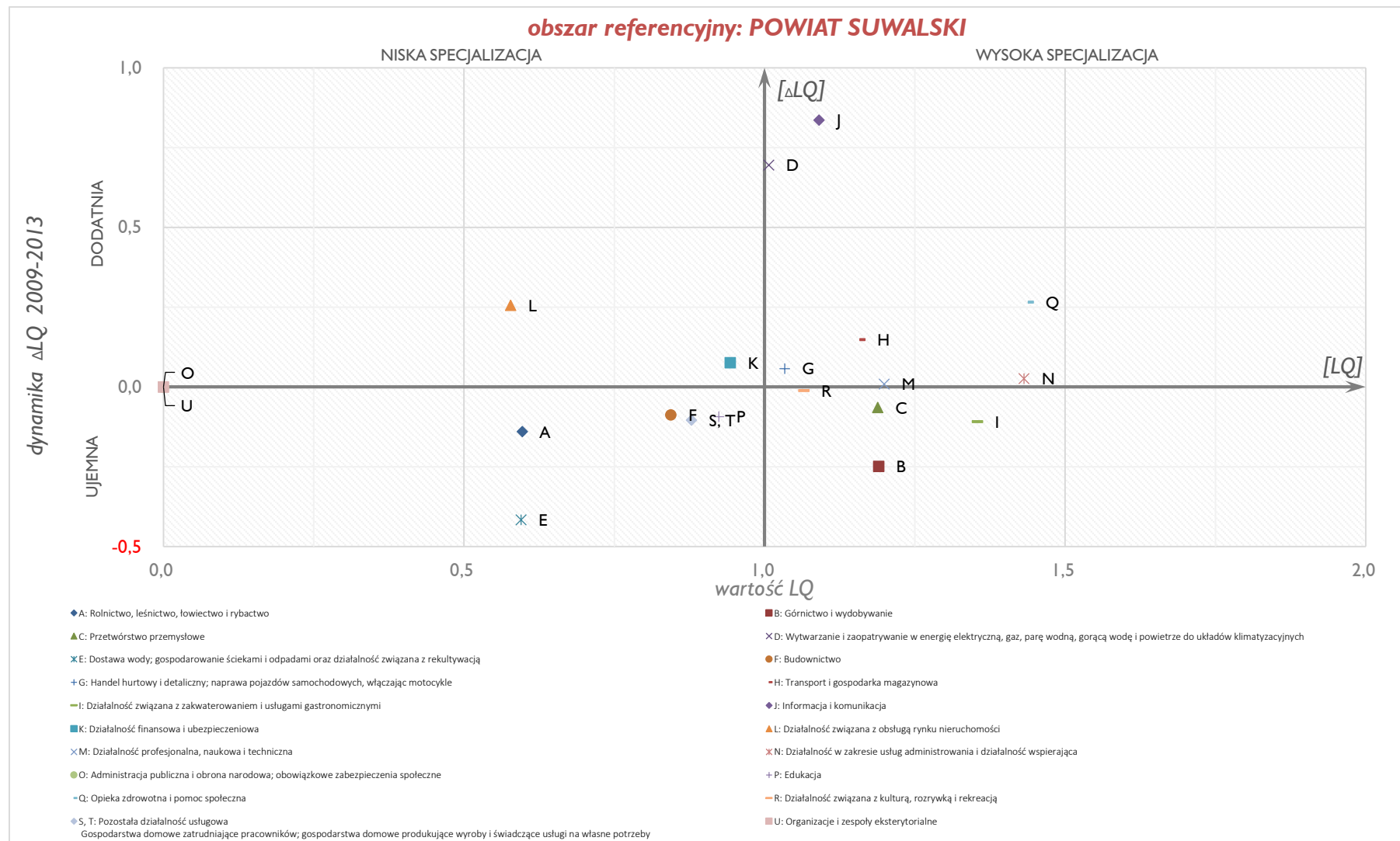

Źródło: opracowanie własne PARR.

Rysunek 18. Wskaźnik lokalizacji w 2013 roku oraz dynamika rozwoju wg branż dla Gminy Suwałki w okresie 2009-2013 (referencja wojewódzka).

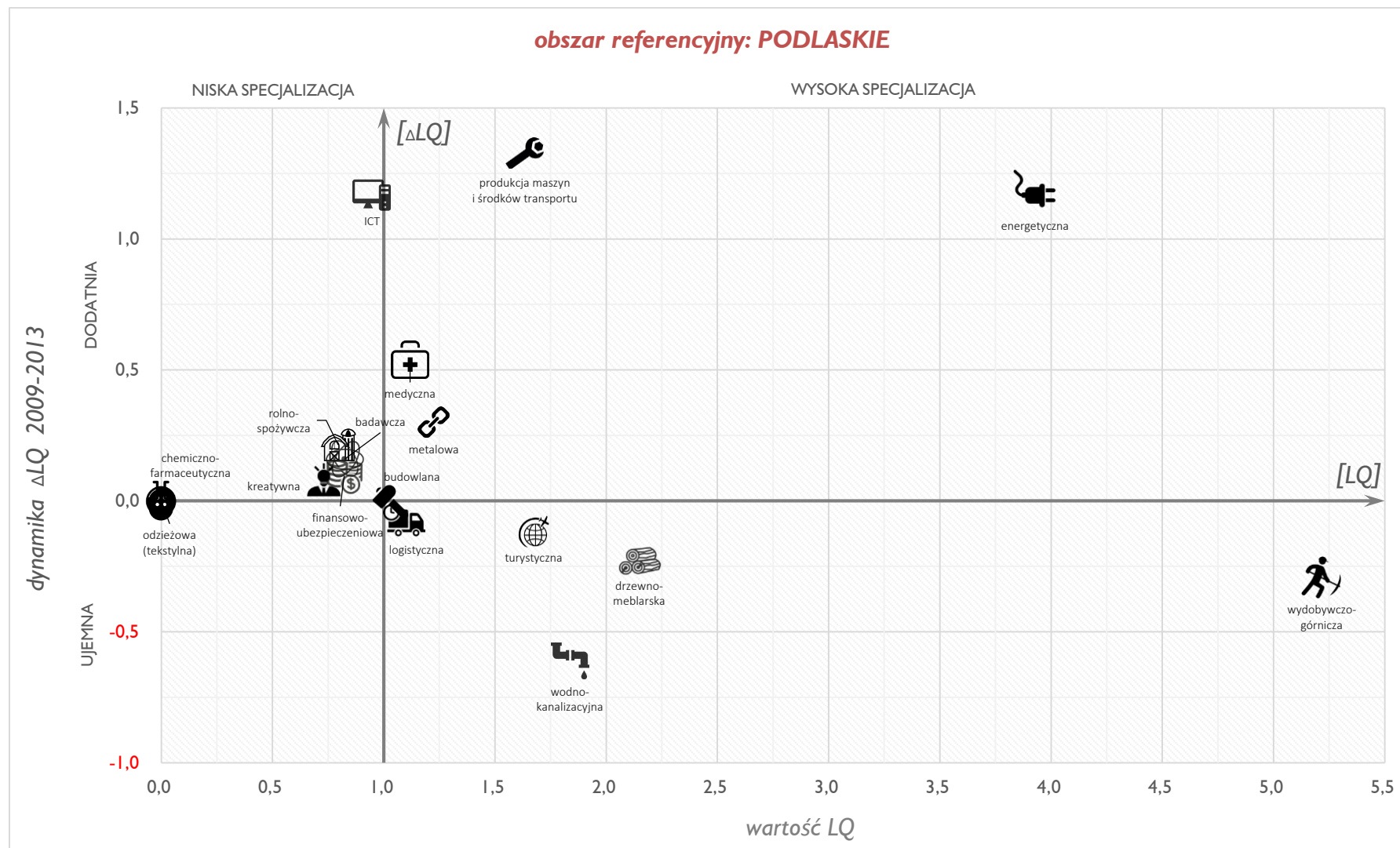

Źródło: opracowanie własne PARR.

Rysunek 19. Wskaźnik lokalizacji w 2013 roku oraz dynamika rozwoju wg branż dla Gminy Suwałki w okresie 2009-2013 (referencja powiatowa).

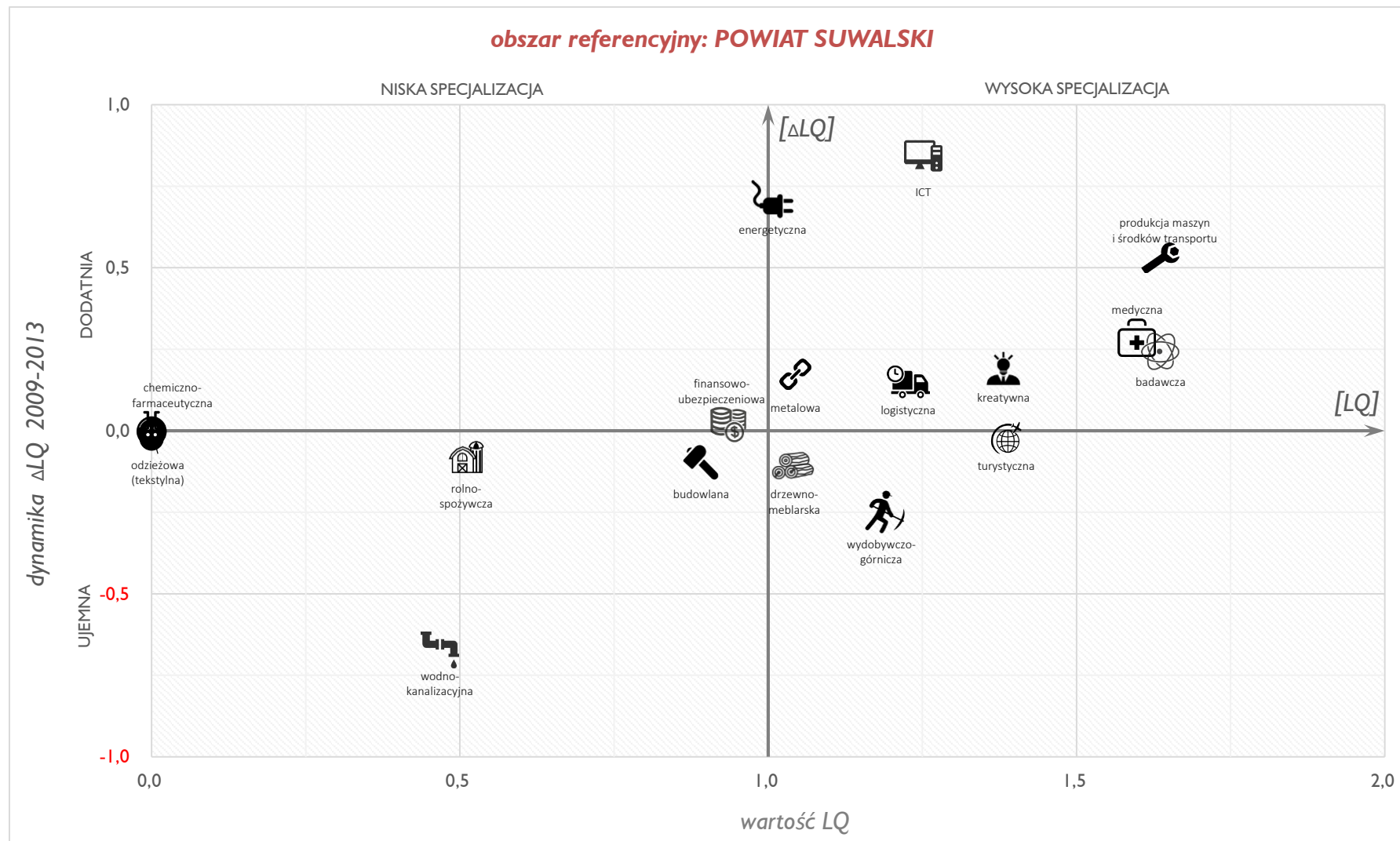

Źródło: opracowanie własne PARR.

Rysunek 20. Wskaźnik lokalizacji w 2013 r. oraz dynamika rozwoju wg sekcji PKD 2007 dla Gminy Zamość w I. 2009-2013 (referencja wojewódzka).

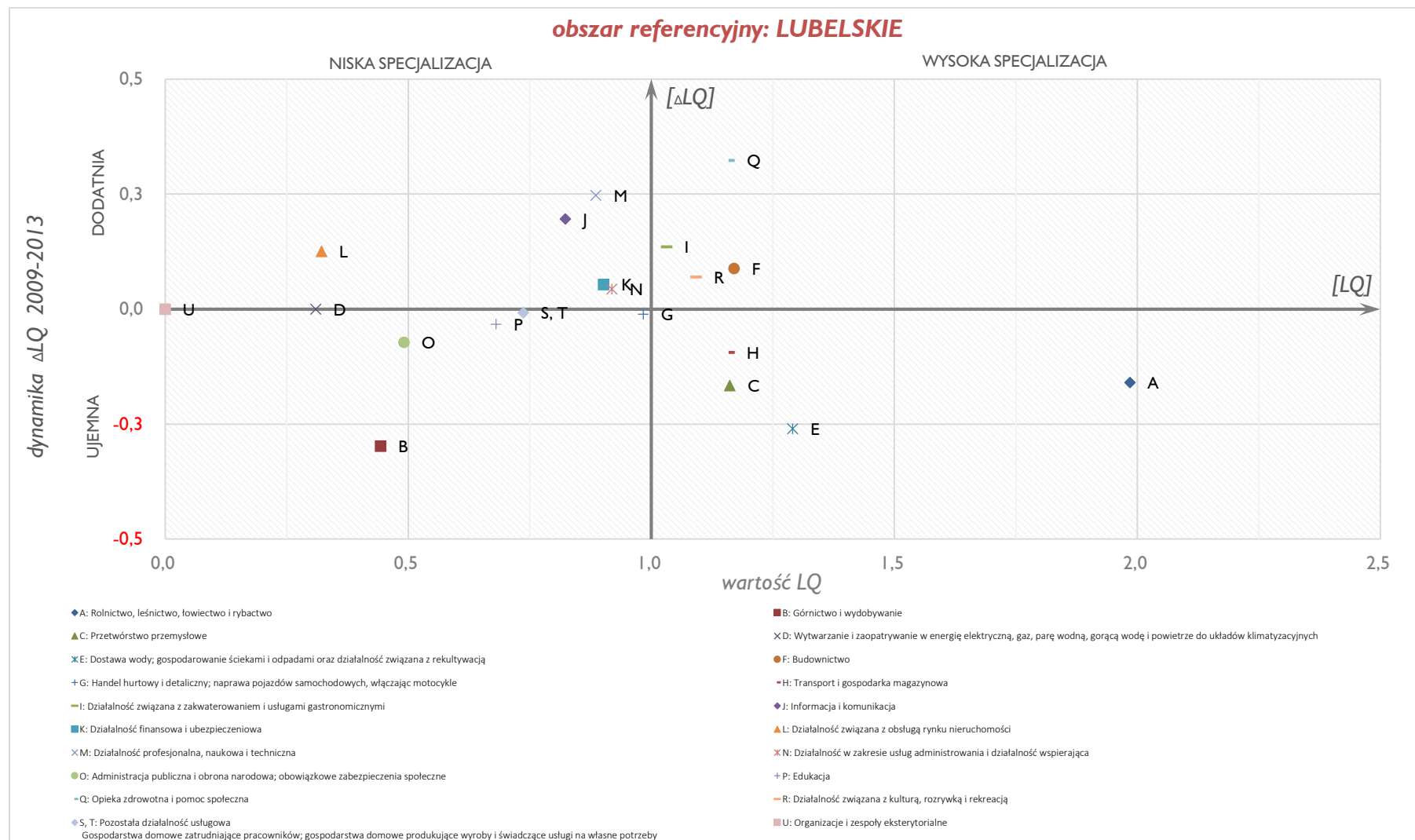

Źródło: opracowanie własne PARR.

Rysunek 21. Wskaźnik lokalizacji w 2013 r. oraz dynamika rozwoju wg sekcji PKD 2007 dla Gminy Zamość w I. 2009-2013 (referencja powiatowa).

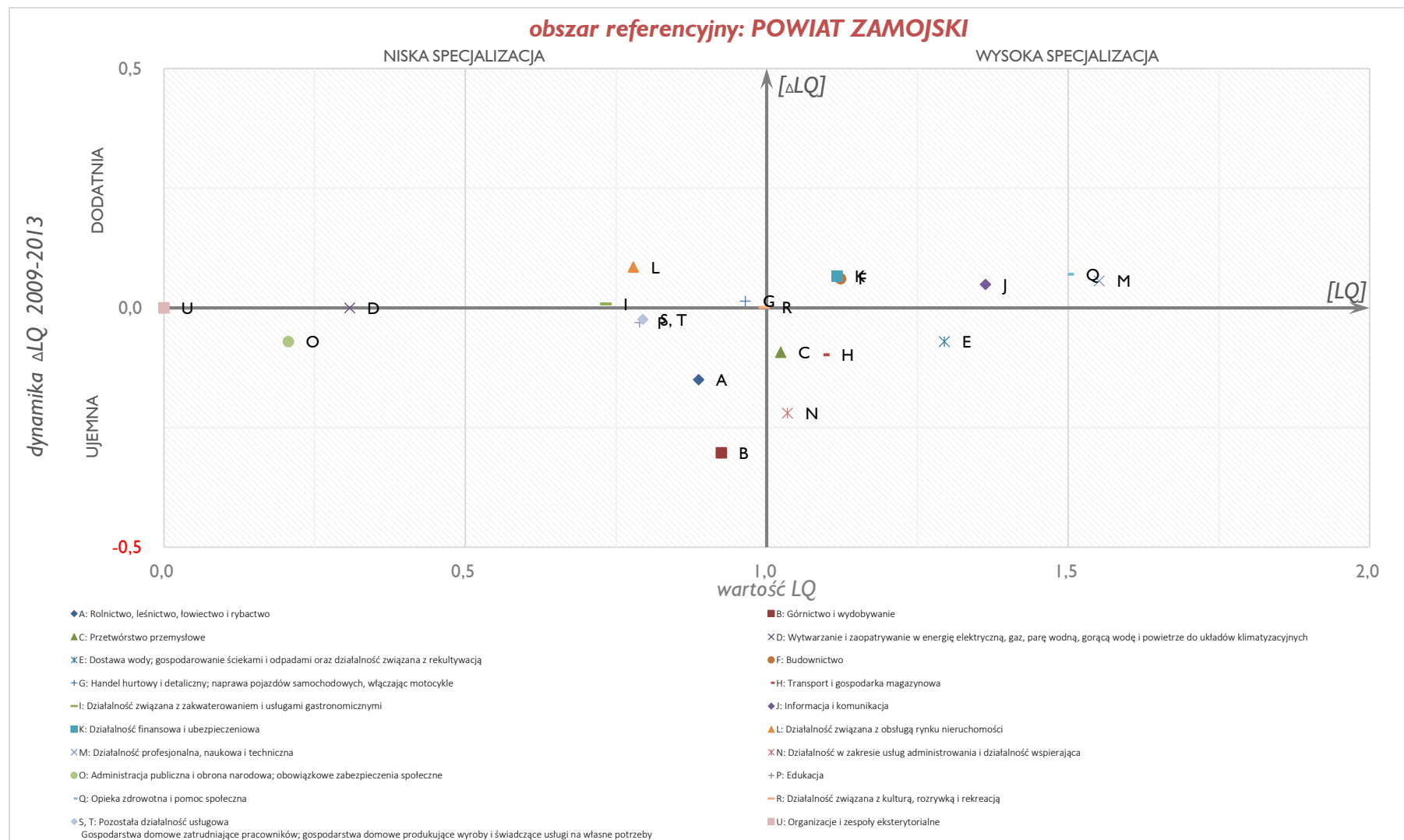

Źródło: opracowanie własne PARR.

Rysunek 22. Wskaźnik lokalizacji w 2013 roku oraz dynamika rozwoju wg branż dla Gminy Zamość w okresie 2009-2013 (referencja wojewódzka).

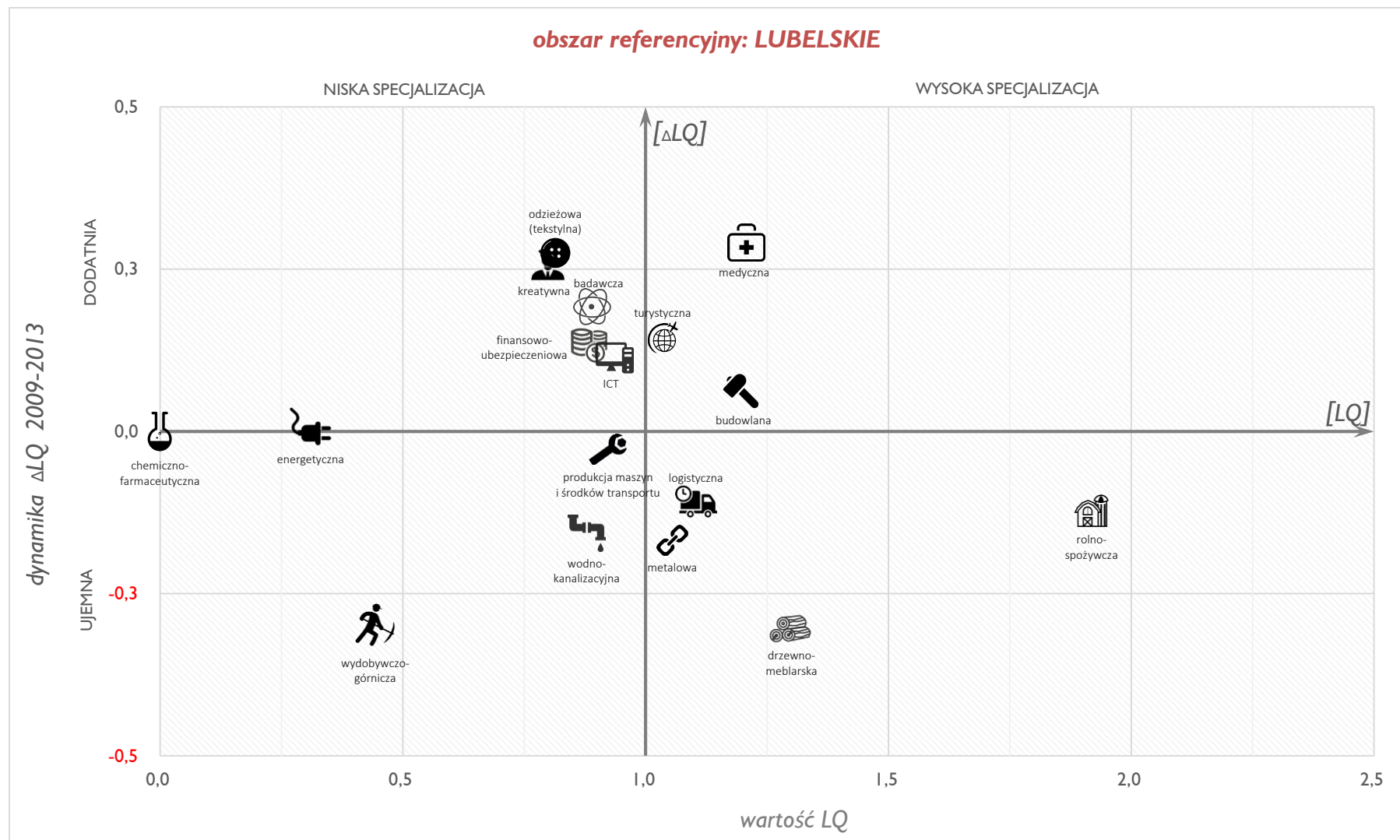

Źródło: opracowanie własne PARR.

Rysunek 23. Wskaźnik lokalizacji w 2013 roku oraz dynamika rozwoju wg branż dla Gminy Zamość w okresie 2009-2013 (referencja powiatowa).

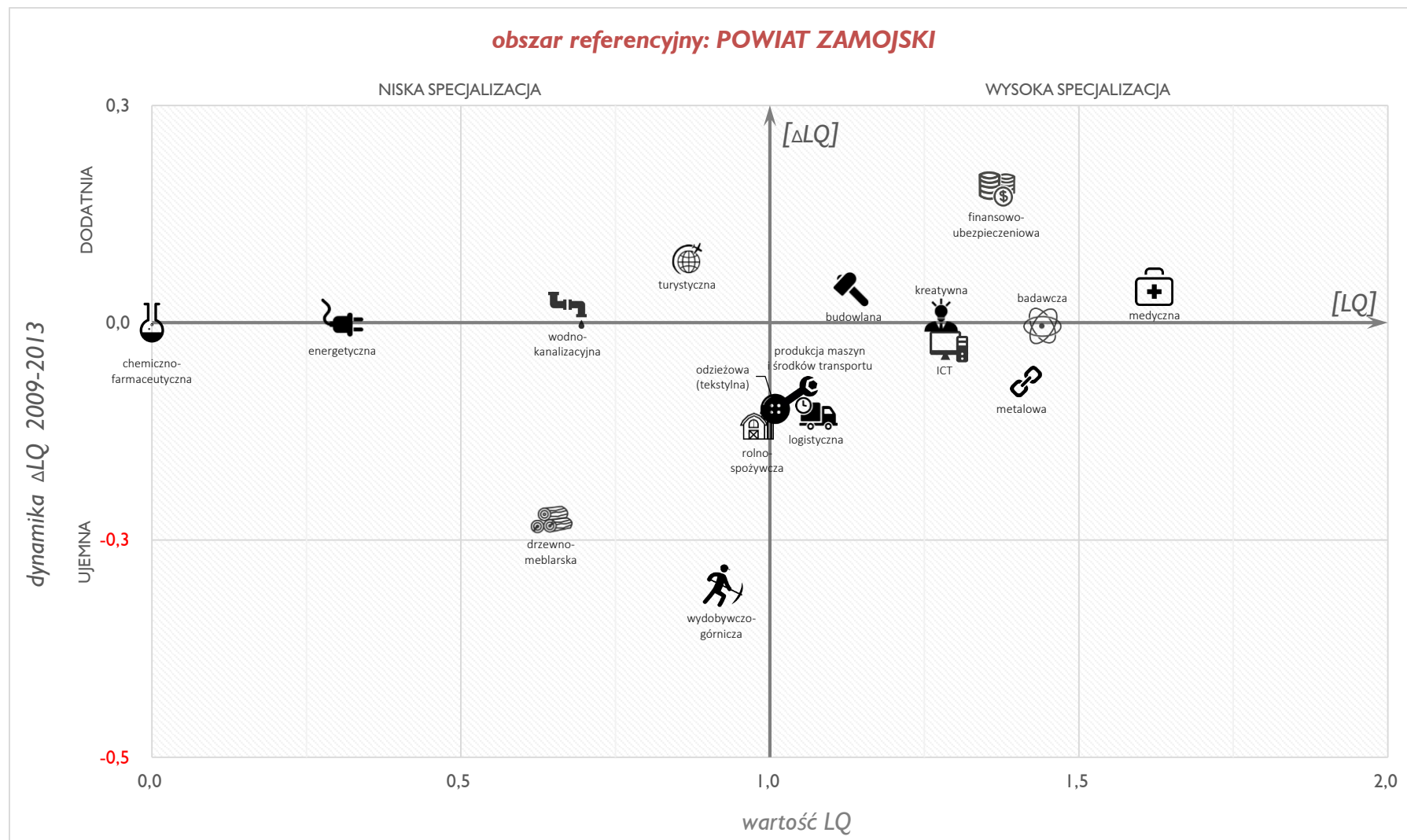

Źródło: opracowanie własne PARR.

2.7 Demografia

Gminy pierścieniowe zamieszkuje: Gminę Elk 11 071 osób, Gminę Hrubieszów 10 445 osób, Gminę Sanok 17 627 osób, Gminę Suwałki 7 252 osób oraz Gminę Zamość 22 125 osób. **Gęstość zaludnienia, z wyjątkiem Gminy Zamość, jest niska** i wynosi odpowiednio: w Gminie Elk 29 osób na km², w Gminie Hrubieszów 40 osób na km², w Gminie Sanok 76 osób na km², w Gminie Suwałki 27 osób na km² oraz w Gminie Zamość 113 osób na km². Analizując dane odnośnie liczby ludności od 2002 roku, z wyjątkiem stałej tendencji spadkowej w Gminie Hrubieszów, widoczny jest ich stały wzrost. Największa dynamika wzrostu cechuje Gminę Zamość.

Wykres 32. Liczba ludności w gminach pierścieniowych Polski Wschodniej w latach 2002-2012.

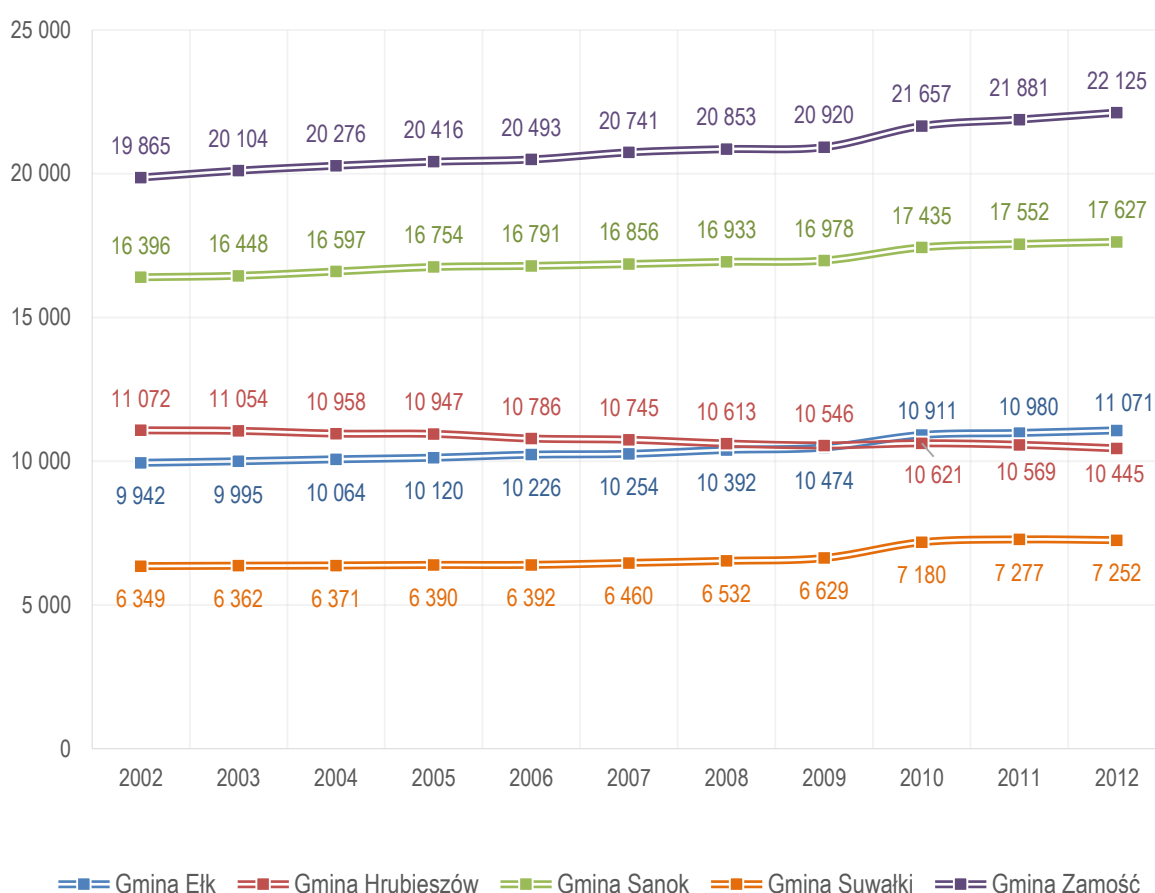

Źródło: opracowanie własne na podstawie danych BDL GUS.

Na wskazaną powyżej sytuację bezpośrednio wpływają **wartości przyrostu naturalnego** w latach 2002-2012. Wskaźnik przyrostu naturalnego Gminie Hrubieszów w badanym okresie stale osiąga ujemną wartość, w pozostałych gminach podlega okresowym wahaniom, jednak zazwyczaj jest on dodatni. Co charakterystyczne dla gmin pierścieniowych, **liczba zawieranych małżeństw jest stosunkowo niska**, jednak w badanym okresie nie wpływała negatywnie na demografię i rozwój gminy. Powyższe trendy przedstawiają poniższe dane ujęte w liczbie na 1000 mieszkańców.

Tabela 14. Ruch naturalny w gminach pierścieniowych Polski Wschodniej w latach 2002-2012.

Rok	Czynnik	Gmina Elk	Gmina Hrubieszów	Gmina Sanok	Gmina Suwałki	Gmina Zamość
2002	Liczba małżeństw	5,2	5,9	5	6,9	5,2
	Liczba urodzeń żywych	14,5	10,6	9,9	13,4	8,7
	Liczba zgonów	11,5	13,5	9,9	10,4	8,3
2003	Liczba małżeństw	5,9	5,4	5,7	4,6	5
	Liczba urodzeń żywych	10,6	9,7	10,3	11,9	10,2
	Liczba zgonów	10,4	12,1	8,8	10	9
2004	Liczba małżeństw	5,3	5,6	4,9	5,5	5
	Liczba urodzeń żywych	11,9	11,2	10,7	11,6	8,6
	Liczba zgonów	11,3	12,5	9,4	11,3	10,6
2005	Liczba małżeństw	5,1	5,6	5,5	6,3	5,2
	Liczba urodzeń żywych	9,1	11,9	10,5	11,8	8,2
	Liczba zgonów	10,1	12,2	9,3	10,5	8,3
2006	Liczba małżeństw	5,7	6,2	7,6	5,9	4,9
	Liczba urodzeń żywych	11,2	9,7	9,9	10,1	8,5
	Liczba zgonów	10,5	13,3	8,6	10,4	8,8
2007	Liczba małżeństw	6,6	6,3	6,5	5,7	7,6
	Liczba urodzeń żywych	11,8	10,2	10,3	14	9,1
	Liczba zgonów	9,5	11,6	9,9	10,5	9,3
2008	Liczba małżeństw	7,6	7,8	5,5	7,3	5,5
	Liczba urodzeń żywych	12,9	10,2	9,8	10,9	10,4
	Liczba zgonów	8,6	13	8,1	10,2	8,7
2009	Liczba małżeństw	6,5	6,3	5,8	5	5,9
	Liczba urodzeń żywych	12,9	9,3	7,8	10,6	9
	Liczba zgonów	9,6	6,3	7,5	9,3	10,1
2010	Liczba małżeństw	5,7	7,4	5,2	6,4	5,2
	Liczba urodzeń żywych	12,7	10	12,5	11,8	10,7
	Liczba zgonów	8,8	11,7	8	8,1	8,4
2011	Liczba małżeństw	3,9	4,6	5,5	3,6	5,4
	Liczba urodzeń żywych	10,7	9,3	10,1	8,6	10,1
	Liczba zgonów	9,1	11,9	6,7	6,8	8,5
2012	Liczba małżeństw	4,2	4,8	5,2	4,1	4,7
	Liczba urodzeń żywych	10,3	8,7	9,7	9,5	9
	Liczba zgonów	7,7	13,6	8,6	10,8	9,5

Źródło: opracowanie własne na podstawie danych BDL GUS.

Wykres 33. Przyrost naturalny w gminach pierścieniowych Polski Wschodniej w latach 2002-2012.

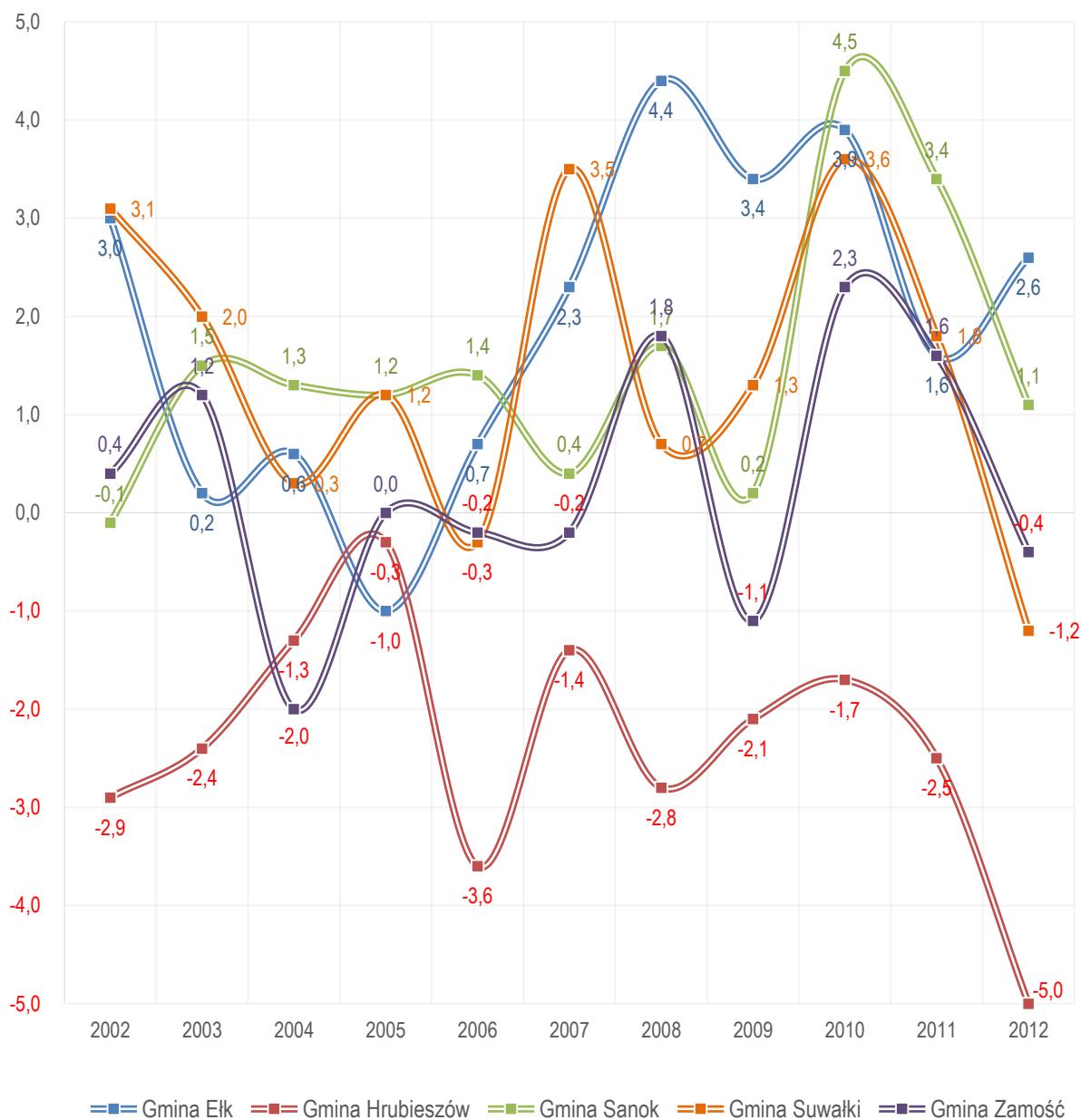

Źródło: opracowanie własne na podstawie danych BDL GUS.

Kolejnym czynnikiem, który wpływa na liczbę ludności w gminach jest różnica między napływem a odpływem mieszkańców w danym roku. Również w tym przypadku, z wyjątkiem Gminy Hrubieszów, występuje pozytywne zjawisko występowania większych wartości dodatnich niż ujemnych. Szczególnie pozytywnie prezentują się dane dotyczące Gminy Zamość. Dane te wskazują, że gminy pierścieniowe Polski Wschodniej są **obszarami zwiększającej się liczby ludności**.

Wykres 34. Saldo migracji w gminach pierścieniowych Polski Wschodniej w latach 2002-2012.

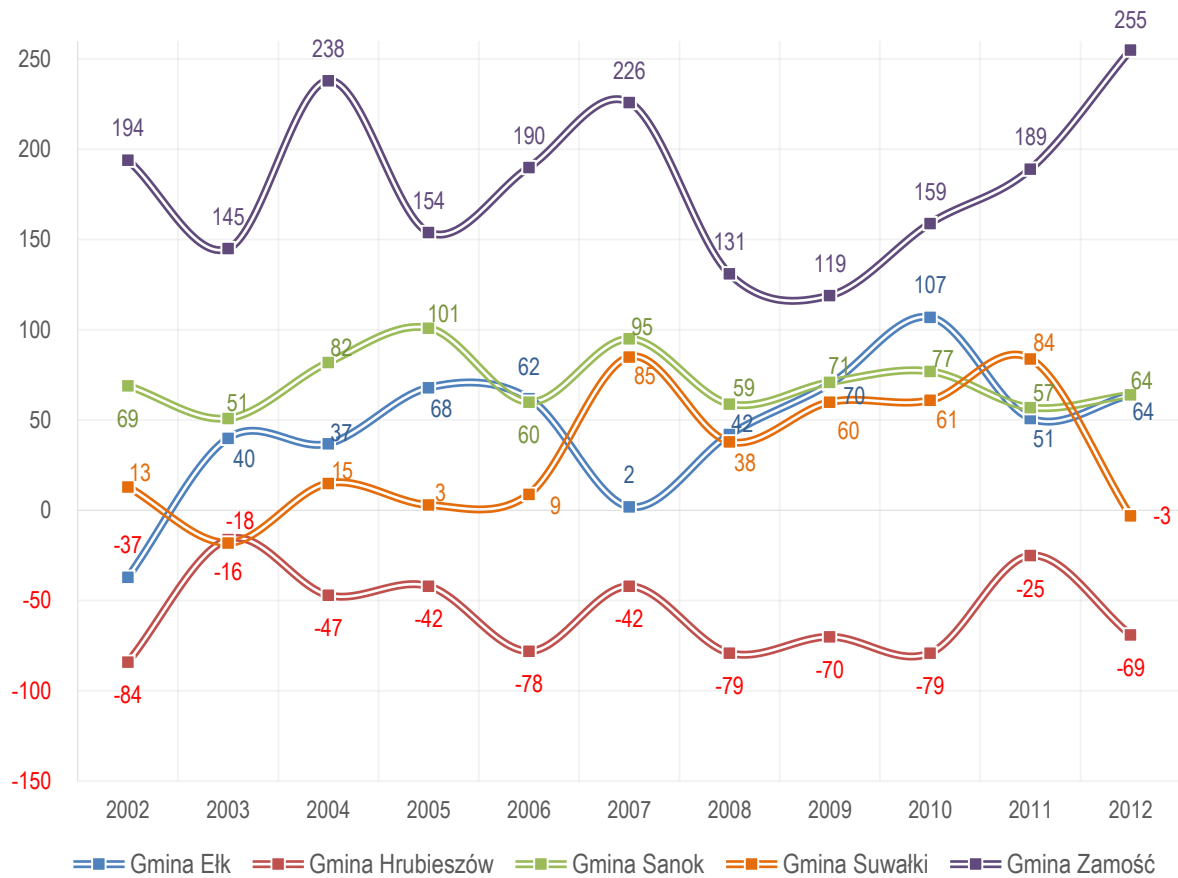

Źródło: opracowanie własne na podstawie danych BDL GUS.

Dla przyszłej kondycji demograficznej gmin pierścieniowych ważna jest struktura wiekowa mieszkańców. Duża liczba osób w wieku przedprodukcyjnym będzie gwarancją rozwoju gmin w przyszłości. W 2012 roku najmniej korzystna struktura wiekowa była widoczna w Gminie Hrubieszów, a najbardziej w Gminie Elk.

Wykres 35. Struktura wiekowa ludności w gminach pierścieniowych Polski Wschodniej w 2012 roku w ujęciu procentowym.

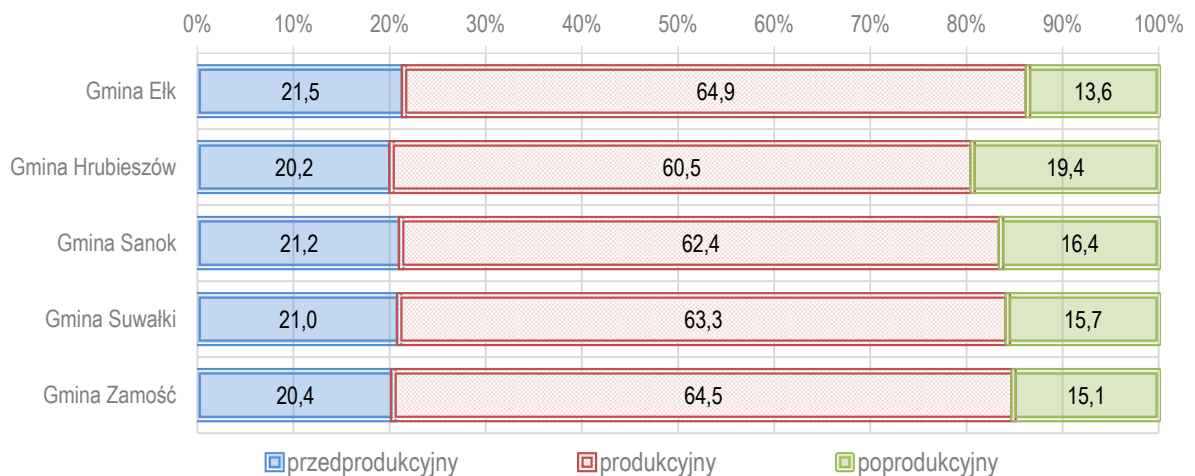

Źródło: opracowanie własne na podstawie danych BDL GUS.

Liczbowy rozkład udziału osób w poszczególnych grupach wiekowych przedstawia poniższy wykres.

Wykres 36. Struktura wiekowa ludności w gminach pierścieniowych Polski Wschodniej w 2012 roku w ujęciu liczbowym.

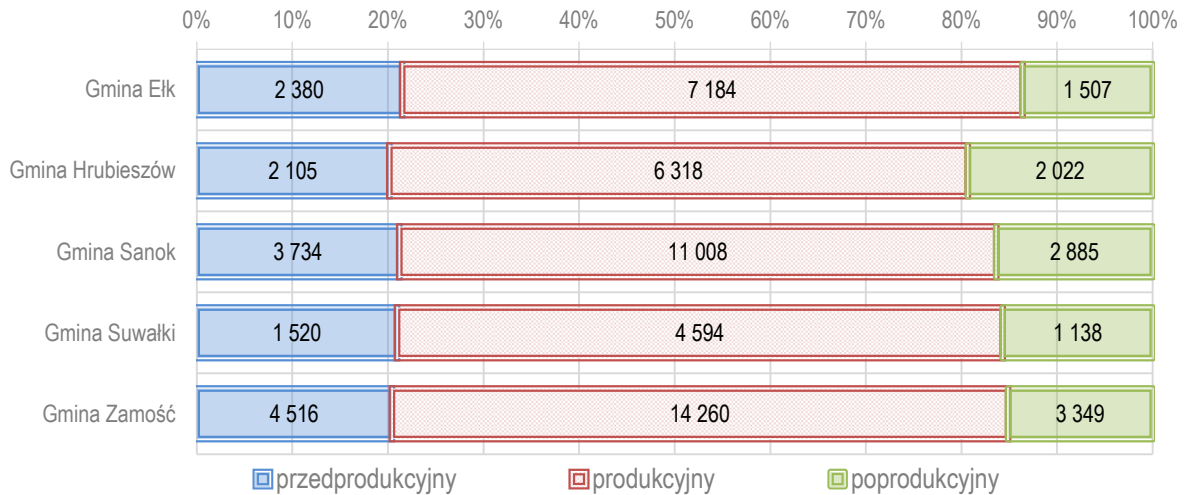

Źródło: opracowanie własne na podstawie danych BDL GUS.

Po zsumowaniu liczby osób w wieku przedprodukcyjnym i poprodukcyjnym (tzw. osoby w wieku nieprodukcyjnym) oraz porównaniu ich z liczbą w wieku produkcyjnym otrzymamy tzw. **wskaźnik obciążenia ekonomicznego**. Wskazuje on liczbę osób, które znajdują się „na utrzymaniu” osób będących w szczycie aktywności gospodarczej. Wskaźnik ten **przedstawia się dla gmin pierścieniowych pozytywnie**, ponieważ widoczny jest jego stały spadek (z wyjątkiem nieznacznego wzrostu w Gminie Sanok na przełomie lat 2009 i 2010). Równie **korzystnym zjawiskiem jest stałe zmniejszenie się**, bądź utrzymywanie na niemal stałym poziomie, **wskaźnika obciążenia demograficznego wiekiem poprodukcyjnym**. Na wskaźnik ten składa się ilość osób w wieku poprodukcyjnym w stosunku do liczby osób w wieku produkcyjnym. Opisane zjawiska prezentują poniższe wykresy.

Wykres 37. Wskaźnik obciążenia ekonomicznego w gminach pierścieniowych Polski Wschodniej w latach 2002-2012.

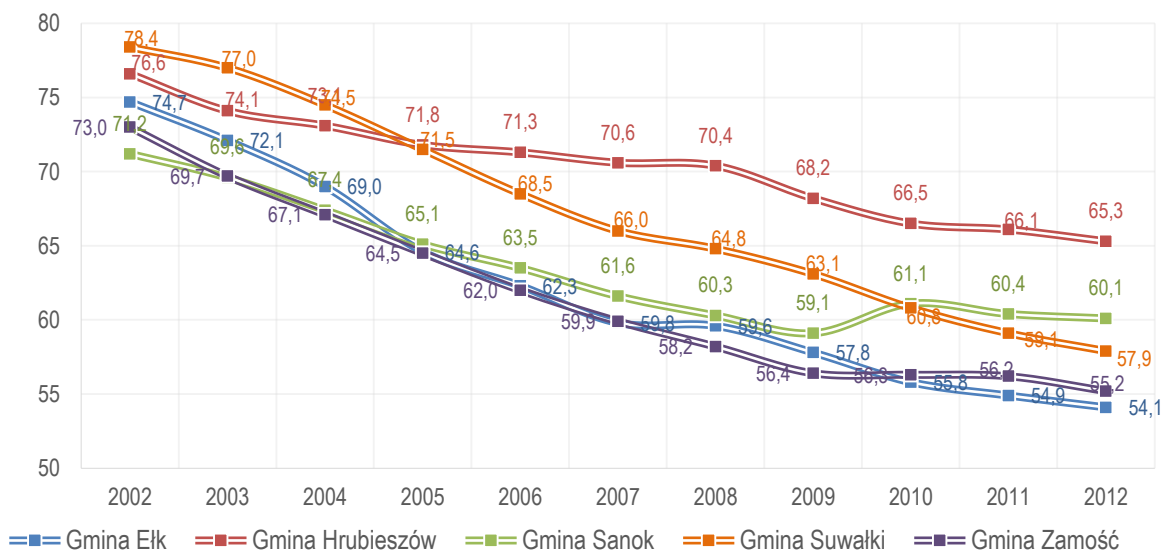

Źródło: opracowanie własne na podstawie danych BDL GUS.

Wykres 38. Wskaźnik obciążenia demograficznego wiekiem poprodukcyjnym w gminach pierścieniowych Polski Wschodniej w latach 2002-2012.

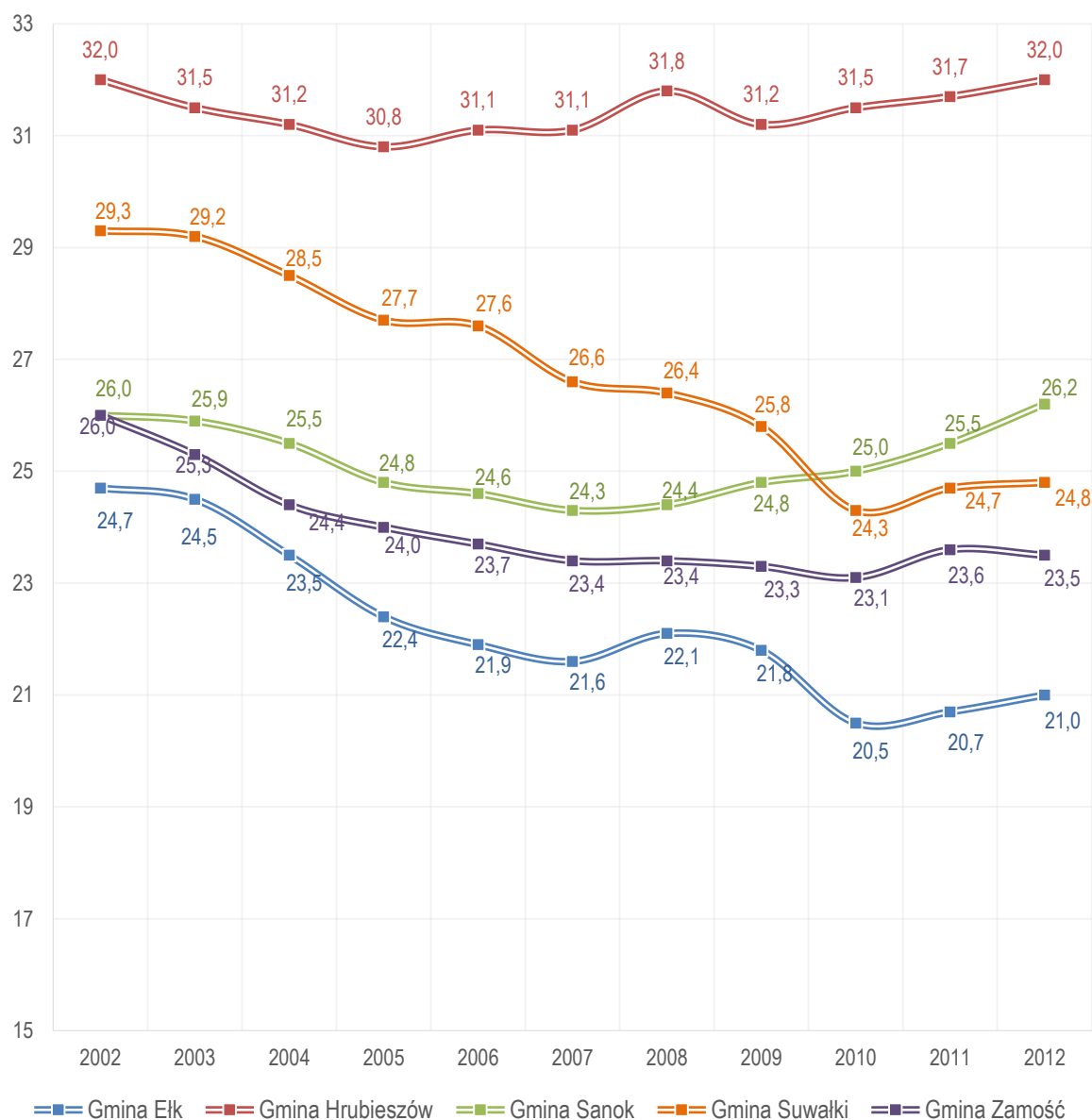

Źródło: opracowanie własne na podstawie danych BDL GUS.

Porównanie **struktury wiekowej** gmin pierścieniowych z analogiczną strukturą na poziomie powiatów i województw potwierdza niekorzystną sytuację w Gminie Hrubieszów, która jest **zwłaszcza negatywna** na tle średniej województwa lubelskiego. Pozostałe gminy pierścieniowe posiadają porównywalny lub korzystniejszy rozkład osób w poszczególnych grupach wiekowych niż jest to w przypadku odpowiadającym im powiatom i województwom.

Wykres 39. Porównanie procentowej struktury ludności w podziale na główne grupy wiekowe w 2012 roku w gminach pierścieniowych Polski Wschodniej, powiatach i województwach.



Źródło: opracowanie własne na podstawie danych BDL GUS.

2.8 Kapitał społeczny i ludzki

Wyszkolenie ludności jest wskaźnikiem w dużym stopniu obrazującym potencjał regionu do rozwoju, zmiany struktury społeczno-gospodarczej i aktywności ekonomicznej. Dane nt. wykształcenia zostały zaczerpnięte ze Spisu Powszechnego, który odbył się w roku 2002.

W gminach pierścieniowych istotnym problemem jest **znaczny odsetek osób z wykształceniem podstawowym lub niższym**. Stanowią oni ponad połowę lokalnego społeczeństwa w Gminie Elk, Hrubieszów i Suwałki oraz ponad 40% w Gminie Sanok i Zamość. Jest to efekt przestarzałej struktury gospodarczej opartej o niskoefektywną produkcję rolną. Zmiana systemu ekonomicznego na system oparty o przemysł i usługi postawiła mieszkańców związanych z rolnictwem w wyjątkowo niekorzystnej sytuacji na lokalnym rynku gospodarczym. O wiele lepiej prezentuje się sytuacja osób z wykształceniem zawodowym. Znaczący ich udział w strukturze mieszkańców gmin daje ewentualnym inwestorom czytelny sygnał o **istnieniu dużego zasobu wykwalifikowanej siły roboczej**. Dzięki temu o wiele łatwiej jest przyciągnąć do gminy nowe inwestycje. **Zaledwie ok. 3-4% mieszkańców gmin: Elk, Hrubieszów i Sanok legitymuje się wykształceniem wyższym**. W przypadku Gminy Suwałki i Zamość odsetek ten wynosi ok. 5-6%. Jednakże tendencją ogólnopolską jest dynamiczny wzrost liczby osób studiujących. Możliwe jest zatem przyjęcie bardzo prawdopodobnego założenia, że odsetek absolwentów studiów wyższych będzie wyższy. Związany z tym zjawiskiem wyzwaniem dla władz gmin będzie dostosowanie lokalnych rynków pracy do spełnienia oczekiwań osób z wykształceniem wyższym. W przypadku nie podjęcia działań prorozwojowych istnieje realne zagrożenie odpływu najlepiej wykształconej części społeczeństwa do większych ośrodków miejskich.

Wykres 40. Struktura wykształcenia w gminach pierścieniowych Polski Wschodniej w 2002 roku.

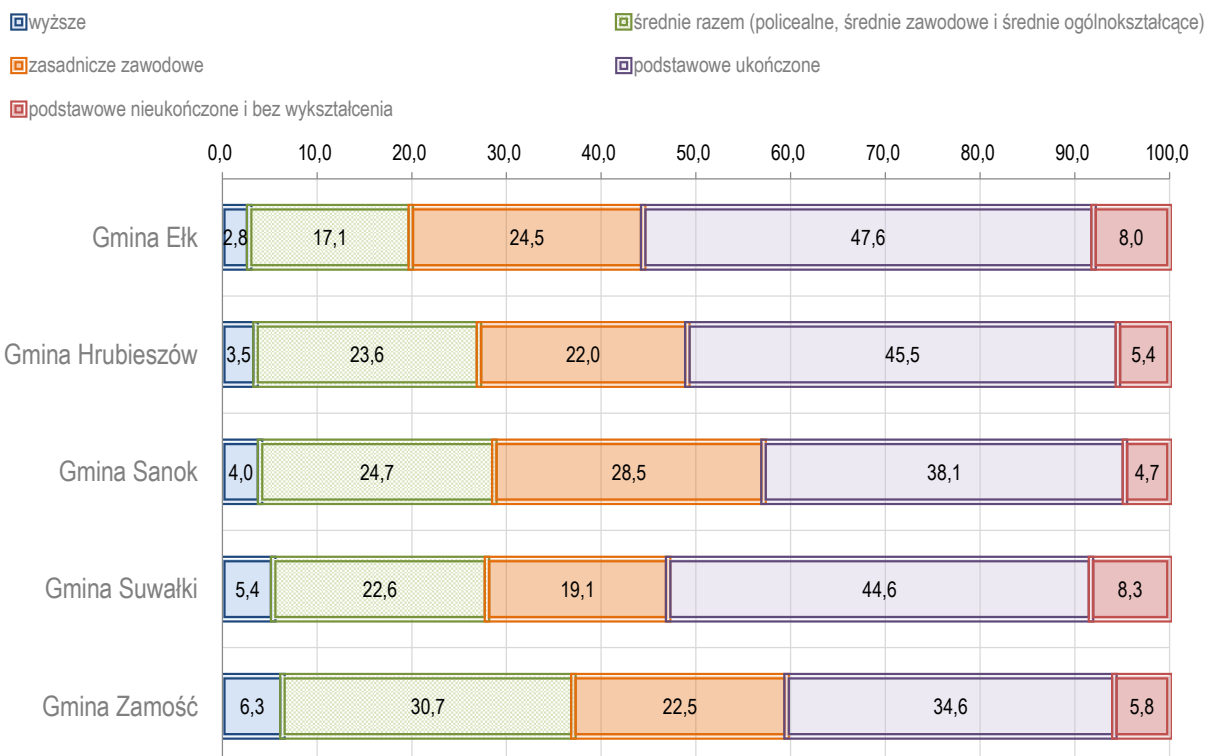

Źródło: opracowanie własne na podstawie danych BDL GUS.

Jednocześnie analizując poziom wykształcenia mieszkańców gmin pierścieniowych można zaobserwować niekorzystne zjawisko w zestawieniu ze średnim poziomem wykształcenia w powiatach i województwach. Jedynie w Gminach Suwałki i Zamość struktura wykształcenia prezentuje się lepiej niż w przypadku odpowiadających im powiatów, jednak jest mniej korzystna niż ta, która występuje w województwie podlaskim i lubelskim.

Wykres 41. Porównanie struktury wykształcenia w gminach pierścieniowych Polski Wschodniej, powiatach i województwach w 2002 roku.



Źródło: opracowanie własne na podstawie danych BDL GUS.

ORGANIZACJE POZARZĄDOWE (NGO)

Według danych zaczerpniętych z Krajowego Rejestru Sądowego na stronie Ministerstwa Sprawiedliwości na terenie gmin pierścieniowych w sposób dominujący funkcjonują **stowarzyszenia**, które zajmują się **lokalną kulturą, rozwojem miejscowości, Ochotnicze Straże Pożarne**, a także **stowarzyszenia tematyczne** (zespoły tańca, związane z turystyką i promocją itd.). Na terenie gmin pierścieniowych funkcjonują także **fundacje, kluby oraz związki**. Wg danych KRS na stronie Ministerstwa Sprawiedliwości na terenie Gminy Elk funkcjonuje 200 różnego rodzaju organizacji pozarządowych, w Gminie Hrubieszów – 100, w Gminie Sanok – 206, w Gminie Suwałki – 45, zaś w Gminie Zamość – 58 organizacji²⁶.

2.9 Jakość rządzenia

Zdolność gminy do skutecznego rządzenia i przewyższania problemów rozwojowych stanowi obecnie jedno z głównych wyzwań samorządów lokalnych w Polsce. W niniejszej analizie skoncentrowano się na krótkim omówieniu czynników budżetowych, które decydują o jakości rządzenia w gminie.

Zdolność gminy do inwestowania uzależniona jest głównie od wielkości dochodów oraz struktury wydatków w budżecie gminy.

Budżet gminy jest rocznym planem dochodów i wydatków oraz przychodów i rozchodów uchwalanym w formie uchwały budżetowej przyjmowanej na podstawie zapisów *ustawy o samorządzie gminnym* oraz *ustawy o finansach publicznych*. Na jego podstawie gmina może prowadzić swoją gospodarkę finansową w sposób jawny i samodzielny.

Analizując **dochody gmin pierścieniowych należy zauważyć ich dynamiczny wzrost i zwiększenie się ponad 2,5-krotnie w porównaniu z danymi z 2002 roku**. Największe dochody odnotowuje Gmina Zamość, zaś najmniejsze (po spadku na przełomie lat 2011 i 2012) – Gmina Suwałki.

²⁶ Na podstawie: <https://ems.ms.gov.pl/krs/wyszukiwaniepodmiotu?t:lb=t>

Wykres 42. Dochody gmin pierścieniowych Polski Wschodniej w latach 2002-2012.

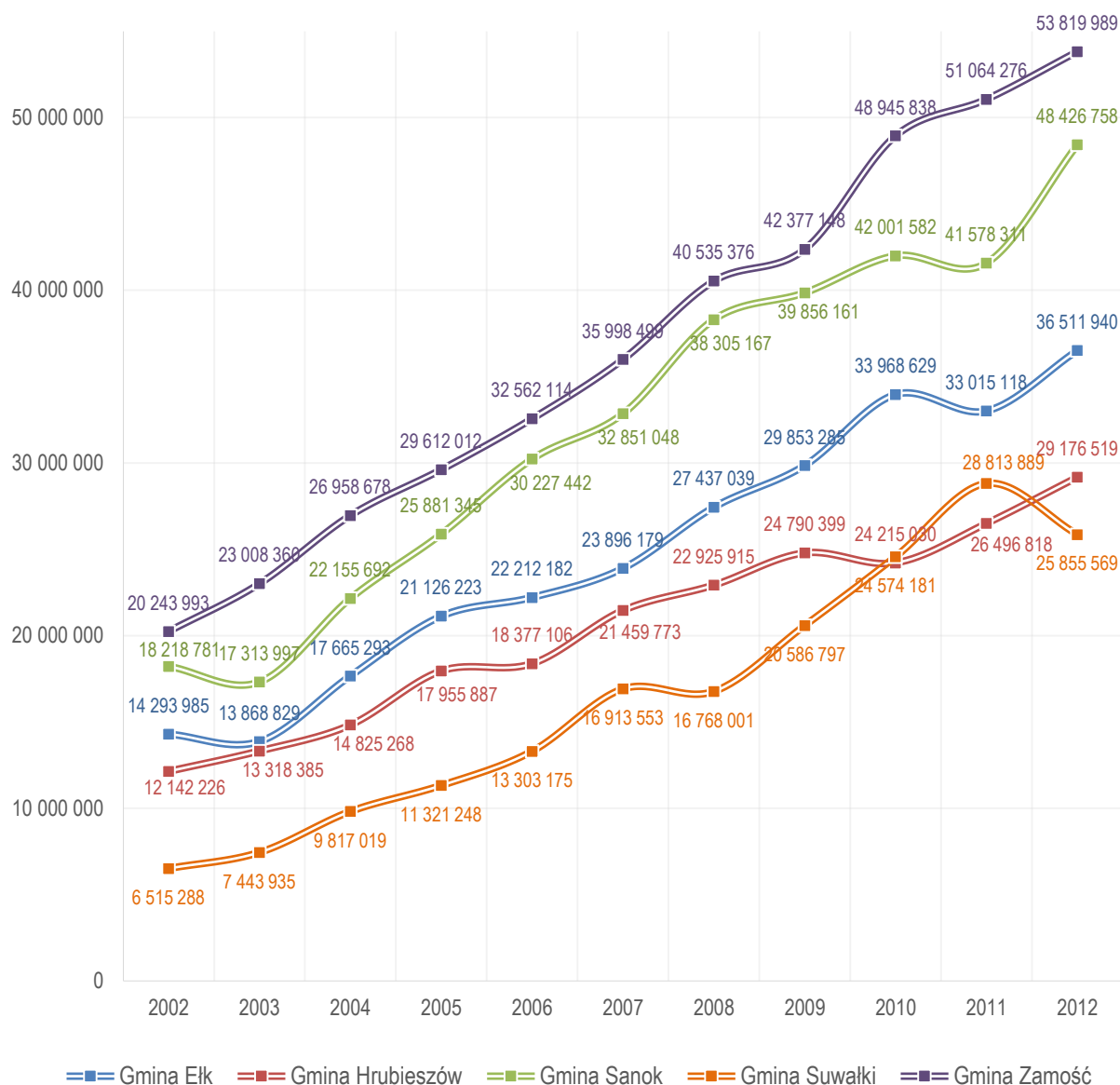

Źródło: opracowanie własne na podstawie danych BDL GUS.

Stały i systematyczny wzrost dochodów wynika m.in.: ze wzrostu gospodarczego całego kraju, ale przede wszystkim z pojawienia się możliwości finansowania różnorodnych działań ze środków zewnętrznych.

Jednym z czynników świadczących o stopniu rozwoju danego obszaru i jego przyszłych perspektywach jest wysokość dochodów własnych gmin. W ich skład, oprócz podatków lokalnych, wchodzi także opłaty. Zdecydowaną większość udziału w dochodach stanowi podatek od nieruchomości, szczególnie tych przeznaczonych pod prowadzenie działalności gospodarczej. Pozostałe, takie jak podatek rolny lub leśny, mają znacznie mniejszy wpływ na wysokość budżetu. Na poniższym wykresie przedstawiona została dynamika wzrostu wysokości dochodów własnych w badanych gminach. Od 2011 roku widoczny jest znaczący wzrost dochodów własnych z każdej z gmin. We wcześniejszych latach wartość tego wskaźnika podlegała okresowym wahaniom.

Wykres 43. Dochody własne gmin pierścieniowych Polski Wschodniej w latach 2002-2012.

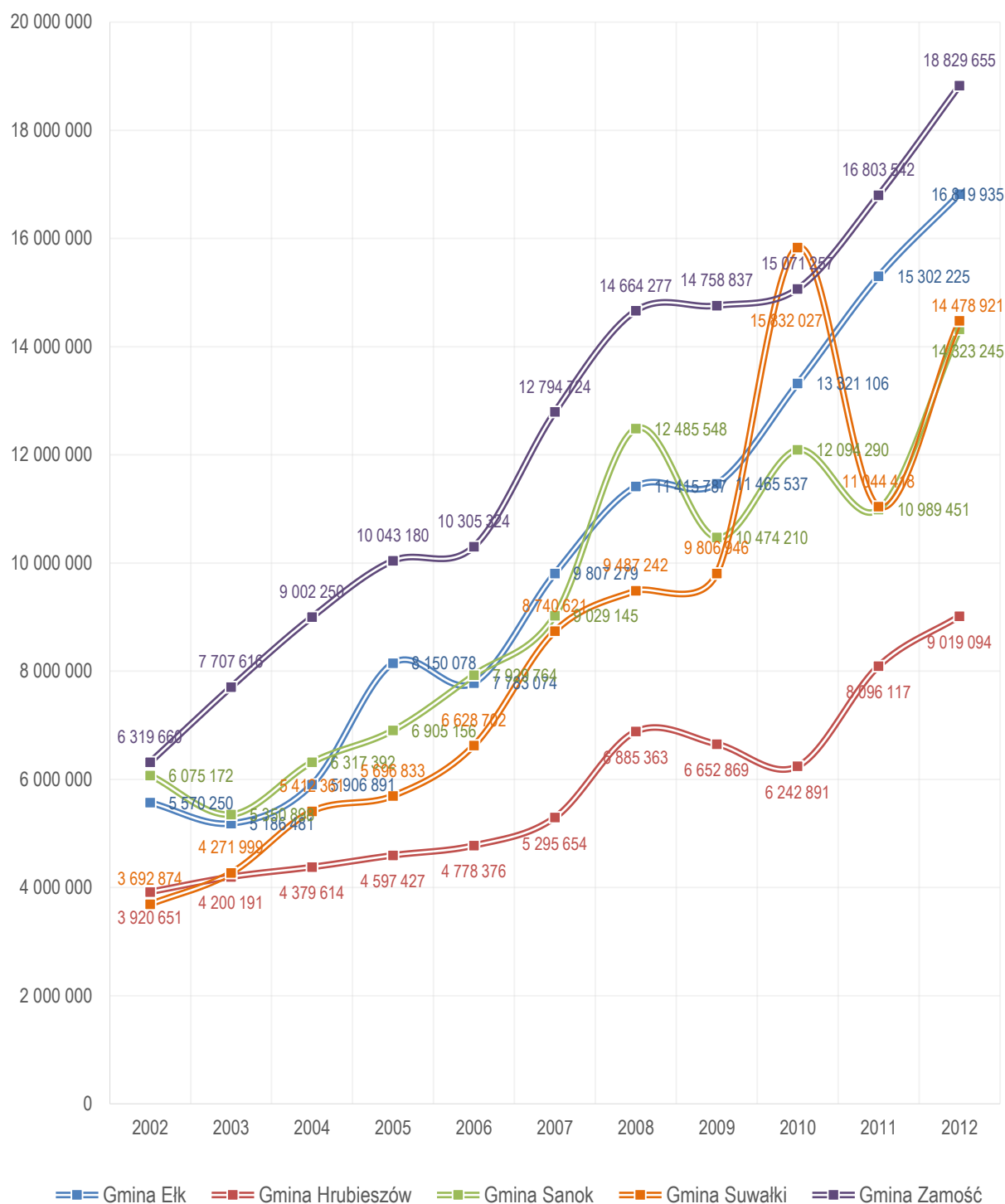

Źródło: opracowanie własne na podstawie danych BDL GUS.

Struktura dochodów własnych w 2012 roku kształtowała się w następujący sposób:

Wykres 44. Struktura dochodów własnych w Gminie Ełk w roku 2012.

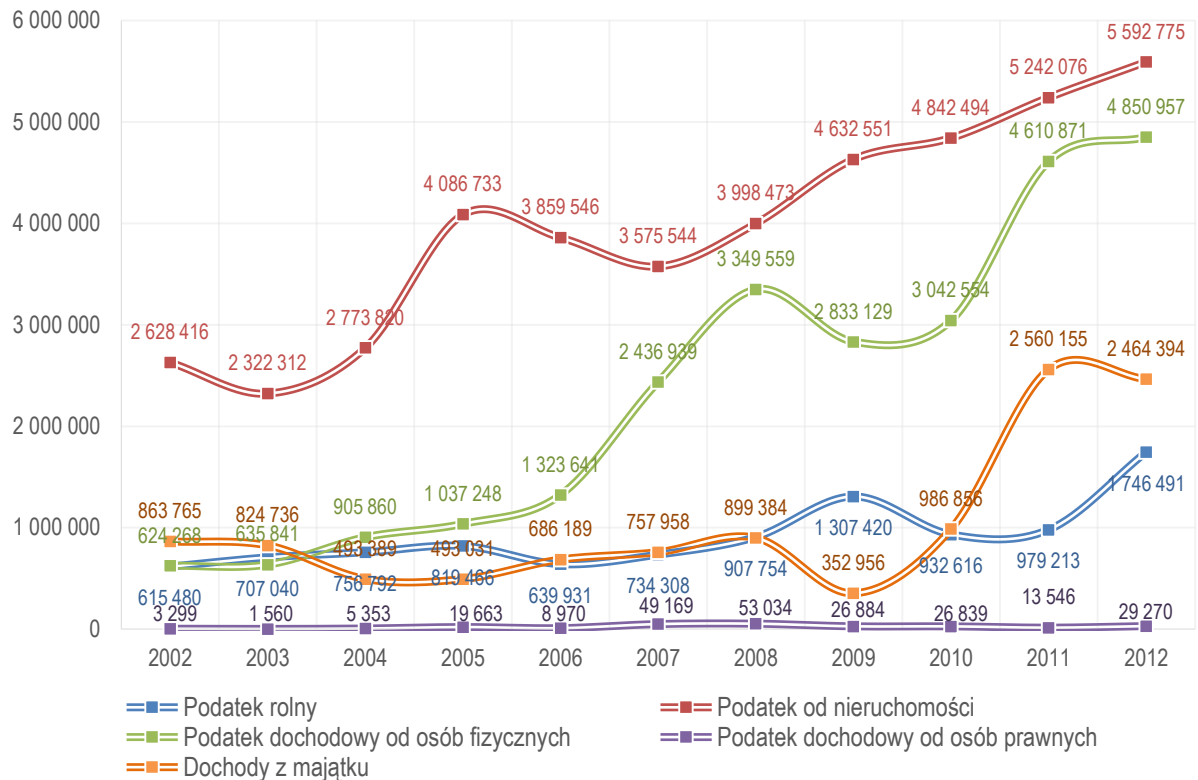

Źródło: opracowanie własne na podstawie danych BDL GUS.

Wykres 45. Struktura dochodów własnych w Gminie Hrubieszów w roku 2012.

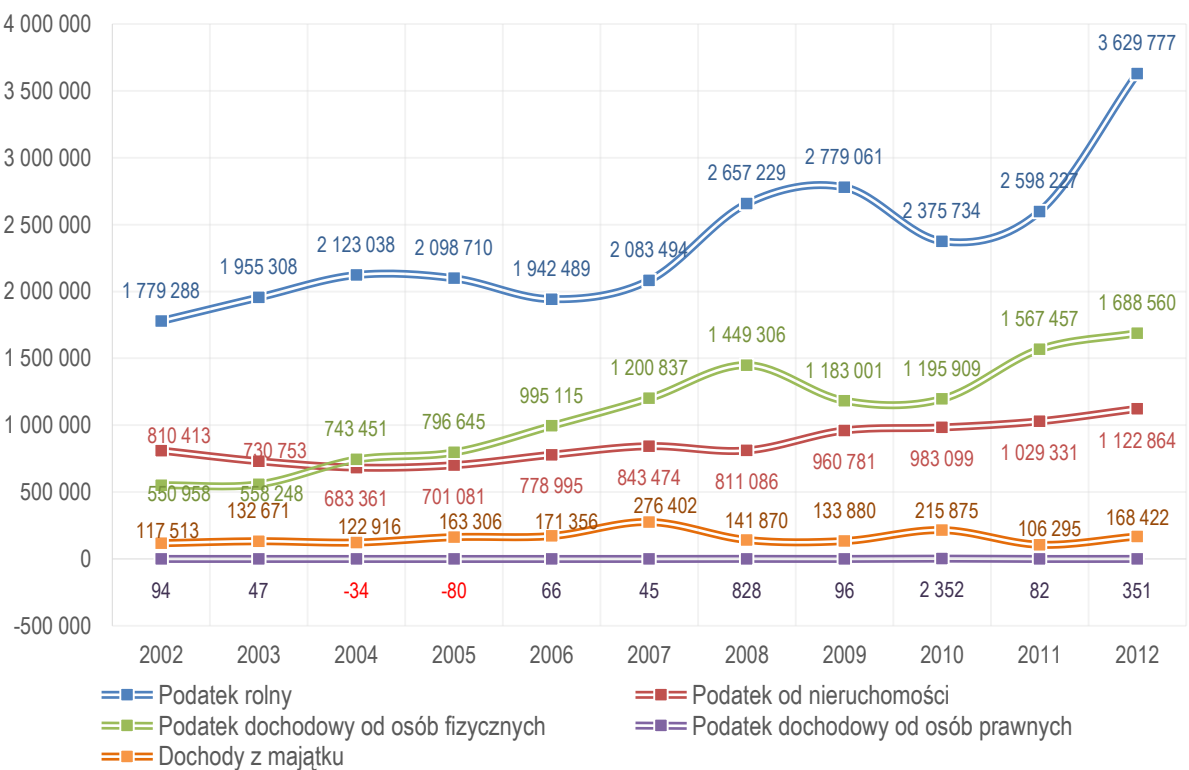

Źródło: opracowanie własne na podstawie danych BDL GUS.

Wykres 46. Struktura dochodów własnych w Gminie Sanok w roku 2012.

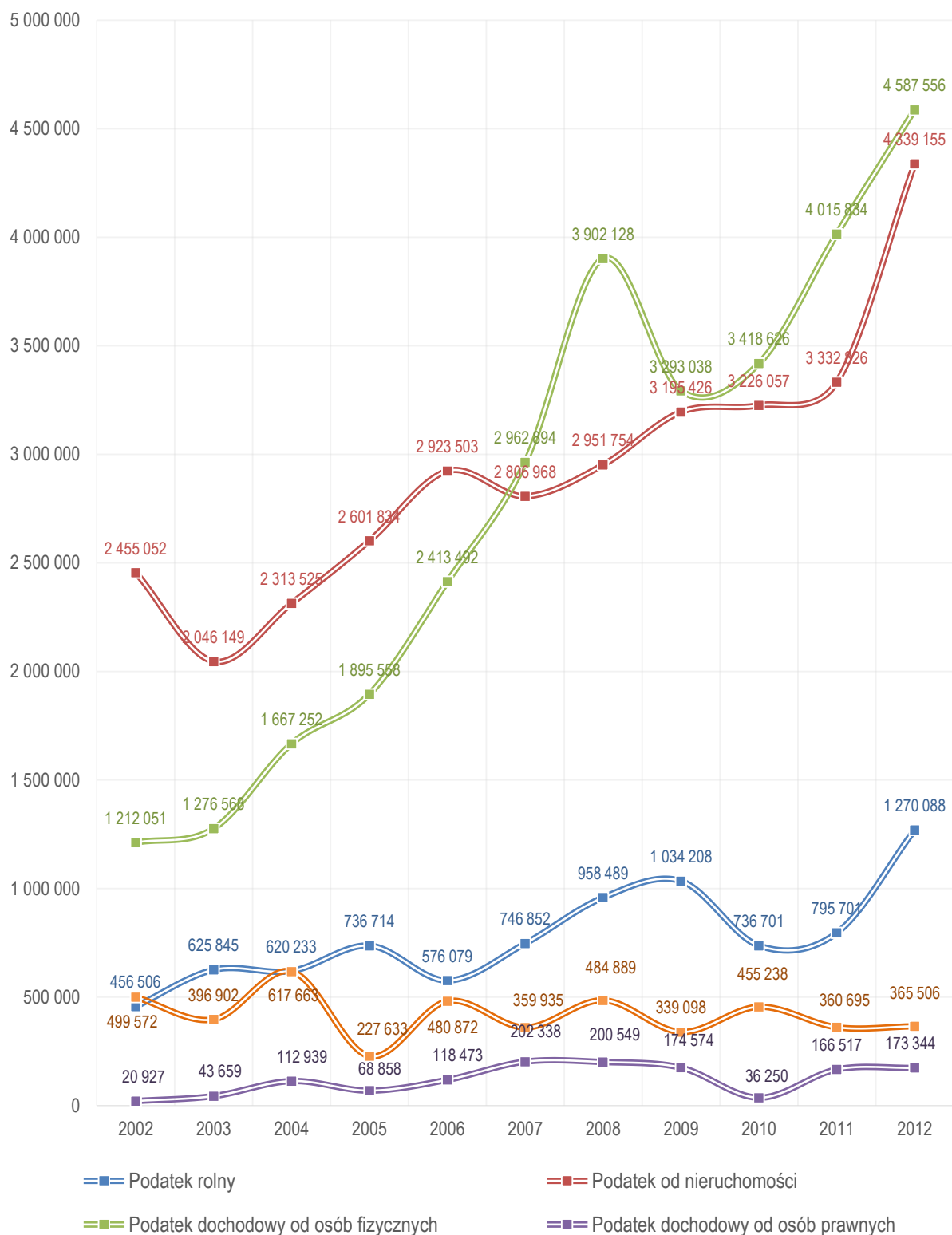

Źródło: opracowanie własne na podstawie danych BDL GUS.

Wykres 47. Struktura dochodów własnych w Gminie Suwałki w roku 2012.

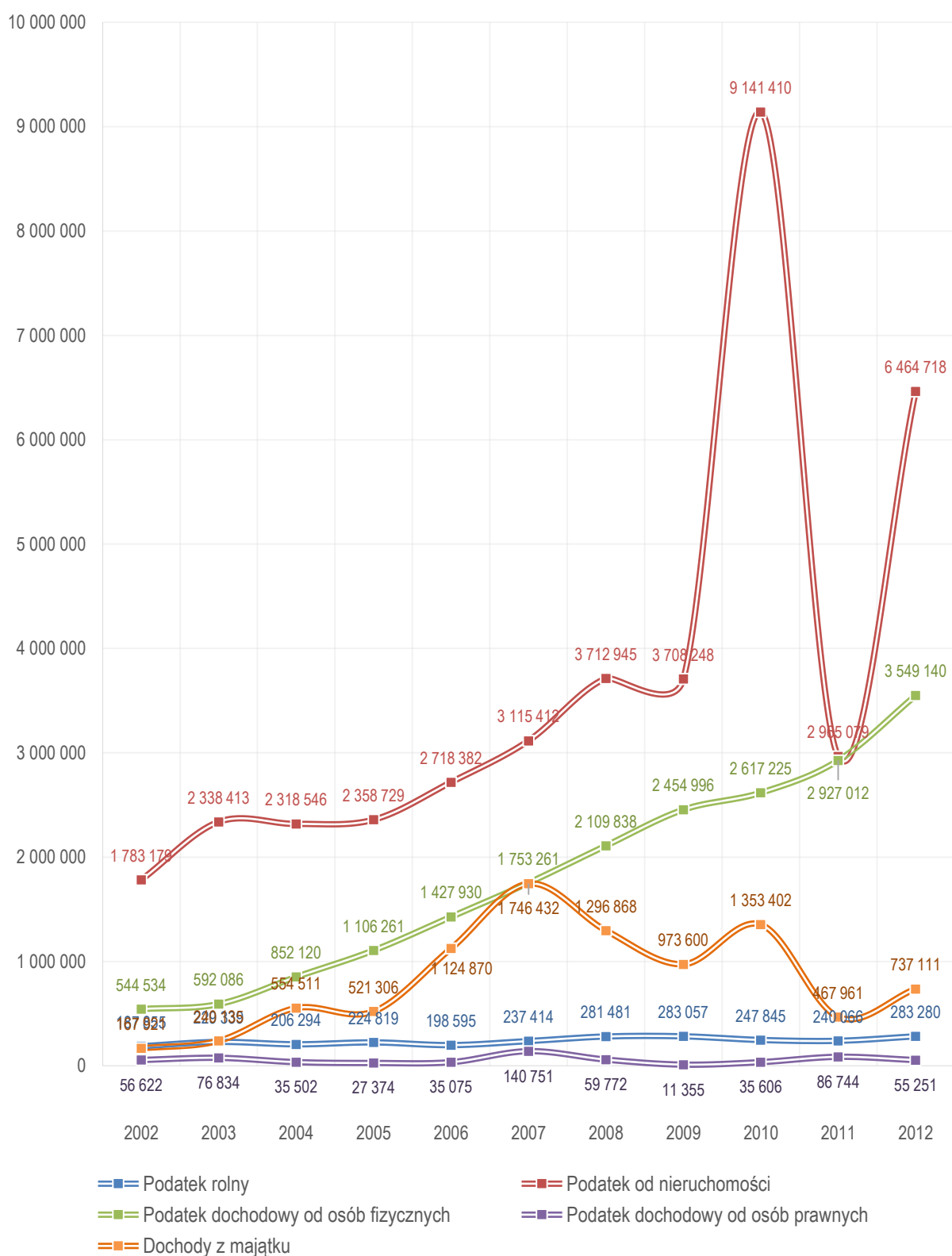

Źródło: opracowanie własne na podstawie danych BDL GUS.

Wykres 48. Struktura dochodów własnych w Gminie Zamość w roku 2012.

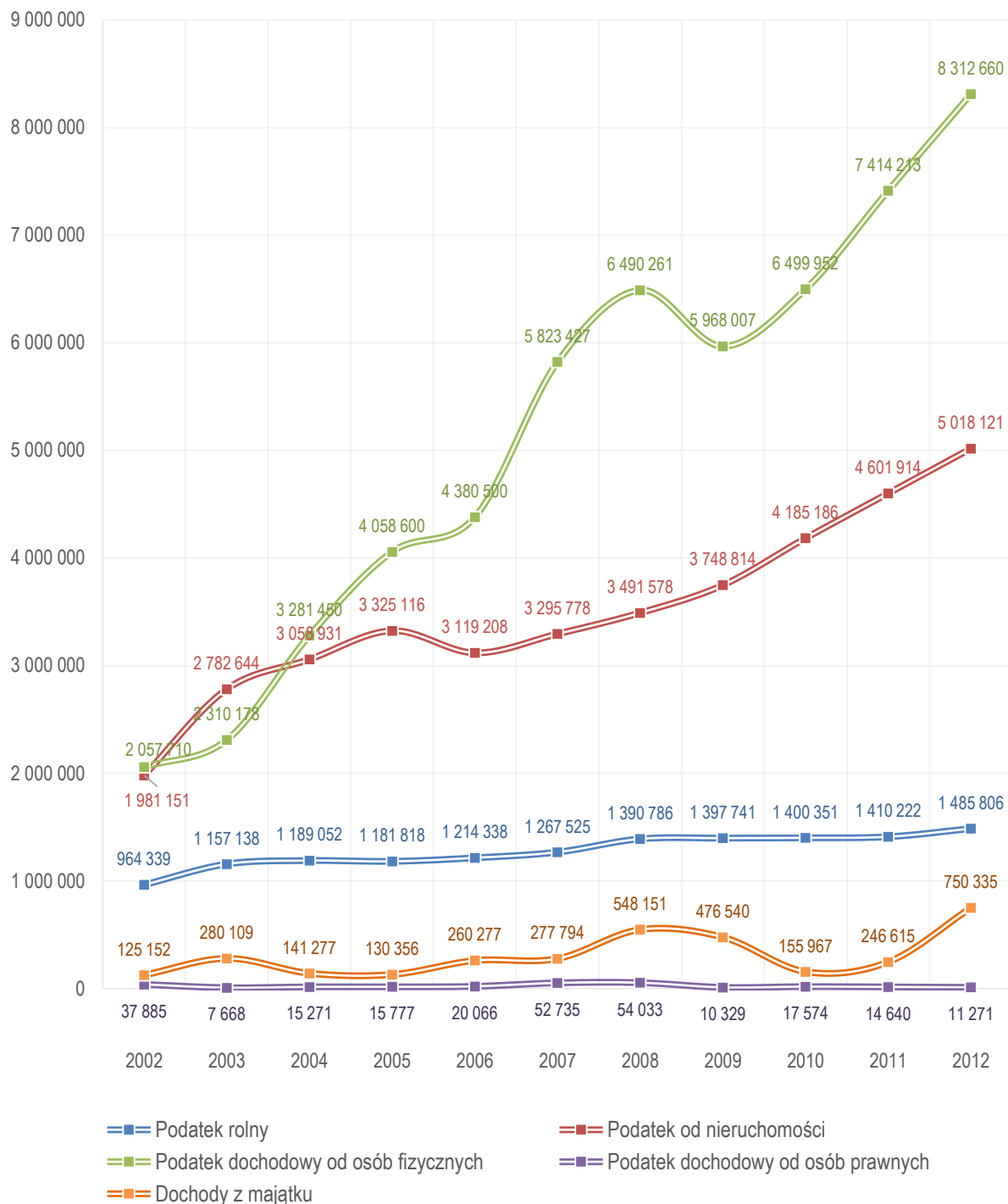

Źródło: opracowanie własne na podstawie danych BDL GUS.

Jedynie w **Gminie Hrubieszów** podstawowym źródłem dochodów jest podatek rolny. W pozostałych gminach są to podatki dochodowe od osób fizycznych oraz podatek od nieruchomości.

Struktura dochodów w 2012 roku w gminach pierścieniowych kształtowała się w następujący sposób:

Wykres 49. Struktura dochodów gminach pierścieniowych Polski Wschodniej w roku 2012.

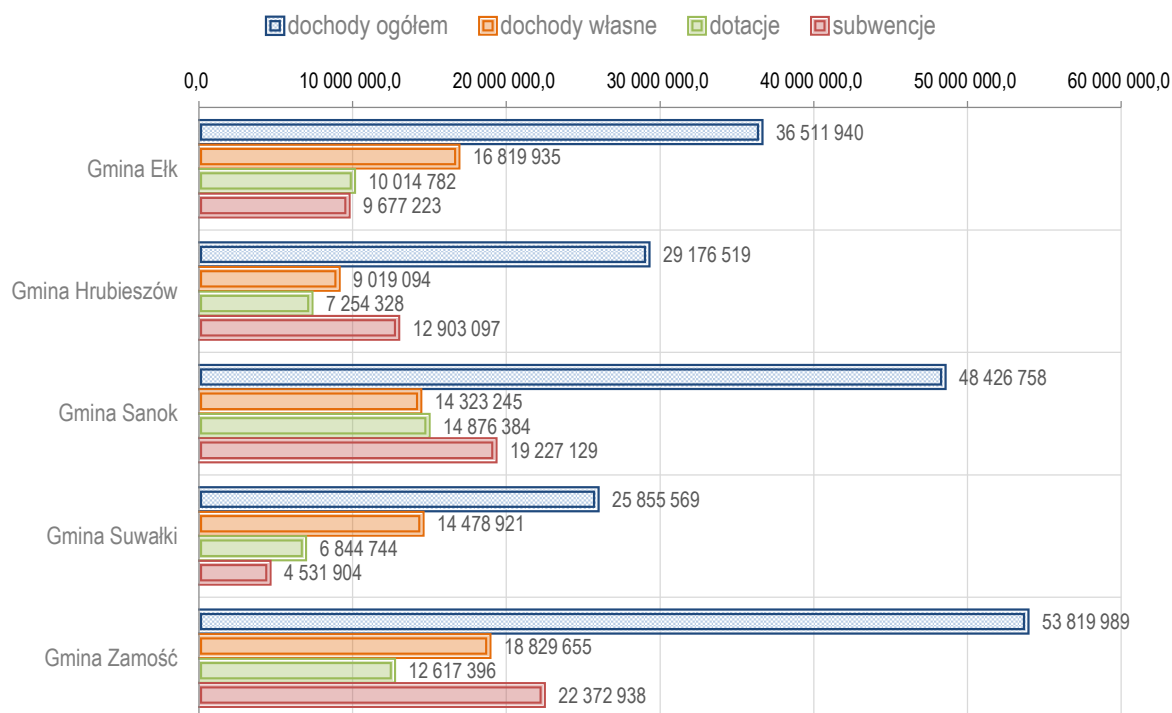

Źródło: opracowanie własne na podstawie danych BDL GUS.

Po przeliczeniu **dochodów na 1 mieszkańca** w gminach pierścieniowych największą wartość osiągają Gminy: Suwałki i Elk. Porównanie wysokości dochodów gmin pierścieniowych Polski Wschodniej w przeliczeniu na 1 mieszkańca ze średnią odpowiadających im powiatów (z pominięciem dochodów osiąganych przez miasta wewnątrz-pierścieniowe) prezentuje poniższy wykres. W tym zestawieniu **gminy pierścieniowe posiadają dochód niższy**.

Wykres 50. Porównanie wysokości dochodów gmin pierścieniowych Polski Wschodniej w przeliczeniu na 1 mieszkańca w zestawieniu ze średnią gmin w powiatach.

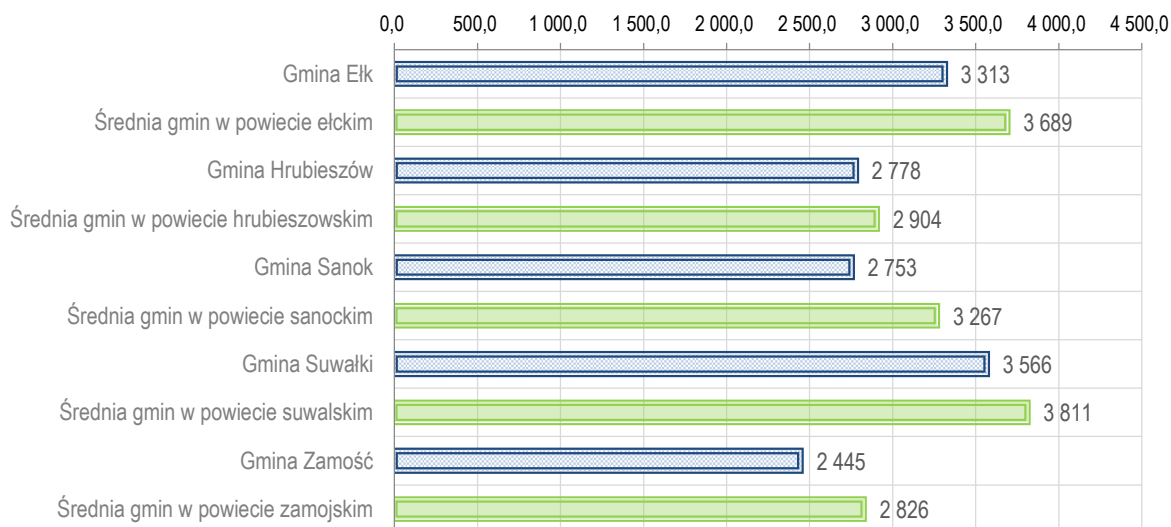

Źródło: opracowanie własne na podstawie danych BDL GUS.

W przypadku przeliczenia wysokości **dochodów własnych gmin pierścieniowych na 1 mieszkańca** i zestawienia otrzymanej wartości ze średnią gmin w powiatach (z wyłączeniem miast wewnątrz-pierścieniowych), zauważalna jest **bardzo zbliżona wartość między tymi grupami**. Jedynie w przypadku Gminy Suwałki wartość ta jest wyraźnie wyższa.

Wykres 51. Porównanie wysokości dochodów własnych gmin pierścieniowych Polski Wschodniej w przeliczeniu na 1 mieszkańca w zestawieniu ze średnią gmin w powiatach.

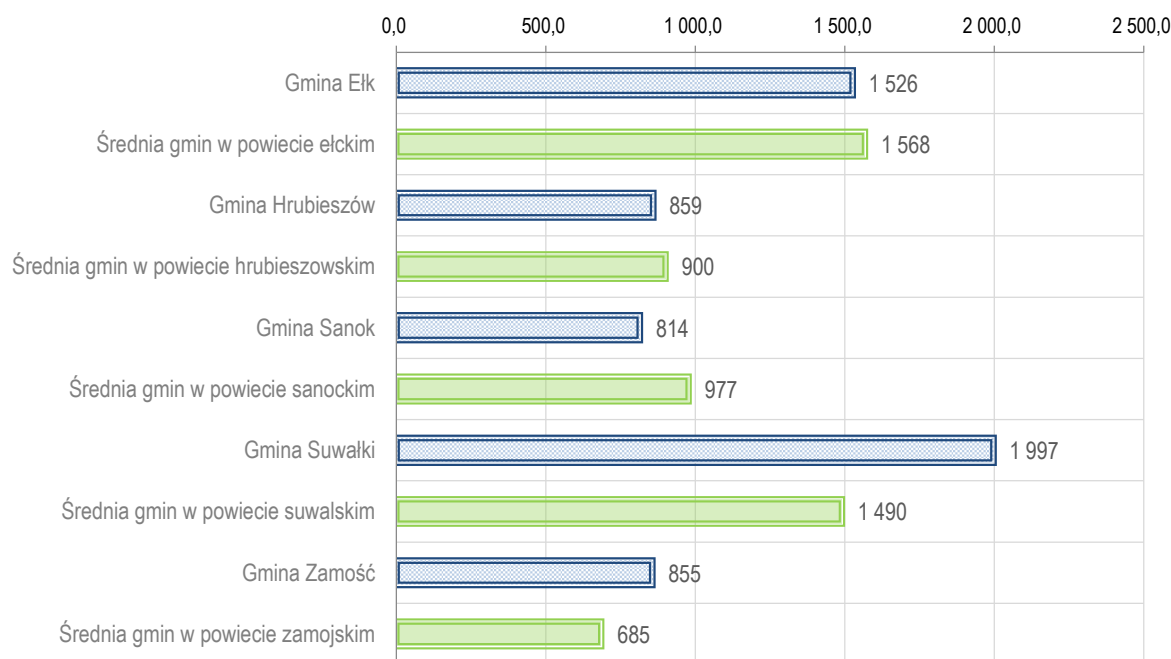

Źródło: opracowanie własne na podstawie danych BDL GUS.

Największą częścią ogółu dochodów budżetowych analizowanych gmin pierścieniowych stanowi dział dotyczący **różnych rozliczeń**, czyli w głównej mierze **subwencje** otrzymane z budżetu państwa. Według danych pochodzących z Banku Danych Lokalnych GUS, w 2012 roku wartość uśredniona dla gmin pierścieniowych wyniosła 34,3%. Niezwykle istotne dla kondycji finansowej gmin pierścieniowych są także **dochody pochodzące od osób prawnych i fizycznych** i od innych jednostek nieposiadających osobowości prawnej. Istotnym działem klasyfikacji przynoszącym znaczące dochody dla gmin pierścieniowych jest **pomoc społeczna**. Średnia powyżej 5% ogółu dochodów budżetowych dotyczy także rolnictwa i łowiectwa.

Tabela 15. Struktura dochodów gmin pierścieniowych Polski Wschodniej według działów klasyfikacji budżetowej w roku 2012.

Dział dochodów	% ogółu dochodów budżetowych					
	Gmina Elk	Gmina Hrubieszów	Gmina Sanok	Gmina Suwałki	Gmina Zamość	Średnia
rolnictwo i łowiectwo	7,38	3,77	1,03	8,02	6,65	5,37
leśnictwo	0,01	0,00	1,17	0,00	0,00	0,24
górnictwo i kopalnictwo	0,00	0,00	0,00	4,97	0,00	0,99

Ponadregionalna Strategia Rozwoju i Współpracy Pierścieniowych Gmin Polski Wschodniej
na lata 2014-2020

Dział dochodów	% ogółu dochodów budżetowych					
	Gmina Ełk	Gmina Hrubieszów	Gmina Sanok	Gmina Suwałki	Gmina Zamość	Średnia
wytwarzanie i zaopatrzenie w energię elektryczną, gaz i wodę	0,00	1,49	0,02	0,00	0,00	0,30
transport i łączność	4,12	1,51	1,37	5,13	0,00	2,42
gospodarka mieszkaniowa	1,86	0,60	0,79	2,51	1,38	1,43
działalność usługowa	0,03	0,00	0,00	0,21	0,02	0,05
informatyka	0,00	0,00	0,002	0,00	0,00	0,0004
administracja publiczna	1,56	1,18	0,58	0,55	1,10	1,00
urzędy naczelnych organów władzy państwowej, kontroli i ochrony prawa oraz sądownictwa	0,005	0,01	0,01	0,00	0,01	0,01
bezpieczeństwo publiczne i ochrona przeciwpożarowa	0,00	0,05	0,00	0,19	1,30	0,31
dochody od osób prawnych, od osób fizycznych i od innych jednostek nieposiadających osobowości prawnej oraz wydatki związane z ich poborem	37,25	23,53	23,48	43,82	30,19	31,65
różne rozliczenia	27,24	44,82	40,33	17,72	41,57	34,34
oświata i wychowanie	1,15	4,04	1,85	0,39	0,86	1,66
ochrona zdrowia	0,00	0,00	0,001	0,00	0,00	0,0002
pomoc społeczna	16,24	15,27	19,54	12,10	13,27	15,28
pozostałe zadania w zakresie polityki społecznej	1,42	0,00	0,00	1,42	0,97	0,76
edukacyjna opieka wychowawcza	0,57	0,99	0,71	0,20	0,54	0,60
gospodarka komunalna i ochrona środowiska	0,49	0,75	4,61	2,24	0,22	1,66
kultura i ochrona dziedzictwa narodowego	0,67	1,98	2,14	0,52	1,57	1,38
kultura fizyczna i sport	0,00	0,00	2,36	0,00	0,37	0,55
<i>Razem:</i>	<i>100,00</i>	<i>100,00</i>	<i>100,00</i>	<i>100,00</i>	<i>100,00</i>	<i>100,00</i>

Źródło: opracowanie własne na podstawie danych BDL GUS.

Wraz ze wzrostem dochodów, **zwiększała się również wysokość wydatków gmin pierścieniowych** w latach 2002-2010. Od 2010 zauważalne jest utrzymywanie na stosunkowo stałym poziomie wysokości wydatków budżetowych. Analiza wydatków jednostki samorządu terytorialnego może przynieść wiele informacji nt. rozwoju

danego obszaru. Polityka finansowa samorządu dzieli się na wydatki bieżące oraz wydatki majątkowe. Pierwsze są przeznaczane na tzw. bieżącą realizację zadań własnych samorządu. Nieostrożne zwiększanie wydatków bieżących, może prowadzić do zablokowania środków przeznaczanych na wydatki o charakterze majątkowym, które stymulują rozwój gminy.

Wykres 52. Wydatki budżetu gmin pierścieniowych Polski Wschodniej w latach 2002-2012.

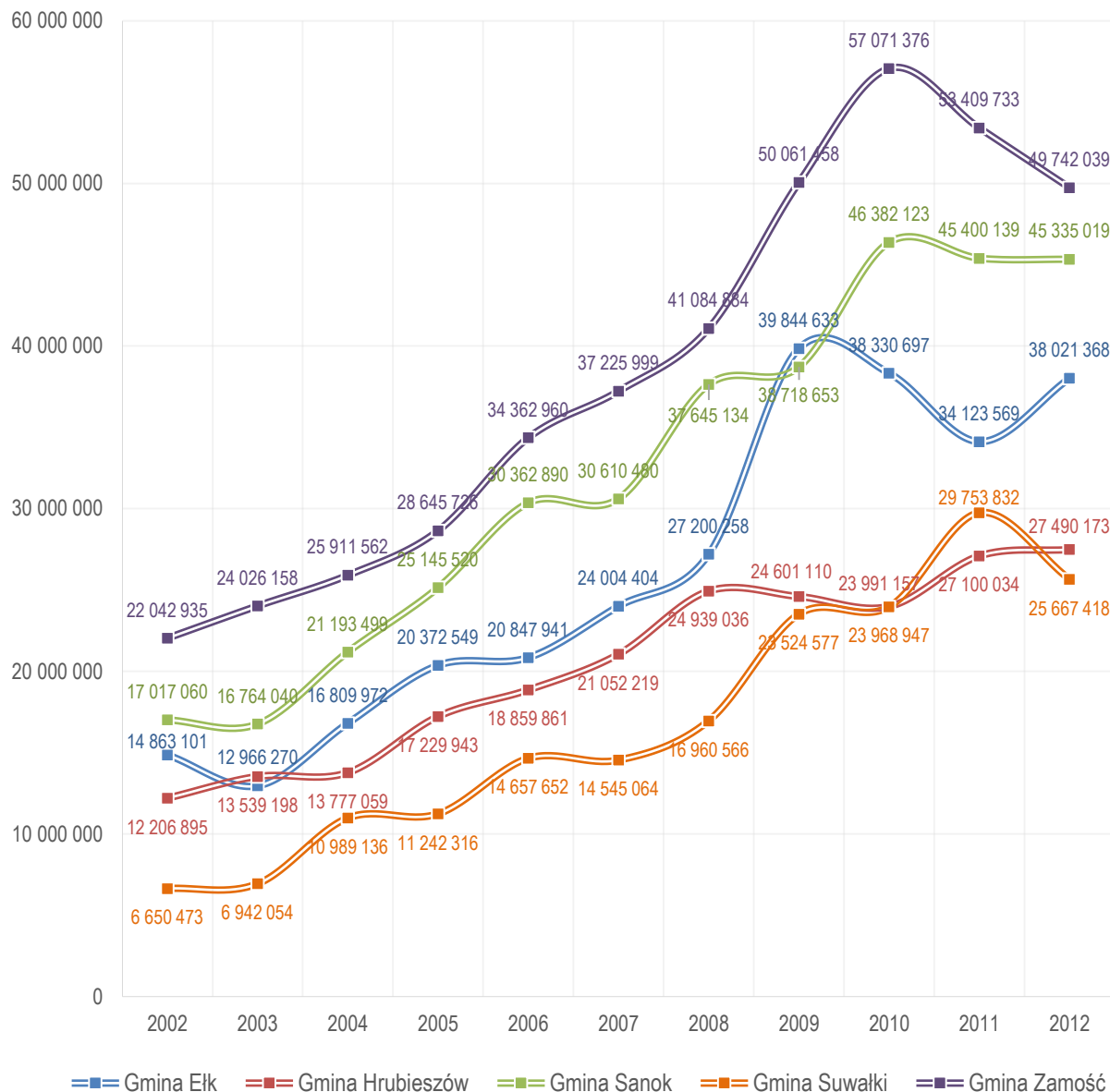

Źródło: opracowanie własne na podstawie danych BDL GUS.

Zestawiając dochody i wydatki gmin w latach 2007-2012 można zauważyć **istnienie nieznacznych deficytów budżetowych**. Jednakże, dodatnie saldo w 2012 roku w gminach pierścieniowych (z wyjątkiem Gminy Ełk) świadczy **pozytywnie o stanie finansów gminnych**, co nabiera szczególnego znaczenia **podczas aplikowania o środki zewnętrzne**. Dzięki posiadaniu odpowiednich zasobów finansowych, zabezpieczenie środków na wkład własny przy realizacji zadań inwestycyjnych **nie powinno stanowić dużego problemu**.

Tabela 16. Zestawienie dochodów i wydatków gmin pierścieniowych Polski Wschodniej w latach 2007-2012.

Rok	czynnik	Gmina Ełk	Gmina Hrubieszów	Gmina Sanok	Gmina Suwałki	Gmina Zamość
2007	dochody gminy	23 896 178,97	21 459 773,36	32 851 048,21	16 913 552,62	35 998 499,20
	wydatki gminy	24 004 403,75	21 052 218,82	30 610 479,81	14 545 063,85	37 225 999,13
	saldo	-108 224,78	+407 554,54	+2 240 568,40	+2 368 488,77	-1 227 499,93
2008	dochody gminy	27 437 038,97	22 925 915,31	38 305 166,95	16 768 001,28	40 535 376,10
	wydatki gminy	27 200 258,05	24 939 036,37	37 645 133,78	16 960 566,39	41 084 883,81
	saldo	+236 780,92	-2 013 121,06	+660 033,17	-192 565,11	-549 507,71
2009	dochody gminy	29 853 284,86	24 790 399,44	39 856 161,22	20 586 796,99	42 377 147,67
	wydatki gminy	39 844 632,83	24 601 110,46	38 718 652,94	23 524 577,36	50 061 457,85
	saldo	-9 991 347,97	+189 288,98	+1 137 508,28	-2 937 780,37	-7 684 310,18
2010	dochody gminy	33 968 629,27	24 215 029,97	42 001 581,78	24 574 180,60	48 945 837,95
	wydatki gminy	38 330 696,84	23 991 157,18	46 382 122,61	23 968 947,17	57 071 376,23
	saldo	-4 362 067,57	+223 872,79	-4 380 540,83	+605 233,43	-8 125 538,28
2011	dochody gminy	33 015 118,08	26 496 818,18	41 578 310,54	28 813 889,24	51 064 276,37
	wydatki gminy	34 123 568,77	27 100 034,40	45 400 139,08	29 753 831,56	53 409 732,53
	saldo	-1 108 450,69	-603 216,22	-3 821 828,54	-939 942,32	-2 345 456,16
2012	dochody gminy	36 511 939,93	29 176 518,83	48 426 758,14	25 855 569,05	53 819 989,09
	wydatki gminy	38 021 368,33	27 490 173,45	45 335 019,38	25 667 417,82	49 742 039,17
	saldo	-1 509 428,40	+1 686 345,38	+3 091 738,76	+188 151,23	+4 077 949,92

Źródło: opracowanie własne na podstawie danych BDL GUS.

Analiza wydatków gminy pozwala zaobserwować jej perspektywy rozwojowe. Większy udział wydatków inwestycyjnych przekłada się na wyższy poziom rozwoju gospodarczego. W relacji do wydatków budżetowych ogółem **poziom wydatków inwestycyjnych w Gminie Ełk, Sanok, Suwałki i Zamość kształtował się na stosunkowo wysokim poziomie** (w 2012 roku 22,7% wszystkich wydatków gminy). We wszystkich gminach, z wyjątkiem Gminy Ełk, w 2012 roku odnotowano zmniejszenie wysokości tego rodzaju wydatków. Procentowy udział wydatków inwestycyjnych we wszystkich wydatkach budżetowych jest najwyższy w Gminie Suwałki. W 2012 roku wskaźnik ten osiągnął bardzo zbliżoną wartość w Gminach: Ełk, Sanok i Zamość. Informacja o wydatkach inwestycyjnych jest szczególnie ważna, ponieważ wskazuje **na intensywność działań podejmowanych na rzecz rozwoju gminy**.

Wykres 53. Wysokość wydatków inwestycyjnych w gminach pierścieniowych Polski Wschodniej w latach 2002-2012.

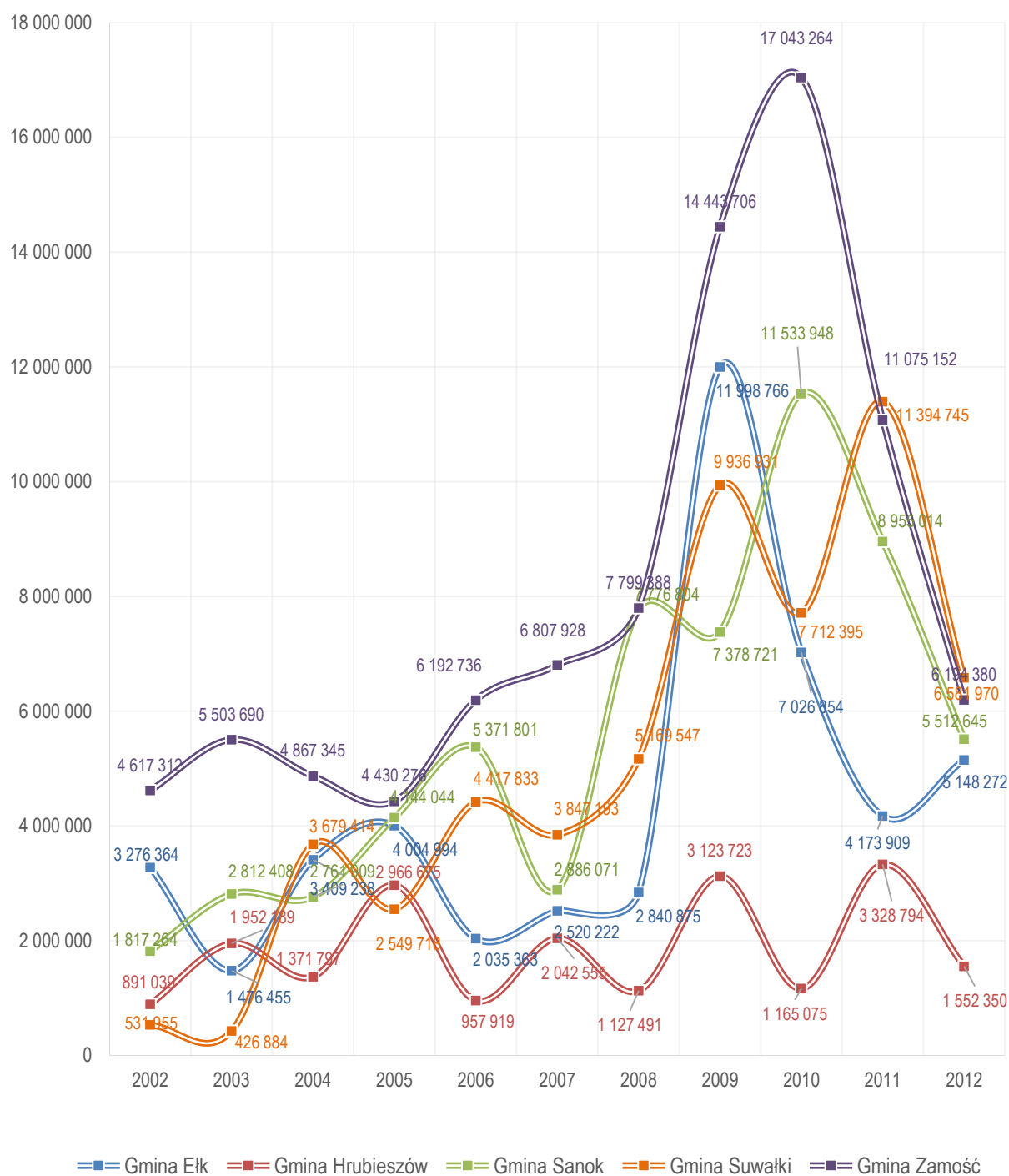

Źródło: opracowanie własne na podstawie danych BDL GUS.

Wykres 54. Wysokość wydatków inwestycyjnych w ujęciu procentowym w gminach pierścieniowych Polski Wschodniej w latach 2002-2012.

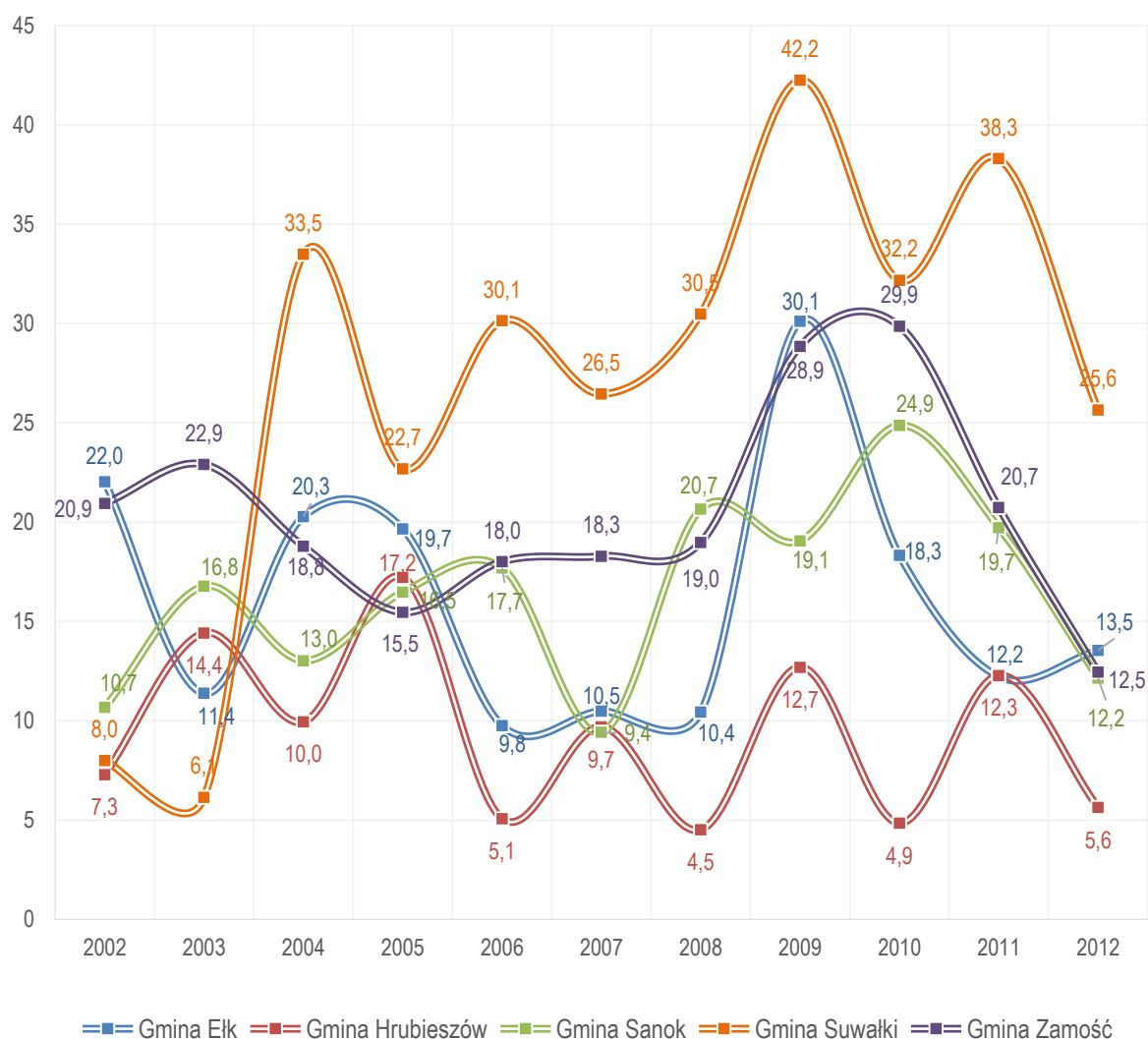

Źródło: opracowanie własne na podstawie danych BDL GUS.

Zapewnienie i utrzymanie stabilnego, wysokiego poziomu wydatków inwestycyjnych, będzie jednym z kluczowych czynników budujących potencjał gospodarczy gmin pierścieniowych w przyszłości. Równie istotna będzie przemyślana polityka inwestycyjna, która powinna pozostawać w zbieżności z określonym kierunkiem rozwoju gospodarczo-społecznego i założeniami strategicznymi gmin pierścieniowych.

W gminach pierścieniowych zdecydowaną **większość** wydatków stanowiły **wydatki bieżące związane z funkcjonowaniem gminy**. W roku 2012 osiągnęły poziom 80% (i powyżej 80%) ogółu wydatków w każdej z gmin, z czego ponad 30% stanowiły wydatki przeznaczane na wynagrodzenia.

Wykres 55. Struktura wydatków gmin pierścieniowych Polski Wschodniej w 2012 roku.

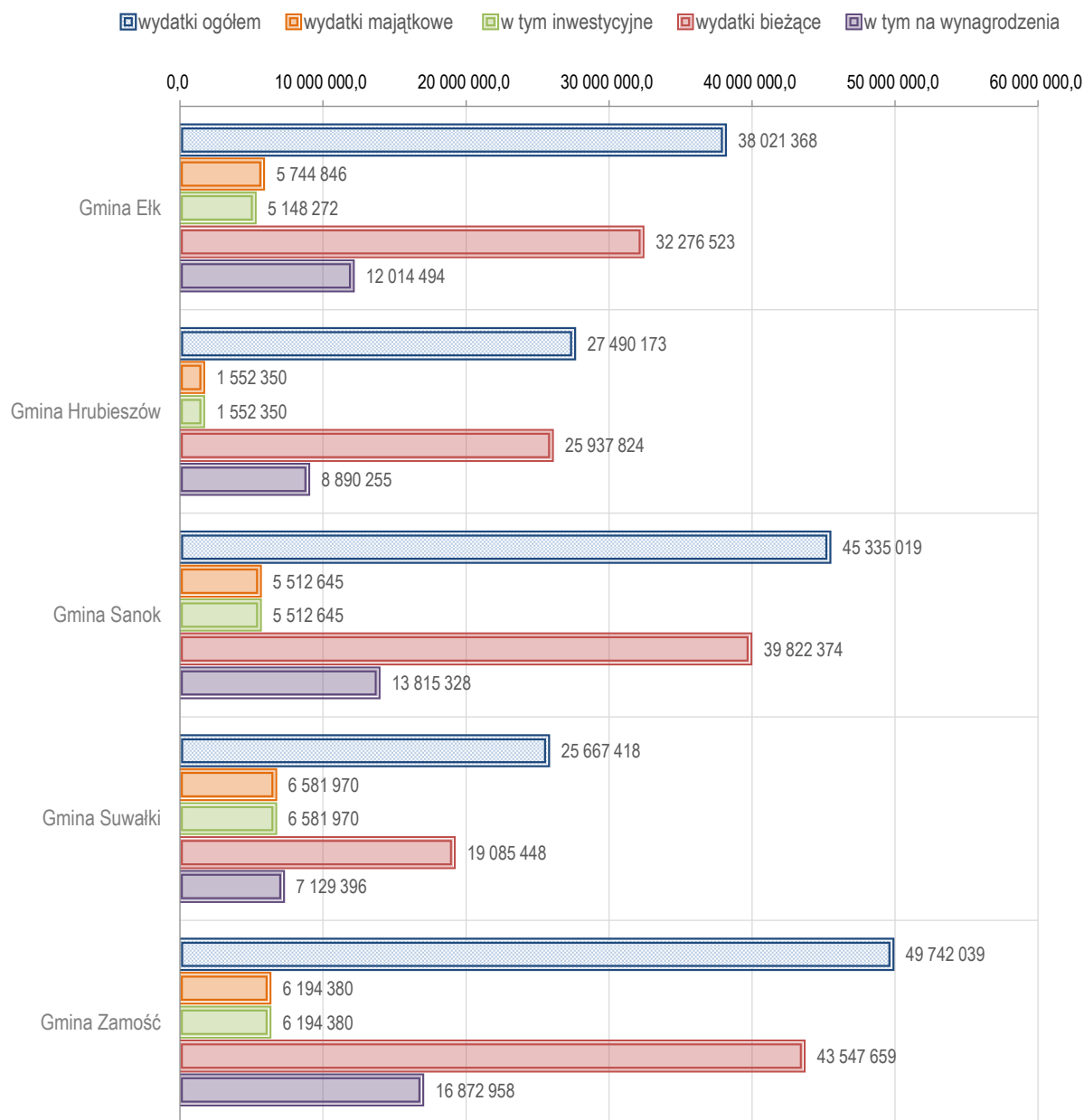

Źródło: opracowanie własne na podstawie danych BDL GUS.

Podobnie jak w przypadku dochodów istotne jest przeanalizowanie zestawienia wydatków gminy według działów klasyfikacji budżetowej.

W poniższym zestawieniu zauważyć można, że podobnie jak w większości samorządów gmin wiejskich, główną część wydatków stanowią **wydatki związane z oświatą i wychowaniem**. W gminach pierścieniowych w roku 2012 wyniosły one **średnio 35,3% wszystkich wydatków**. Dużą ilość środków pochłaniały również wydatki (według uśrednionej wartości dla wszystkich opisywanych gmin pierścieniowych) przeznaczane na **pomoc społeczną, administrację publiczną oraz transport i łączność**.

Tabela 17. Struktura wydatków gmin pierścieniowych Polski Wschodniej według działów klasyfikacji budżetowej w roku 2012.

Dział wydatków	% ogółu wydatków budżetowych					
	Gmina Ełk	Gmina Hrubieszów	Gmina Sanok	Gmina Suwałki	Gmina Zamość	Średnia
rolnictwo i łowiectwo	3,79	4,02	1,21	10,54	6,09	5,13
leśnictwo	0,00	0,00	0,88	0,00	0,00	0,18
wytwarzanie i zaopatrywanie w energię elektryczną, gaz i wodę	0,00	1,63	0,12	0,00	0,00	0,35
transport i łączność	12,03	6,44	7,08	12,69	6,51	8,95
turystyka	0,07	0,00	0,00	0,02	0,09	0,04
gospodarka mieszkaniowa	0,67	3,91	5,96	3,77	0,27	2,92
działalność usługowa	0,45	0,04	1,18	0,63	0,20	0,50
informatyka	0,00	0,02	0,00	0,00	0,00	0,005
administracja publiczna	10,98	11,18	10,23	12,07	9,09	10,71
urzędy naczelnych organów władzy państwowej, kontroli i ochrony prawa oraz sądownictwa	0,00	0,01	0,01	0,00	0,01	0,01
bezpieczeństwo publiczne i ochrona przeciwpożarowa	0,31	0,86	0,64	0,72	2,67	1,04
dochody od osób prawnych, od osób fizycznych i od innych jednostek nieposiadających osobowości prawnej oraz wydatki związane z ich poborem	0,00	0,00	1,33	0,00	0,00	0,27
obsługa długu publicznego	2,05	0,24	0,23	0,62	2,14	1,06
różne rozliczenia	0,00	0,00	0,00	2,40	0,00	0,48
oświata i wychowanie	34,67	39,22	34,90	29,28	38,58	35,33
ochrona zdrowia	0,32	0,20	0,25	0,31	0,34	0,28
pomoc społeczna	19,99	19,16	23,97	16,58	18,17	19,58
pozostałe zadania w zakresie polityki społecznej	1,44	0,00	0,00	1,91	0,00	0,67
edukacyjna opieka wychowawcza	2,51	1,36	0,92	1,10	0,71	1,32
gospodarka komunalna i ochrona środowiska	8,42	3,11	2,72	5,95	8,94	5,83
kultura i ochrona dziedzictwa narodowego	1,93	8,43	4,32	1,28	3,61	3,91
kultura fizyczna	0,33	0,19	4,05	0,15	2,58	1,46
	100,00	100,00	100,00	100,00	100,00	100,00

Źródło: opracowanie własne na podstawie danych BDL GUS.

Wykres 56. Struktura wydatków gmin pierścieniowych Polski Wschodniej według działów klasyfikacji budżetowej w 2012 roku.

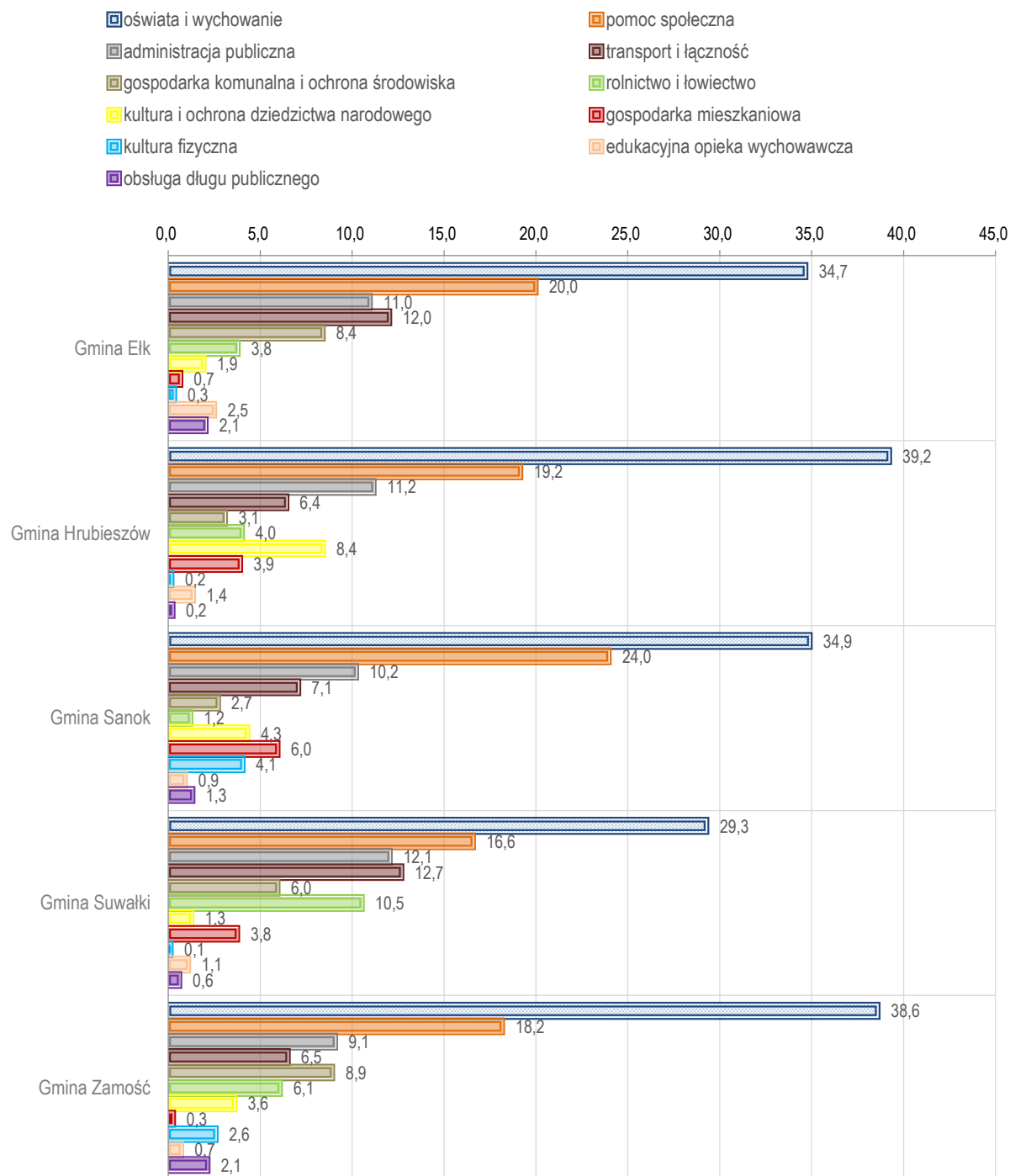

Źródło: opracowanie własne na podstawie danych BDL GUS.

W przypadku wydatków przeliczonych na 1 mieszkańca w gminach pierścieniowych zauważalne są **niższe wartości w stosunku do średnich wydatków gmin w powiatach** (z wyłączeniem miast wewnątrz-pierścieniowych). Jedynie w przypadku Gminy Suwałki i Hrubieszów wskaźniki te osiągnęły wartość bardzo zbliżoną do średniej powiatowej.

Wykres 57. Porównanie wydatków w przeliczeniu na 1 mieszkańca w gminach pierścieniowych Polski Wschodniej ze średnią gmin w powiatach w 2012 roku.

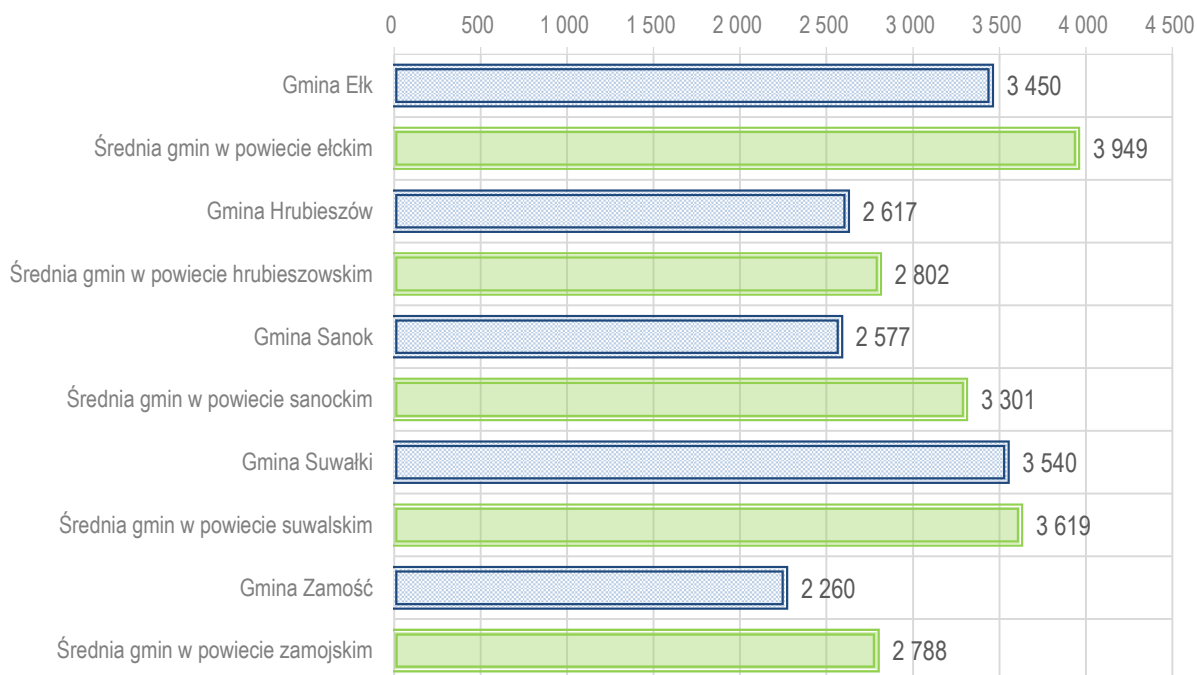

Źródło: opracowanie własne na podstawie danych BDL GUS.

W zestawieniu samych **wydatków inwestycyjnych** w przeliczeniu na 1 mieszkańca w gminach pierścieniowych zauważalna jest **wyraźna przewaga gmin powiatowych**. Jedynie w przypadku **Gminy Suwałki wydatki te są wyższe** niż średnio w innych jednostkach samorządowych w powiecie suwalskim.

Wykres 58. Porównanie wydatków w przeliczeniu na 1 mieszkańca w gminach pierścieniowych Polski Wschodniej ze średnią gmin w powiatach w 2012 roku.

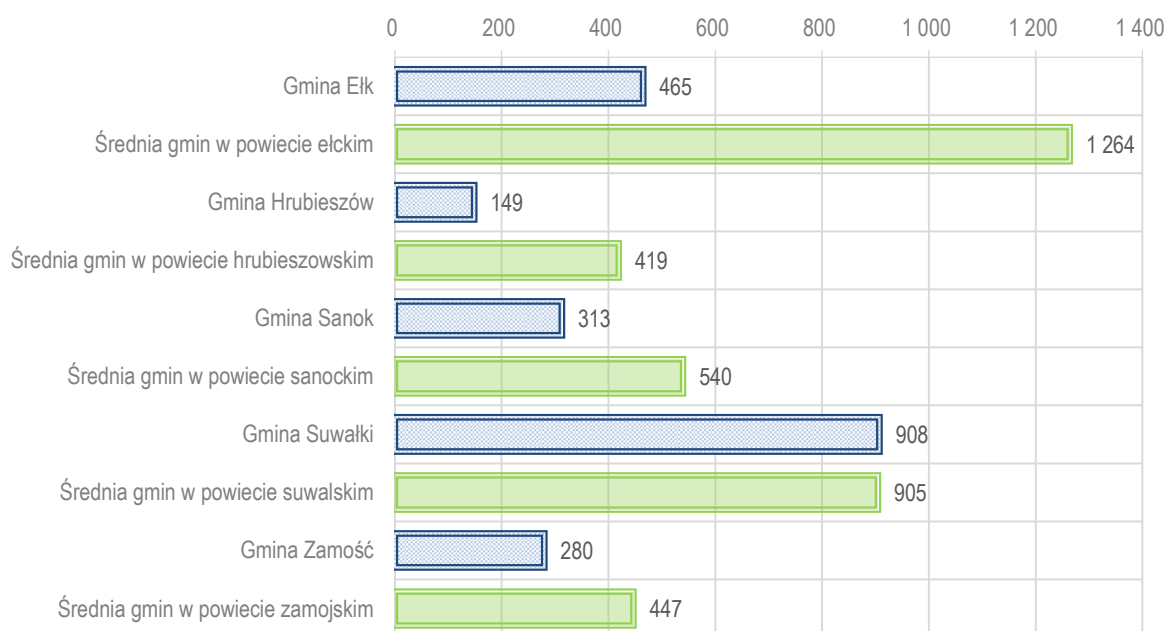

Źródło: opracowanie własne na podstawie danych BDL GUS.

Na obszarach gmin pierścieniowych znajdują się **wyznaczone i uzbrojone tereny inwestycyjne** dla potencjalnych przedsiębiorców. Ich zestawienie przedstawia poniższa tabela:

Tabela 18. Tereny inwestycyjne w gminach pierścieniowych Polski Wschodniej.

Gmina	Powierzchnia	Położenie	Stan zabudowania/przeznaczenie
Gmina Ełk	13,96 ha	Szeligi-Buczki	Działka niezabudowana
Gmina Hrubieszów	3 ha	Moniatycze	Działka zabudowana budynkiem magazynowym o kubaturze 2150 m ³ , wiatą metalową, budynkiem skupu żywca o kubaturze 650 m ³ . Całość ogrodzona
Gmina Hrubieszów	14,5 ha	Kozodawy	Działka zabudowana wiatą magazynową o kubaturze 300 m ³
Gmina Hrubieszów	2,43 ha	Husynne	Działka niezabudowana
Gmina Hrubieszów	2,2 ha	Stefankowice	Działka niezabudowana, plac utwardzony
Gmina Hrubieszów	2,09 ha	Gródek	Obecnie – grunt orny
Gmina Sanok	1,91 ha	Stróże Małe	Teren pod betoniarnię
Gmina Sanok	6,93 ha	Tyrawa Solna	Tereny zabudowy usługowej – tereny usług sportu i rekreacji
Gmina Sanok	3,12 ha	Międzybrodzie	Teren zabudowy usługowej z przeznaczeniem pod usługi sportu i rekreacji
Gmina Sanok	66,68 ha	Stróże Wielkie	Tereny zabudowy mieszkaniowej i jednorodzinnej/teren zabudowy usługowej
Gmina Sanok	17,57 ha	Jurowce	Tereny zabudowy usługowej
Gmina Zamość		Mokre	Główne przeznaczenie – lotnisko turystyczne. Wyznaczone tereny pod funkcję uzupełniającą: usługi hotelowo-gastronomiczno-szkoleniowe, usługi i rzemiosło związane z obsługą lotniska.
Gmina Zamość	15 ha	Sitaniec Wolica	Tereny przemysłowo- składowe, w tym zakładów produkujących energię ze źródeł odnawialnych (biogaz i promieniowanie słoneczne)
Gmina Zamość	2,56 ha	Sitaniec	Przeznaczony pod usługi – bazy, składy, rzemiosło produkcyjne, przemysł, giełdy towarowe.
Gmina Zamość	4,33 ha	Sitaniec	Teren prywatny, przeznaczony pod usługi – bazy, składy, rzemiosło produkcyjne, przemysł, giełdy towarowe.

Źródło: opracowanie własne na podstawie informacji uzyskanych z Urzędu Gminy Ełk oraz głównych stron internetowych gmin pierścieniowych Polski Wschodniej.

Jednocześnie na głównej stronie internetowej Urzędu Gminy Suwałki brakuje spisu terenów inwestycyjnych, jednakże jest to gmina, której część obszaru należy do **Suwalskiej Specjalnej Strefy ekonomicznej**²⁷. SSSE w Podstrefie Suwałki dysponuje terenami inwestycyjnymi o łącznej powierzchni około 27 hektarów. Tereny te są przygotowane pod działalność gospodarczą, w pełni uzbrojone, posiadają aktualny miejscowy plan zagospodarowania przestrzennego²⁸.

Każda z opisywanych gmin pierścieniowych Polski Wschodniej na istotną część podejmowanych działań indywidualnie składała wnioski o **dofinansowanie ze strukturalnych funduszy europejskich**. Najwięcej projektów i największą kwotę dofinansowania otrzymała Gmina Zamość. Poniżej przedstawiono wybrane zadania

²⁷ Na podstawie: www.mg.gov.pl/Wspieranie+przedsiębiorczosci/Wsparcie+finansowe+i+inwestycje/Specialne+strefy+ekonomiczne/Obszar+SSE

²⁸ Na podstawie: <http://www.ssse.com.pl/zainwestuj/oferta-inwestycyjna/podstrefa-suwalki.html>

dofinansowane ze strukturalnych funduszy europejskich, a więc: Europejskiego Funduszu Rozwoju Regionalnego (EFRR), Europejskiego Funduszu Społecznego (EFS) i Funduszu Spójności (FS). W zestawieniach nie uwzględniono projektów z PROW, które są finansowane z Europejskiego Funduszu Rolnego na rzecz Rozwoju Obszarów Wiejskich (EFRROW) nie będącego funduszem strukturalnym.

Tabela 19. Lista wybranych zadań dofinansowanych ze strukturalnych funduszy europejskich w Gminie Ełk.

lp.	Tytuł projektu	Nazwa beneficjenta	Wartość projektu [zł]	Dofinansowanie z UE [zł]	% dofinansowania z UE	Dziedzina
1	Cyfrowa Gmina Ełk	Gmina Ełk	2 388 147,23	2 029 925,14	85,00	praca i integracja społeczna
2	„Przeciwdziałanie wykluczeniu cyfrowemu - eInclusion - mieszkańców Gminy Ełk”	Gmina Ełk	2 507 575,43	1 822 879,61	72,69	praca i integracja społeczna
3	Uwier w siebie	Gmina Ełk	947 087,81	805 024,64	85,00	praca i integracja społeczna
4	Budowa wodociągu gminnego z przyłączami na trasie Mrozy Wielkie - Regiel	Gmina Ełk	1 068 239,18	556 777,47	52,12	ochrona środowiska
5	Klub Integracji Społecznej "Aktywni Razem" w gminie Ełk	Gmina Ełk/GOPS w Ełku	508 265,20	432 025,42	85,00	praca i integracja społeczna
6	Klub Integracji Społecznej "Aktywni Razem II edycja" w gminie Ełk	Gmina Ełk	361 010,00	306 858,50	85,00	praca i integracja społeczna
7	Indywidualizacja procesu nauczania i wychowania uczniów klas I-III szkół podstawowych	Gmina Ełk	190 505,54	161 929,71	85,00	nauka i edukacja
8	Pracownie językowe optymalizujące procesy kształcenia umiejętności językowych uczniów szkół Gminy Ełk	Gmina Ełk	225 150,86	154 399,39	68,58	nauka i edukacja
9	Razem w kierunku integracji - rozwój społeczności lokalnej Nowej Wsi Ełckiej	Gmina Ełk/GOPS w Ełku	50 000,00	42 500,00	85,00	praca i integracja społeczna
10	Platформа integracji - aktywne Straduny	Gmina Ełk/GOPS w Ełku	50 000,00	42 500,00	85,00	praca i integracja społeczna
11	"Żyj aktywnie w Krainie Druglina"	Gmina Ełk	42 410,00	36 048,50	85,00	praca i integracja społeczna
12	"Odkryjemy Przeszłość dla Przyszłości"	Gmina Ełk	42 410,00	36 048,50	85,00	praca i integracja społeczna
Razem:			8 380 801,25	6 426 916,88	-	-

Źródło: opracowanie własne na podstawie www.mapadotacji.gov.pl.

Tabela 20. Lista wybranych zadań dofinansowanych ze strukturalnych funduszy europejskich w Gminie Hrubieszów.

lp.	Tytuł projektu	Nazwa beneficjenta	Wartość projektu [zł]	Dofinansowanie z UE [zł]	% dofinansowania z UE	Dziedzina
1	"Kubusiowa Akademia" - utrwalenie i rozwój efektów Poakcesyjnego Programu Wsparcia Obszarów Wiejskich w Gminie Hrubieszów	Gmina Hrubieszów	2 648 567,74	2 251 282,58	85,00	nauka i edukacja
2	Budowa sieci wodociągowej w Gminie Hrubieszów	Gmina Hrubieszów	1 797 738,03	1 128 400,90	62,77	ochrona środowiska
3	Lepsze życie	Gmina Hrubieszów / GOPS w Hrubieszowie	1 070 584,24	909 996,60	85,00	praca i integracja społeczna
4	"Lepszy start - indywidualizacja nauczania uczniów kl. I-III szkół podstawowych Gminy Hrubieszów"	Gmina Hrubieszów	180 000,00	153 000,00	85,00	nauka i edukacja
5	Lepsze jutro – program aktywizacji społecznej mieszkańców Gminy Hrubieszów i Gminy Mircze	Gmina Hrubieszów	127 332,47	101 865,97	80,00	praca i integracja społeczna
6	„Przedszkole w MOJEJ szkole – Wilczęta”	Gmina Hrubieszów	646 754,00	636 674,00	98,44	nauka i edukacja
7	„Budowa sieci wodociągowej w Gminie Hrubieszów”	Gmina Hrubieszów	1 638 054,43	1 171 301,92	71,51	ochrona środowiska
8	„Lepsze jutro- zaspokajanie potrzeb społeczno-kulturalnych mieszkańców poprzez urządzenie centrum wsi”	Gmina Hrubieszów	382 735,64	291 284,00	76,11	kultura i integracja społeczna
9	„Przyszłość- zaspokajanie potrzeb społeczno-kulturalnych mieszkańców poprzez urządzenie centrum wsi”	Gmina Hrubieszów	475 344,00	380 275,00	80,00	kultura i integracja społeczna
10	„Poprawa jakości życia mieszkańców Gminy Hrubieszów”	Gmina Hrubieszów	208 973,00	144 796,00	69,29	kultura i integracja społeczna
11	„Odnowione świetlice i place zabaw na wsi przyszłością Gminy Hrubieszów”	Gmina Hrubieszów	366 470,92	222 755,00	60,78	kultura i integracja społeczna
12	„Nadbużańska przyroda - produkt transgranicznej turystyki ekologicznej - droga do rozwoju”	Gmina Hrubieszów	41 946,85	34 972,80	83,37	turystyka
Razem:			9 584 501,32	7 426 604,77		-

Źródło: opracowanie własne na podstawie www.mapadotacji.gov.pl oraz strony internetowej Urzędu Gminy.

Tabela 21. Lista wybranych zadań dofinansowanych ze strukturalnych funduszy europejskich w Gminie Sanok.

lp.	Tytuł projektu	Nazwa beneficjenta	Wartość projektu [zł]	Dofinansowanie z UE [zł]	% dofinansowania z UE	Dziedzina
1	Poprawa infrastruktury wodociągowej na terenie Gminy Sanok	Gmina Sanok	9 707 932,70	3 840 743,37	39,56	ochrona środowiska
2	Budowa kanalizacji sanitarnej dla miejscowości Kostarowce i Pakoszówka w gminie Sanok	Gmina Sanok	3 051 825,82	1 632 308,10	53,49	ochrona środowiska
3	Program rozwoju edukacji przedszkolnej w Gminie Sanok	Gmina Sanok	1 708 494,69	1 452 220,49	85,00	nauka i edukacja
4	Modernizacja oraz doposażenie w środki dydaktyczne szkół podstawowych i gimnazjalnych z terenu gminy Sanok	Gmina Sanok	2 020 276,07	1 341 472,89	66,40	nauka i edukacja
5	Czas na aktywność w gminie Sanok	Gmina Sanok/GOPS w Sanoku	1 525 796,81	1 296 927,29	85,00	praca i integracja społeczna
6	Budowa euroboiska w miejscowości Pakoszówka w Gminie Sanok	Gmina Sanok	2 264 597,92	1 131 261,66	49,95	turystyka
7	Termomodernizacja budynków użyteczności publicznej na terenie Gminy Sanok	Gmina Sanok	1 565 928,97	946 165,75	60,42	energetyka
8	Zakup wozu strażackiego dla Jednostki OSP Kostarowce, Gmina Sanok	Gmina Sanok	1 006 378,00	810 415,50	80,53	bezpieczeństwo
9	Informatyczne wsparcie realizacji zadań publicznych przez gminy Sanok i Besko	Gmina Sanok	856 590,93	727 480,06	84,93	telekomunikacja i e-usługi
10	Promocja Gminy wiejskiej Sanok jako regionu o wysokich walorach turystycznych i inwestycyjnych - kampania promocyjna	Gmina Sanok	144 465,40	95 529,28	66,13	rozwój firm

Ponadregionalna Strategia Rozwoju i Współpracy Pierścieniowych Gmin Polski Wschodniej
na lata 2014-2020

lp.	Tytuł projektu	Nazwa beneficjenta	Wartość projektu [zł]	Dofinansowanie z UE [zł]	% dofinansowania z UE	Dziedzina
11	„Szkolenia zawodowe szansą na nową pracę”	Gmina Sanok	102 612,78	76 959,58	75,00	praca i integracja społeczna
12	Nowy zawód lepsze jutro	Gmina Sanok	68 028,79	51 021,59	75,00	praca i integracja społeczna
13	Promocja gminy wiejskiej Sanok jako regionu o wysokich walorach turystycznych w Międzynarodowych Targach Turystyki, Sprzętu Turystycznego, Żeglarskiego i Sportowego GLOB w Katowicach	Gmina Sanok	46 247,94	23 923,90	51,73	rozwój firm
Razem:			24 069 176,82	13 426 429,46		

Źródło: opracowanie własne na podstawie www.mapadotacji.gov.pl.

Tabela 22. Lista zadań dofinansowanych ze strukturalnych funduszy europejskich w Gminie Suwałki.

lp.	Tytuł projektu	Nazwa beneficjenta	Wartość projektu [zł]	Dofinansowanie z UE [zł]	% dofinansowania z UE	Dziedzina
1	“Co-operation – Activity-Future”	Gmina Suwałki	6 719 034,65	6 047 131,18	90,00	współpraca międzynarodowa
2	Ja dziewczynka, ja chłopaczek jestem sobie przedszkolaczek	Gmina Suwałki	1 761 465,00	1 497 245,25	85,00	nauka i edukacja
3	Wspieranie wykorzystania odnawialnych źródeł energii na nieruchomościach stanowiących własność Gminy i mieszkańców Gminy Suwałki	Gmina Suwałki	1 803 164,36	1 262 215,05	70,00	energetyka
4	Podnoszenie atrakcyjności inwestycyjnej i turystycznej regionu poprzez rozbudowę stacji wodociągowej Nowa Wieś oraz rozbudowę sieci wodociągowej Nowa Wieś-zewnętrzna sieć wodociągowa z podłączeniami domowymi w miejscowości Osinki	Gmina Suwałki	1 760 013,98	1 117 572,92	63,50	ochrona środowiska
5	Rozbudowa sieci wodociągowej Turówka wraz z modernizacją stacji wodociągowej w Turówce Starej	Gmina Suwałki	725 642,55	430 245,16	59,29	ochrona środowiska

Ponadregionalna Strategia Rozwoju i Współpracy Pierścieniowych Gmin Polski Wschodniej
na lata 2014-2020

lp.	Tytuł projektu	Nazwa beneficjenta	Wartość projektu [zł]	Dofinansowanie z UE [zł]	% dofinansowania z UE	Dziedzina
6	„Przygotowanie oddziałów przedszkolnych w szkołach podstawowych do świadczenia wysokiej jakości usług na rzecz dzieci w wieku przedszkolnym	Gmina Suwałki	407 015,00	345 962,75	85,00	nauka i edukacja
7	Daj sobie szansę!	Gmina Suwałki/GOPS w Suwałkach	193 449,55	164 432,12	85,00	praca i integracja społeczna
8	Nowa Wieś - Nowa Szkoła	Gmina Suwałki	136 455,00	115 986,75	85,00	nauka i edukacja
9	Akademia sukcesu	Gmina Suwałki	120 000,00	102 000,00	85,00	nauka i edukacja
10	Bądź aktywny	Gmina Suwałki/Zespół Szkół im. Lotników Polskich w Płocicznie - Tartak	49 990,00	42 491,50	85,00	praca i integracja społeczna
Razem:			13 676 230,09	11 125 282,68		-

Źródło: opracowanie własne na podstawie www.mapadotacji.gov.pl.

Tabela 23. Lista zadań dofinansowanych ze strukturalnych funduszy europejskich w Gminie Zamość.

lp.	Tytuł projektu	Nazwa beneficjenta	Wartość projektu [zł]	Dofinansowanie z UE [zł]	% dofinansowania z UE	Dziedzina
1	Poprawa funkcjonowania systemu bezpieczeństwa na terenie miasta Zamość i powiatu zamojskiego w zakresie lokalizacji, ograniczania i likwidacji zagrożeń chemiczno-ekologicznych	Gmina Zamość	4 009 479,00	3 396 600,00	84,71	ochrona środowiska
2	Budowa sieci wodociągowej wraz z ujęciem wody w miejscowości Sitaniec, Sitaniec Wolica, Sitaniec Kolonia	Gmina Zamość	6 063 288,97	3 148 551,92	51,93	ochrona środowiska
-3	Poprawa dostępu mieszkańców gminy Zamość do infrastruktury sportowo-rekreacyjnej poprzez budowę sali gimnastycznej w miejscowości Płoskie	Gmina Zamość	2 984 871,40	2 387 897,12	80,00	nauka i edukacja
4	Poprawa dostępności komunikacyjnej gminy Zamość poprzez budowę drogi gminnej nr 110395L w miejscowości Płoskie	Gmina Zamość	3 461 434,65	2 384 563,65	68,89	transport

Ponadregionalna Strategia Rozwoju i Współpracy Pierścieniowych Gmin Polski Wschodniej
na lata 2014-2020

lp.	Tytuł projektu	Nazwa beneficjenta	Wartość projektu [zł]	Dofinansowanie z UE [zł]	% dofinansowania z UE	Dziedzina
5	Adaptacja budynku na Gminna Bibliotekę Publiczną i Ośrodek Kultury w miejscowości Wysokie	Gmina Zamość	2 354 466,09	2 001 296,16	85,00	edukacja i kultura
6	Moja szansa-EFS	Gmina Zamość / GOPS w Zamościu	2 033 775,47	1 728 709,15	85,00	praca i integracja społeczna
7	Zielone serca Europy - promocja walorów kulturowych i turystycznych terenów Gminy Zamość	Gmina Zamość	1 293 613,17	905 529,21	70,00	turystyka
8	e-Gmina -rozwój infrastruktury społeczeństwa informacyjnego Gminy Zamość	Gmina Zamość	1 001 974,22	851 678,08	85,00	telekomunikacja i e-usługi
9	Budowa drogi gminnej nr 010407 L Jatutów - Wólka Panieńska	Gmina Zamość	624 219,84	462 574,23	74,10	ochrona środowiska
10	Z przedszkola do szkoły	Gmina Zamość	516 682,85	439 180,42	85,00	nauka i edukacja
11	Szansa dla najmłodszych	Gmina Zamość	385 673,70	327 822,65	85,00	nauka i edukacja
12	Budowa sali gimnastycznej wraz z łącznikiem w miejscowości Sitaniec - Błonie	Gmina Zamość	2 558 100,54	144 377,58	5,64	ochrona środowiska
13	Dorównaj!	Gmina Zamość/SP w Mokrem	127 819,40	108 646,49	85,00	nauka i edukacja
14	Budowa drogi gminnej nr 010452 L w miejscowości Skokówka	Gmina Zamość	773 505,03	71 888,62	9,29	ochrona środowiska
15	Wyposażenie sali gimnastycznej w miejscowości Żdanów	Gmina Zamość	158 428,20	47 227,44	29,81	sport
16	Rozwój i współpraca pierścieniowych gmin Polski Wschodniej	Gmina Zamość	1 016 836,10	860 679,14	84,64	rozwój firm
17	Nasze Roztocze – promocja walorów turystycznych i kulturowych pogranicza polsko-ukraińskiego	Gmina Zamość	119 947,61	89 960,61	75,00	turystyka i współpraca międzynarodowa
Razem:			29 484 116,24	19 357 182,47		

Źródło: opracowanie własne na podstawie www.mapadotacji.gov.pl oraz informacji dostarczonych przez Urząd Gminy Zamość.

3. Analiza porównawcza (benchmarking) jakości życia

3.1 Metodologia

Metodologia badania **potencjału jakości życia** stanowi autorski narzędzie Polskiej Agencji Rozwoju Regionalnego „PARR”. Opiera się na zestawieniu ściśle dobranych aktualnych²⁹ wskaźników statystycznych pochodzących z Banku Danych Lokalnych Głównego Urzędu Statystycznego. Dzięki temu, że wszystkie dane mają to samo wiarygodne i rzetelne źródło możliwe jest ich porównywanie i analizowanie. Wskaźniki zostały zestawione w 6 kategoriach i po stosownym przeliczeniu określają potencjał jakości życia w danej JST.

W analizie wykorzystano **95 wyselekcjonowane wskaźniki statystyczne podzielone na 6 kategorii:**

ikona	nazwa kategorii
	Demografia
	Rynek pracy
	Infrastruktura techniczna
	Infrastruktura społeczna i kulturalna
	Wykształcenie i szkolnictwo
	Gospodarka

²⁹ W metodologii zastosowano dane pochodzące z 31.12.2012 roku, natomiast w przypadku 4 wskaźników, ze względu na brak dostępności danych z 31.12.2012 r., wykorzystano starsze, tj.:

- % ludności z wykształceniem zasadniczym zawodowym – 2002 r. (Narodowy Spis Powszechny)
- liczba mieszkań na 1 mieszkańca – 31.12.2010 r.
- % ludności z wykształceniem wyższym – 2002 r. (Narodowy Spis Powszechny); % ludności z wykształceniem podstawowym ukończonym, podstawowym niekończonym i bez wykształcenia – 2002 r. (NSP).

Tabela 24. Zestawienie i kategoryzacja wskaźników badania jakości życia.

KATEGORIA	WSKAŹNIK
<p>Demografia</p> 	<ol style="list-style-type: none"> 1. Liczba ludności 2. Gęstość zaludnienia (ludność na 1 km²) 3. Wskaźnik obciążenia demograficznego wiekiem poprodukcyjnym 4. Wskaźnik obciążenia ekonomicznego 5. % osób w wieku przedprodukcyjnym 6. % osób w wieku produkcyjnym 7. Przyrost naturalny na 1000 mieszkańców 8. Liczba małżeństw zawartych na 1000 mieszkańców 9. Saldo migracji na 1000 mieszkańców 10. Długookresowa dynamika zmian liczby ludności (% zmiany w stosunku do 2002 roku) 11. Długookresowa dynamika zmian wskaźnika obciążenia demograficznego wiekiem poprodukcyjnym (% zmiany w stosunku do 2002 roku)
<p>Rynek pracy</p> 	<ol style="list-style-type: none"> 1. Liczba pracujących na 1000 mieszkańców 2. Liczba bezrobotnych na 1000 mieszkańców 3. Udział bezrobotnych zarejestrowanych w liczbie ludności w wieku produkcyjnym 4. Liczba uczniów szkół zasadniczych 5. % ludności z wykształceniem zasadniczym zawodowym 6. Liczba osób bezrobotnych na przypadającą na 1 osobę pracującą 7. Roczna zmiana liczby osób pracujących (rok poprzedni = 100) 8. Roczna zmiana liczby osób bezrobotnych (rok poprzedni = 100) 9. % wydatków w budżecie gminy na pomoc społeczną 10. Długookresowa dynamika zmian liczby osób bezrobotnych na 1 osobę pracującą (% zmiany w stosunku do 2003 roku)
<p>Infrastruktura techniczna</p> 	<ol style="list-style-type: none"> 1. % ludności korzystającej z wodociągu 2. % ludności korzystającej z kanalizacji 3. % ludności korzystającej z gazu 4. Wydatki budżetu gminy na gospodarkę komunalną i ochronę środowiska na 1 mieszkańca 5. % wydatków budżetu gminy na gospodarkę komunalną i ochronę środowiska 6. Wydatki budżetu gminy na transport i łączność na 1 mieszkańca 7. % wydatków budżetu gminy na transport i łączność 8. Udział przemysłu w zużyciu wody ogółem 9. Powierzchnia gminy objęta obowiązującymi planami zagospodarowania przestrzennego ogółem 10. Udział powierzchni objętej obowiązującymi miejscowymi planami zagospodarowania przestrzennego w powierzchni ogółem 11. Długookresowa dynamika zmian % ludności korzystającej z kanalizacji - zmiana w pkt. procentowych stosunku do 2002 roku

Potencjał społeczny
i kulturalny



1. Zakłady opieki zdrowotnej na 10.000 mieszkańców
2. Liczba ludności na 1 aptekę
3. % wydatków w budżecie gminy na ochronę zdrowia
4. Podstawowa opieka zdrowotna - porady na 1 mieszkańca
5. Domy i ośrodki kultury, kluby i świetlice na 10.000 mieszkańców
6. Placówki biblioteczne (biblioteki i filie ogółem) na 10.000 mieszkańców
7. Czytelnice bibliotek publicznych na 1000 mieszkańców
8. Wypożyczenia księgozbioru na 1 czytelnika
9. Liczba mieszkań na 1 mieszkańca
10. Powierzchnia użytkowa mieszkań na 1 osobę
11. Mieszkania oddane do użytkowania na 1000 mieszkańców
12. % wydatków w budżecie gminy na gospodarkę mieszkaniową
13. Liczba zwiedzających muzea i oddziały na 1000 mieszkańców
14. Widzowie kin na 1000 mieszkańców
15. Miejsca rzeczywiste (łącznie z oddziałami) w żłobkach w stosunku do dzieci w wieku 0-3 lata
16. % wydatków w budżecie gminy na kulturę i ochronę dziedzictwa narodowego
17. Miejsca noclegowe
18. Dynamika zmian liczby miejsc noclegowych całorocznych w turystycznych obiektach zbiorowego zakwaterowania (rok poprzedni=100)
19. Korzystający z noclegów w obiektach zbiorowego zakwaterowania
20. Dynamika zmian liczby udzielonych noclegów w turystycznych w obiektach zbiorowego zakwaterowania (rok poprzedni=100)
21. Łączna powierzchnia parków narodowych, rezerwatów przyrody i parków krajobrazowych
22. Powierzchnia lasów
23. Udział terenów zieleni w powierzchni ogółem
24. % wydatków w budżecie gminy na kulturę fizyczną
25. Kluby sportowe na 1000 mieszkańców w wieku przedprodukcyjnym

Poziom wykształcenia
i szkolnictwo



1. % ludności z wykształceniem wyższym
2. Efektywność wydatków oświatowych (subwencje na zadania oświatowe = 100)
3. Miejsca w placówkach wychowania przedszkolnego w stosunku do dzieci w wieku 3-6 lat
4. Liczba uczniów liceów ogólnokształcących
5. % ludności z wykształceniem podstawowym ukończonym, podstawowym nieukończonym i bez wykształcenia
6. Uczniowie szkół podstawowych przypadający na 1 komputer z dostępem do Internetu przeznaczony do użytku uczniów
7. Uczniowie gimnazjów przypadający na 1 komputer z dostępem do Internetu przeznaczony do użytku uczniów
8. Współczynnik skolaryzacji brutto (szkoły podstawowe)
9. Współczynnik skolaryzacji brutto (gimnazja)

Potencjał gospodarczy



1. Dochody gminy
2. Dochody gminy na 1 mieszkańca
3. Dochody własne na 1 mieszkańca
4. Dochody własne na 1 mieszkańca (udział w PIT)
5. Dochody własne na 1 mieszkańca (udział w CIT)
6. Udział podatku od nieruchomości w dochodach własnych
7. Udział podatku rolnego w dochodach własnych
8. Środki pozyskane z Unii Europejskiej na finansowanie programów i projektów unijnych (łącznie w latach 2007-2012)
9. Środki pozyskane z Unii Europejskiej na finansowanie programów i projektów unijnych na 1 mieszkańca (średnia z lat 2007-2012)
10. Udział dochodów własnych w dochodach ogółem
11. Wydatki budżetu gminy
12. Wydatki budżetu gminy na 1 mieszkańca
13. Wydatki majątkowe inwestycyjne na 1 mieszkańca
14. Wydatki na administrację publiczną na 1 mieszkańca
15. Udział wydatków inwestycyjnych w wydatkach ogółem
16. Wydatki bieżące na wynagrodzenia na 1 mieszkańca
17. Efektywność budżetowa (relacja dochodów do wydatków budżetu gminy)
18. Obsługa długu publicznego na 1 mieszkańca
19. Wskaźnik przedsiębiorczości
20. Dynamika zmian wskaźnika przedsiębiorczości (rok poprzedni = 100)
21. Dynamika zmian dochodów gminy (rok poprzedni = 100)
22. Dynamika zmian wydatków gminy (rok poprzedni = 100)
23. Dynamika zmian wydatków majątkowych inwestycyjnych gminy (rok poprzedni = 100)
24. Długookresowa dynamika zmian wydatków majątkowych inwestycyjnych na 1 mieszkańca - zmiana w stosunku do 2002 roku (rok 2002 = 100)
25. Długookresowa dynamika zmian wydatków budżetu gminy na 1 mieszkańca - zmiana w stosunku do 2002 roku (rok 2002 = 100)
26. Długookresowa dynamika zmian dochodów gminy - zmiana w stosunku do 2002 roku (rok 2002 = 100)
27. Długookresowa dynamika zmian dochodów własnych na 1 mieszkańca - zmiana w stosunku do 2002 roku (rok 2002 = 100)
28. Długookresowa dynamika zmian udziału dochodów własnych w dochodach ogółem - zmiana w stosunku do 2002 roku (rok 2002 = 100)
29. Długookresowa dynamika zmian wskaźnika przedsiębiorczości - zmiana w stosunku do 2002 roku (rok 2002 = 100)

Źródło: opracowanie własne PARR.

Każdemu z powyższych wskaźników przypisuje się określone wartości statystyczne pochodzące z BDL GUS, a następnie dla każdego wskaźnika zostaje wyliczona pozycja, którą dana gmina zajmuje na tle innych. W ramach 6 zdefiniowanych kategorii określa się miejsce (pozycję), które gmina zajmuje na tle pozostałych. Następnie sumuje się wszystkie pozycje gminy z każdej kategorii. **Suma wszystkich pozycji analizowanej JST w ramach każdej z kategorii tworzy podejście SYNTETYCZNE i wskazuje na obecny (punkt wyjścia) potencjał jakości życia w danej gminie w porównaniu z innymi** (im mniejsza suma wszystkich pozycji tym wyższa pozycja gminy).

Natomiast suma pozycji gminy w ramach każdej z kategorii tworzy sumę rang. **Suma wszystkich rang – dla 95 wskaźników – tworzy ujęcie SUMARYCZNE i wskazuje na potencjał rozwojowy jakości życia w przyszłości** oraz określa klimat społeczny związany z jakością życia na danym terenie (im mniejsza suma wszystkich rang tym wyższa pozycja gminy). Sposób określenia szans rozwojowych gminy w przyszłości opiera się na zbadaniu dysproporcji pomiędzy poszczególnymi wskaźnikami. Im mniejsze dysproporcje i większa spójność wewnętrzna tym większe szanse rozwojowe gminy. Im większe dysproporcje tym szanse na dynamiczny rozwój są ograniczone ze względu na konieczność włożenia większego wysiłku (finansowego, organizacyjnego, inwestycyjnego, promocyjnego, mentalnościowego itd.) w pokonanie barier i słabości rozwojowych.

Analiza badania potencjału jakości życia pozwala określić:

- » **potencjał syntetyczny** – obrazuje stan obecny, punkt wyjścia, którym jest analizowany rok,
- » **potencjał sumaryczny** – wskazuje na potencjalne szanse rozwojowe oraz możliwości rozwoju w oparciu o obiektywne wskaźniki społeczno-gospodarcze,
- » **współczynnik podobieństwa (kohezyjności)** analizowanego obszaru (0,00 – całkowite podobieństwo; 1,00 – całkowity brak podobieństwa),
- » **wskaźnik dominacji** (0,00 – zupełny brak dominacji; 1,00 – całkowita dominacja),
- » **współczynnik konkurencyjności** (0,00 – brak konkurencyjności, powyżej 1,00 – budowanie pozycji konkurencyjnej).

Sposób wyliczenia wskaźników i współczynników oraz ich znaczenie prezentuje poniższy opis:

Ponadregionalna Strategia Rozwoju i Współpracy Pierścieniowych Gmin Polski Wschodniej
na lata 2014-2020

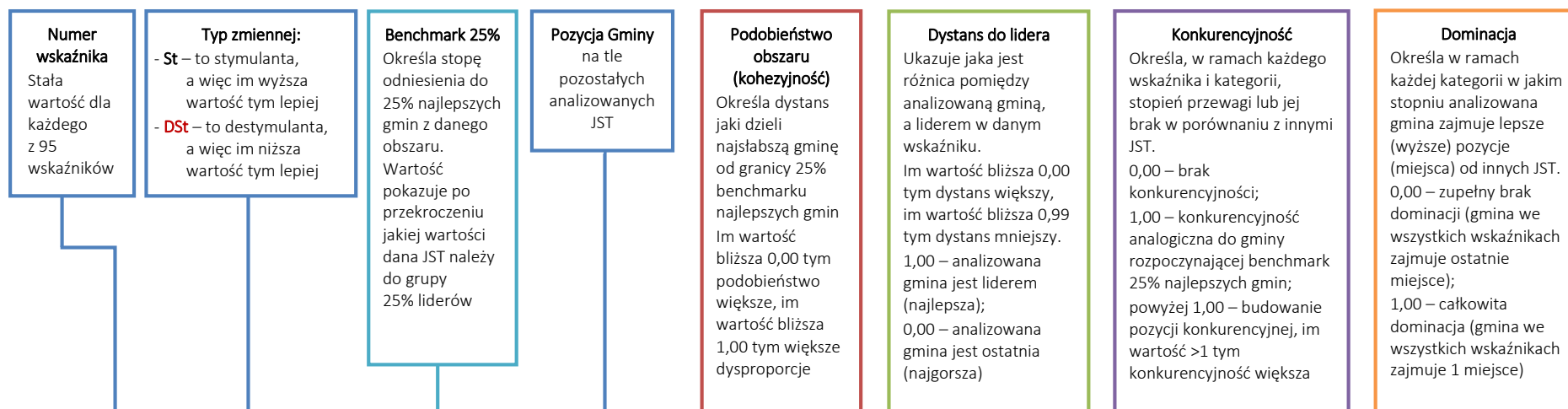

kategoria	l.p.	nr	wskaźnik	j.m.	typ zmiennej	Benchmark – 25% najlepszych (wzorzec)	[gmina pierścieniowa]	pozycja	podobieństwo analizowanego obszaru	dystans do lidera	konkurencyjność gminy pierścieniowej	wyniki		
												współczynnik podobieństwa (kohezynności)	wskaźnik dominacji	współczynnik konkurencyjności
Demografia	1	1	Liczba ludności	osoba	St	9 114	9 029	4	0,130	0,13	0,986	0,58	0,49	0,83
	2	2	Gęstość zaludnienia (ludność na 1 km ²)	osoba	St	98,0	100,0	3	0,055	0,06	1,039			
	3	3	Wskaźnik obciążenia demograficznego wiekiem poprodukcyjnym	osoba	DSt	30,0	32,0	7	0,741	0,55	0,739			
	4	4	Wskaźnik obciążenia ekonomicznego	osoba	DSt	60,5	61,8	6	0,605	0,45	0,750			

Źródło: opracowanie własne PARR.

Przeprowadzona analiza umożliwia stworzenie **macierzy rozwoju** (ogólnego oraz w ramach każdej z kategorii: demografia, rynek pracy, infrastruktura techniczna, potencjał społeczny i kulturalny, poziom wykształcenia i szkolnictwo oraz potencjał gospodarczy). Macierz rozwoju polega na umieszczeniu na 2-osiowej płaszczyźnie pozycji gminy, gdzie oś poziomą stanowi „dominacja”, a oś pionową „konkurencyjność”. W zależności od pozycji gminy na macierzy mamy do czynienia z różnymi sytuacjami rozwojowymi: od niskiej dominacji i niskiej konkurencyjności po wysoką dominację i wysoką pozycję konkurencyjną. Poszczególne warianty ukazuje poniższy wykres:

Rysunek 24. Schemat macierzy rozwoju.

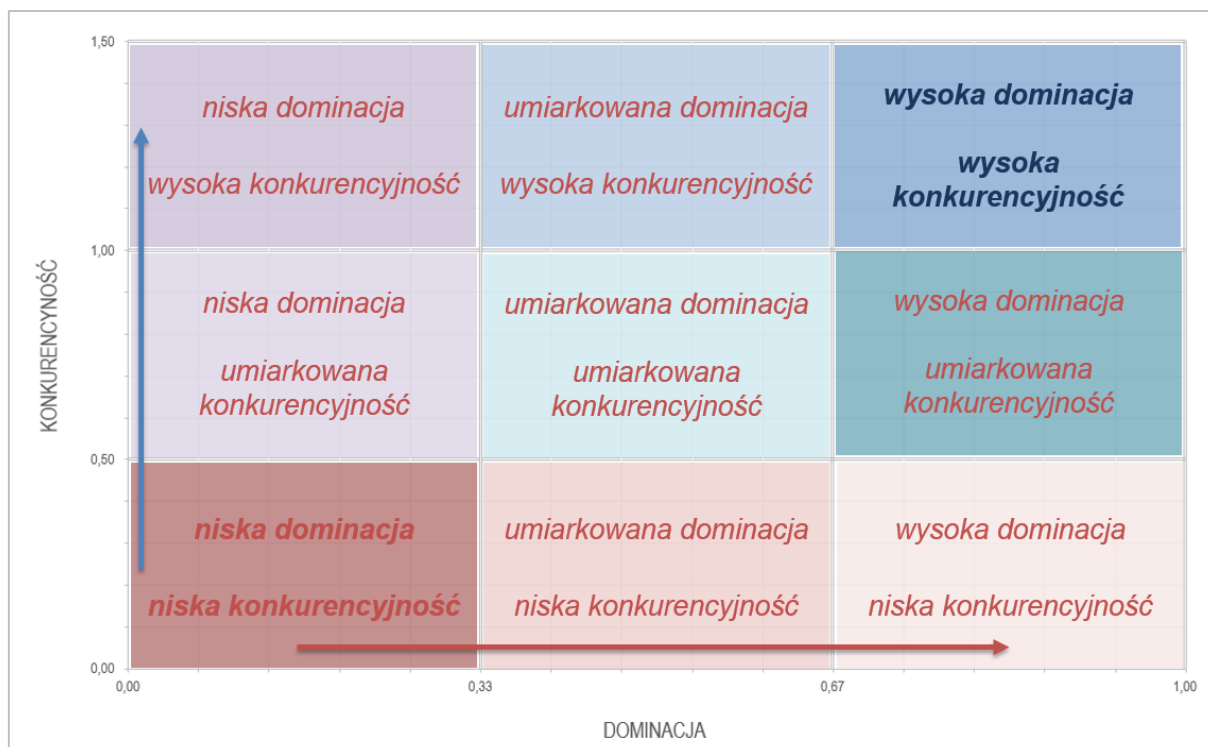

Źródło: opracowanie własne PARR.

3.1.1. Sposób analizy danych

Aby skutecznie dokonać analizy porównawczej (benchmarkingowej) jakości życia należy mieć świadomość następujących informacji:

- do każdego z 95 wskaźników przypisane są konkretne dane statystyczne pochodzące z Banku Danych Lokalnych Głównego Urzędu Statystycznego – zapewnia to rzetelność i obiektywizm poprzez porównywanie wszystkich JST na podstawie tego samego źródła danych;
- każdy wskaźnik ma przypisany konkretny stały numer, który jest niezmienny. Także np. numer wskaźnika 1 to "liczba ludności", 74 to "środki pozyskane z Unii Europejskiej na finansowanie programów i projektów unijnych (łącznie w latach 2007-2012), a 83 "efektywność budżetowa (relacja dochodów do wydatków budżetu gminy)" i pod tymi numerami wskaźniki występują w całej analizie;
- każda z 6-ciu kategorii ma stały kolor, który jest niezmienny w całej analizie, np. demografia to kolor żółty, potencjał gospodarczy niebieski, a potencjał społeczny i kulturalny zielony;

- w ocenach miejsca (rang) 1 (kolor złoty), 2 (kolor srebrny), 3 (kolor brązowy) zawsze są najwyższe i najbardziej pozytywne, natomiast im niższa wartość tym sytuacja JST jest gorsza – najniższe wartości są zawsze zaznaczane czerwonym kolorem (im ciemniejszy odcień czerwonego tym pozycja niższa i sytuacja gorsza);
- budowanie przewagi konkurencyjnej następuje jeżeli wartość wskaźnika konkurencyjności jest wyższa od 1 – im wartość wyższa od 1 tym przewaga konkurencyjna silniejsza; jeżeli wartość wskaźnika konkurencyjności = 0,00 wówczas dana gmina zajmuje ostatnie miejsce na tle wszystkich analizowanych JST i tym samym w żaden sposób nie może budować nad nimi przewagi konkurencyjnej;
- odchylenie standardowe ukazuje, jak szeroko wartości jakiejś wielkości (w tym wypadku miejsc zajmowanych przez poszczególne gminy pierścieniowe) są rozrzucone wokół jej średniej. Im mniejsza wartość odchylenia tym badane cechy są bardziej skupione wokół średniej. Zatem im mniejsza wartość odchylenia standardowego tym gminy są do siebie bardziej podobne. Jeżeli wartość odchylenia standardowego = 0 to znaczy, że wszystkie gminy pierścieniowe zajmowały na tle gmin konkurencyjnych, z którymi były porównywane, tą samą pozycję;
- średnia z pozycji zajmowanych przez gminy pierścieniowe ukazuje czy dany wskaźnik jest silną czy słabą stroną gmin pierścieniowych. Im wyższa średnia tym słabsza pozycja zajmowana przez gminy. Jeżeli średnia = 1 oznacza to, że wszystkie gminy pierścieniowe zajmowały na tle gmin konkurencyjnych, z którymi były porównywane, 1 miejsce;

nr	wskaźnik	odchylenie standardowe	średnia z pozycji	kategoria
61	Liczba uczniów liceów ogólnokształcących	0,00	10,0	Poziom wykształcenia i szkolnictwo
95	Długookresowa dynamika zmian wskaźnika przedsiębiorczości - zmiana w stosunku do 2002 roku (rok 2002 = 100)	1,58	3,0	Potencjał gospodarczy
53	Łączna powierzchnia parków narodowych, rezerwatów przyrody i parków krajobrazowych	2,07	3,4	Potencjał społeczny i kulturalny
51	Korzystający z noclegów w obiektach zbiorowego zakwaterowania	2,07	7,4	Potencjał społeczny i kulturalny
10	Długookresowa dynamika zmian liczby ludności (% zmiany w stosunku do 2002 roku)	3,56	4,2	Demografia

Przykład

Wskaźnik nr 61 „Liczba uczniów liceów ogólnokształcących” ma odchylenie standardowe równe 0, co oznacza, że wszystkie gminy zajmują tą samą pozycję, więc są w 100% podobne do siebie. Natomiast średnia z pozycji równa 10 ukazuje, że w przypadku wskaźnika 61 są to ostatnie miejsca dla wszystkich gmin pierścieniowych (w gminach pierścieniowych nie ma liceów ogólnokształcących stąd ostatnie miejsce) – analizowane było 10 JST więc 10-tka jest ostatnim miejscem.

Dla wskaźnika nr 95 „Długookresowa dynamika zmian wskaźnika przedsiębiorczości - zmiana w stosunku do 2002 roku (rok 2002 = 100)” odchylenie standardowe ma wartość 1,58, więc gminy są do siebie podobne – zajmują zbliżone miejsca, a wartość średniej z pozycji = 3 ukazuje, że są to miejsca wysokie.

Ciekawa sytuacja jest ze wskaźnikami 53 „Łączna powierzchnia parków narodowych, rezerwatów przyrody i parków krajobrazowych” i 51 „Korzystający z noclegów w obiektach zbiorowego zakwaterowania”. Oba wskaźniki mają tą samą wartość odchylenia standardowego = 2,07, co pokazuje

na pewne zróżnicowanie w miejscach zajmowanych przez poszczególne gminy pierścieniowe, ale nie są to istotne dysproporcje. Natomiast wartość średniej z pozycji dla wskaźnika 53 wynosi 3,4, a dla wskaźnika nr 51 = 7,4. Co to oznacza? Że miejsca, które zajmują gminy pierścieniowe w przypadku wskaźnika 53 są wysokie, a więc 5 gmin pierścieniowych na tle 10-ciu analizowanych JST zajmuje w tym konkretnym przypadku kolejno miejsca: 1, 2, 3, 5, 6 co daje średnią z pozycji = 3,4 i wartość odchylenia standardowego = 2,07. Natomiast w przypadku wskaźnika nr 51 pięć analizowanych gmin pierścieniowych, na tle łącznie 10-ciu JST, zajmuje kolejno miejsca: 5, 6, 7, 9 i 10 (są to niskie pozycje), co daje średnią z pozycji równą 7,4 i wartość odchylenia standardowego 2,07.

Natomiast wskaźnik nr 10 „Długookresowa dynamika zmian liczby ludności (% zmiany w stosunku do 2002 roku)” ma średnią z pozycji równą 4,2, co pokazuje, że generalnie gminy pierścieniowe na tle 10-ciu analizowanych JST zajmują raczej wysokie pozycje, ale wartość odchylenia standardowego = 3,56 wskazuje, że mamy do czynienia z istotnymi dysproporcjami w zajmowanych miejscach. Dzieje się tak dlatego, że gminy zajmują kolejno pozycje: 1, 2, 3, 5 i 10 (10 to ostatnie miejsce na tle wszystkich analizowanych gmin) – stąd średnia z pozycji pokazuje generalnie wysokie lokaty, ale odchylenie standardowe sygnalizuje dysproporcje wśród 5-ciu gmin pierścieniowych.

nr	wskaźnik	j.m.	ranking rang dla gmin pierścieniowych na tle miast centralnych (1 - najlepsza pozycja; 10 - najgorsza pozycja)					odchylenie standardowe	średnia z pozycji
			Gmina Etk	Gmina Hrubieszów	Gmina Sanok	Gmina Suwałki	Gmina Zamość		
2	Gęstość zaludnienia (ludność na 1 km ²)	osoba	9	8	7	10	6	1,58	8,0
11	Długookresowa dynamika zmian wskaźnika obciążenia demograficznego wiekiem poprodukcyjnym (% zmiany w stosunku do 2002 roku)	%	2	4	5	1	3	1,58	3,0

Powyższa tabela również ukazuje ciekawy przykład. Wskaźnik nr 2 „Gęstość zaludnienia (ludność na 1 km²)” i nr 11 „Długookresowa dynamika zmian wskaźnika obciążenia demograficznego wiekiem poprodukcyjnym (% zmiany w stosunku do 2002 roku)” mają tę samą wartość odchylenia standardowego = 1,58 – co ukazuje, że kolejność miejsc zajmowanych przez gminy pierścieniowe w obu przypadkach jest taka sama. Natomiast wartość średniej z pozycji uzmysławia, że w przypadku wskaźnika nr 2 mamy do czynienia z niskimi pozycjami (średnia = 8,0), a w przypadku wskaźnika nr 11 odwrotnie – z miejscami wysokimi (średnia = 3,0). Okazuje się, że w przypadku wskaźnika nr 2 gminy pierścieniowe na tle analizowanych 10-ciu JST zajmują kolejno 5 ostatnich miejsc, tj. 10, 9, 8, 7 i 6, natomiast w przypadku wskaźnika nr 11 jest to 5 pierwszych miejsc, a więc: 1, 2, 3, 4 i 5. Tym samym odchylenie standardowe w obu przypadkach jest takie samo, ale średnia z pozycji pokazuje czy mamy do czynienia z miejscami wysokimi czy niskimi.

3.2 Analiza potencjału jakości życia gmin pierścieniowych i miast wewnątrz-pierścieniowych

Tabela 25. Zestawienie wskaźników prezentujących jakość życia na terenie gmin pierścieniowych i miast wewnątrz-pierścieniowych.

kategoria	nr wskaźnika	wskaźnik	j.m.	Gmina Sanok	Gmina Suwałki	Miasto Suwałki	Miasto Sanok	Miasto Hrubieszów	Miasto Zamość	Gmina Elk	Gmina Hrubieszów	Gmina Zamość	Miasto Elk
				1	2	3	4	5	6	7	8	9	10
Demografia	1	Liczba ludności	osoba	17 627	7 252	69 404	39 375	18 731	65 612	11 071	10 445	22 125	59 646
	2	Gęstość zaludnienia (ludność na 1 km ²)	osoba	76	27	1 059	1 034	567	2 163	29	40	113	2 834
	3	Wskaźnik obciążenia demograficznego wiekiem poprodukcyjnym	osoba	26,2	24,8	21,3	26,6	27,3	25,5	21,0	32,0	23,5	21,8
	4	Wskaźnik obciążenia ekonomicznego	osoba	60,1	57,9	51,2	52,9	54,2	51,7	54,1	65,3	55,2	51,5
	5	% osób w wieku przedprodukcyjnym	%	21,2	21,0	19,7	17,2	17,4	17,2	21,5	20,2	20,4	19,6
	6	% osób w wieku produkcyjnym	%	62,4	63,3	66,2	65,4	64,8	65,9	64,9	60,5	64,5	66,0
	7	Przyrost naturalny na 1000 mieszkańców	osoba	1,1	-1,2	3,0	1,0	-0,5	1,1	2,6	-5,0	-0,4	2,0
	8	Liczba małżeństw zawartych na 1000 mieszkańców	-	5,2	4,1	5,0	4,9	5,8	5,2	4,2	4,8	4,7	4,5
	9	Saldo migracji na 1000 mieszkańców	osoba	3,6	-0,7	0,0	-5,1	-7,2	-4,7	5,1	-6,4	11,8	2,5
	10	Długookresowa dynamika zmian liczby ludności (% zmiany w stosunku do 2002 roku)	%	7,51	14,22	0,54	-1,69	-0,89	-1,81	11,36	-5,66	11,38	7,85
	11	Długookresowa dynamika zmian wskaźnika obciążenia demograficznego wiekiem poprodukcyjnym (% zmiany w stosunku do 2002 roku)	%	0,77	-15,36	23,12	35,03	30,62	39,34	-14,98	0,00	-9,62	24,57

Ponadregionalna Strategia Rozwoju i Współpracy Pierścieniowych Gmin Polski Wschodniej
na lata 2014-2020

kategoria	nr wskaźnika	wskaźnik	j.m.	Gmina Sanok	Gmina Suwałki	Miasto Suwałki	Miasto Sanok	Miasto Hrubieszów	Miasto Zamość	Gmina Elk	Gmina Hrubieszów	Gmina Zamość	Miasto Elk
				1	2	3	4	5	6	7	8	9	10
Rynek pracy	12	Liczba pracujących na 1000 mieszkańców	osoba	51,2	198,6	261,1	392,8	215,0	267,6	105,0	39,9	99,0	221,7
	13	Liczba bezrobotnych na 1000 mieszkańców	osoba	55,9	43,4	53,7	52,9	84,8	73,6	123,4	91,3	65,4	88,0
	14	Udział bezrobotnych zarejestrowanych w liczbie ludności w wieku produkcyjnym	%	9,0	6,9	8,1	8,1	13,1	11,2	19,0	15,1	10,1	13,3
	15	Liczba uczniów szkół zasadniczych	uczeń	0	0	470	452	336	855	0	0	0	363
	16	% ludności z wykształceniem zasadniczym zawodowym	%	21,1	13,6	13,1	17,4	11,5	13,5	17,8	19,3	16,3	13,7
	17	Liczba osób bezrobotnych na przypadającą na 1 osobę pracującą	osoba	1,1	0,2	0,2	0,1	0,4	0,3	1,2	2,3	0,7	0,4
	18	Roczna zmiana liczby osób pracujących (rok poprzedni = 100)	-	98,9	97,6	97,0	100,0	96,6	97,4	113,0	103,5	112,9	96,8
	19	Roczna zmiana liczby osób bezrobotnych (rok poprzedni = 100)	-	110,7	107,5	105,3	101,6	103,3	111,3	113,7	108,8	114,5	106,4
	20	% wydatków w budżecie gminy na pomoc społeczną	%	24,0	16,6	16,9	17,9	17,7	11,6	20,0	19,2	18,2	16,1
	21	Długookresowa dynamika zmian liczby osób bezrobotnych na 1 osobę pracującą (% zmiany w stosunku do 2003 roku)	%	-64,68	-60,58	-47,73	-49,62	-24,95	-25,44	-54,72	-18,89	-59,22	-6,28

kategoria	nr wskaźnika	wskaźnik	j.m.	Gmina Sanok	Gmina Suwałki	Miasto Suwałki	Miasto Sanok	Miasto Hrubieszów	Miasto Zamość	Gmina Elk	Gmina Hrubieszów	Gmina Zamość	Miasto Elk
				1	2	3	4	5	6	7	8	9	10
Infrastruktura techniczna	22	% ludności korzystającej z wodociągu	%	21,7	78,4	96,1	94,8	92,7	94,6	74,5	45,8	32,7	98,9
	23	% ludności korzystającej z kanalizacji	%	53,2	30,5	94,3	99,9	81,2	90,4	29,1	4,8	13,8	94,9
	24	% ludności korzystającej z gazu	%	84,0	0,0	22,0	96,5	5,4	89,6	0,0	0,2	38,2	71,8
	25	Wydatki budżetu gminy na gospodarkę komunalną i ochronę środowiska na 1 mieszkańca	PLN	70,0	210,8	233,3	158,6	319,0	115,9	289,1	81,8	200,9	160,8
	26	% wydatków budżetu gminy na gospodarkę komunalną i ochronę środowiska	%	2,7	6,0	5,5	5,8	12,3	2,4	8,4	3,1	8,9	5,5
	27	Wydatki budżetu gminy na transport i łączność na 1 mieszkańca	PLN	182,1	449,1	228,0	274,6	70,9	414,2	413,2	169,5	146,4	346,5
	28	% wydatków budżetu gminy na transport i łączność	%	7,1	12,7	5,4	10,1	2,7	8,7	12,0	6,4	6,5	11,9
	29	Udział przemysłu w zużyciu wody ogółem	%	0,0	0,0	30,1	22,5	0,3	7,3	9,9	0,0	0,0	26,4
	30	Powierzchnia gminy objęta obowiązującymi planami zagospodarowania przestrzennego ogółem	ha	337,0	4 967,0	1 892,0	674,0	1 317,0	3 034,0	994,0	25 920,0	1 522,0	994,0
	31	Udział powierzchni objętej obowiązującymi miejscowymi planami zagospodarowania przestrzennego w powierzchni ogółem	%	1,5	18,8	28,9	17,7	39,9	100,0	2,6	100,0	7,8	47,2
	32	Długookresowa dynamika zmian % ludności korzystającej z kanalizacji - zmiana w pkt. procentowych stosunku do 2002 roku	pkt. proc.	34,2	23,0	6,4	8,4	6,2	2,0	13,0	2,9	8,4	2,3

kategoria	nr wskaźnika	wskaźnik	j.m.	Gmina Sanok	Gmina Suwałki	Miasto Suwałki	Miasto Sanok	Miasto Hrubieszów	Miasto Zamość	Gmina Elk	Gmina Hrubieszów	Gmina Zamość	Miasto Elk	
				1	2	3	4	5	6	7	8	9	10	
Potencjał społeczny i kulturalny	33	Zakłady opieki zdrowotnej na 10.000 mieszkańców	zoz	6,8	0,0	4,3	4,8	6,9	9,3	2,7	1,9	2,3	6,2	
	34	Liczba ludności na 1 aptekę	osoba	17 627	brak	2 571	1 875	1 441	1 640	brak	10 445	7 375	2 485	
	35	% wydatków w budżecie gminy na ochronę zdrowia	%	0,25	0,31	0,90	1,16	0,49	2,93	0,32	0,20	0,34	1,10	
	36	Podstawowa opieka zdrowotna - porady na 1 mieszkańca	porady	2,1	0,0	5,1	4,4	5,1	6,9	1,4	3,7	1,8	4,8	
	37	Domy i ośrodki kultury, kluby i świetlice na 10.000 mieszkańców	-	0,0	0,0	0,0	10,4	11,7	1,7	3,6	28,7	0,0	6,7	
	38	Placówki biblioteczne (biblioteki i filie ogółem) na 10.000 mieszkańców	-	6,2	5,5	0,6	1,3	2,7	1,1	2,7	4,8	3,6	0,3	
	39	Czytelnicy bibliotek publicznych na 1000 mieszkańców	osoba	86	88	168	223	234	236	78	88	128	136	
	40	Wypożyczenia księgozbioru na 1 czytelnika	wol.	16,6	19,6	21,2	17,0	19,5	17,5	29,6	14,9	12,7	18,6	
	41	Liczba mieszkań na 1 mieszkańca	mieszkanie	0,2	0,3	0,3	0,3	0,3	0,3	0,3	0,3	0,3	0,3	0,4
	42	Powierzchnia użytkowa mieszkań na 1 osobę	m2	22,0	34,3	21,9	21,7	22,1	23,1	24,5	26,4	30,5	20,9	
	43	Mieszkania oddane do użytkowania na 1000 mieszkańców	mieszkanie	3,5	7,0	2,1	0,6	1,2	2,1	8,1	1,4	6,9	3,7	
	44	% wydatków w budżecie gminy na gospodarkę mieszkaniową	%	5,96	3,77	3,33	3,90	5,85	0,88	0,67	3,91	0,27	2,10	

Ponadregionalna Strategia Rozwoju i Współpracy Pierścieniowych Gmin Polski Wschodniej
na lata 2014-2020

kategoria	nr wskaźnika	wskaźnik	j.m.	Gmina Sanok	Gmina Suwałki	Miasto Suwałki	Miasto Sanok	Miasto Hrubieszów	Miasto Zamość	Gmina Elk	Gmina Hrubieszów	Gmina Zamość	Miasto Elk
				1	2	3	4	5	6	7	8	9	10
	45	Liczba zwiedzających muzea i oddziały na 1000 mieszkańców	osoba	0,0	0,0	278,4	5 193,2	243,9	376,5	0,0	0,0	0,0	0,0
	46	Widzowie kin na 1000 mieszkańców	osoba	0,0	0,0	1 877,5	438,7	191,7	2 729,8	0,0	0,0	0,0	0,0
	47	Miejsca rzeczywiste (łącznie z oddziałami) w żłobkach w stosunku do dzieci w wieku 0-3 lata	-	0,0	0,0	0,0	0,1	0,0	0,0	0,0	0,0	0,0	0,0
	48	% wydatków w budżecie gminy na kulturę i ochronę dziedzictwa narodowego	%	4,32	1,28	10,24	2,49	2,96	12,90	1,93	8,43	3,61	3,32
	49	Miejsca noclegowe	miejsce	26	649	600	592	49	1 368	477	78	182	541
	50	Dynamika zmian liczby miejsc noclegowych całorocznych w turystycznych obiektach zbiorowego zakwaterowania (rok poprzedni=100)	-	200,0	116,7	112,6	110,4	100,0	109,6	121,7	123,8	122,1	101,7
	51	Korzystający z noclegów w obiektach zbiorowego zakwaterowania	osoba	164	6 461	24 890	24 116	1 940	48 260	12 925	703	10 391	15 602
	52	Dynamika zmian liczby udzielonych noclegów w turystycznych w obiektach zbiorowego zakwaterowania (rok poprzedni=100)	-	200,0	83,7	85,6	89,2	101,4	99,4	364,9	94,4	111,2	93,8
	53	Łączna powierzchnia parków narodowych, rezerwatów przyrody i parków krajobrazowych	ha	5 733,9	7 974,3	3,4	1 175,0	0,0	0,0	190,2	1 900,0	71,1	0,0
	54	Powierzchnia lasów	ha	9 093,7	7 777,2	882,0	1 223,5	80,8	50	10 073	3 007	1 806	78
	55	Udział terenów zieleni w powierzchni ogółem	%	0,0	0,0	1,5	2,3	1,1	6	0	0	0	4

kategoria	nr wskaźnika	wskaźnik	j.m.	Gmina Sanok	Gmina Suwałki	Miasto Suwałki	Miasto Sanok	Miasto Hrubieszów	Miasto Zamość	Gmina Elk	Gmina Hrubieszów	Gmina Zamość	Miasto Elk
				1	2	3	4	5	6	7	8	9	10
	56	% wydatków w budżecie gminy na kulturę fizyczną	%	4,05	0,15	4,14	6,08	4,54	1,51	0,33	0,19	2,58	8,12
	57	Kluby sportowe na 1000 mieszkańców w wieku przedprodukcyjnym	-	3,7	3,9	1,4	3,4	0,9	2,5	0,8	0,0	1,3	2,7
Poziom wykształcenia i szkolnictwo	58	% ludności z wykształceniem wyższym	%	3,0	3,8	10,2	11,1	8,6	13,6	2,0	3,1	4,6	7,4
	59	Efektywność wydatków oświatowych (subwencje na zadania oświatowe = 100)	-	165,0	190,6	124,7	180,3	178,5	111,2	171,1	158,6	124,7	163,7
	60	Miejsca w placówkach wychowania przedszkolnego w stosunku do dzieci w wieku 3-6 l.	%	4,2	0,0	48,2	60,8	63,7	76,9	9,7	5,0	19,7	59,7
	61	Liczba uczniów liceów ogólnokształcących	uczeń	0	0	1 965	1 624	1 026	3 991	0	0	0	1 530
	62	% ludności z wykształceniem podstawowym ukończonym, podstawowym nieukończonym i bez wykształcenia	%	31,7	37,5	27,0	22,2	24,2	22,6	40,3	44,7	29,3	25,0
	63	Uczniowie szkół podstawowych przypadający na 1 komputer z dostępem do Internetu przeznaczony do użytku uczniów	uczeń	4,8	8,1	16,0	12,6	18,9	11,3	6,7	4,4	8,3	16,9
	64	Uczniowie gimnazjów przypadający na 1 komputer z dostępem do Internetu przeznaczony do użytku uczniów	uczeń	4,9	5,1	19,1	13,2	9,5	8,2	6,1	5,3	9,2	23,8
	65	Współczynnik skolaryzacji brutto (szkoły podstawowe)	%	67,2	74,2	102,2	106,3	106,9	103,5	82,7	78,3	83,3	97,8
	66	Współczynnik skolaryzacji brutto (gimnazja)	%	43,0	38,8	111,9	122,7	146,9	118,1	77,8	54,5	75,6	104,9

kategoria	nr wskaźnika	wskaźnik	j.m.	Gmina Sanok	Gmina Suwałki	Miasto Suwałki	Miasto Sanok	Miasto Hrubieszów	Miasto Zamość	Gmina Elk	Gmina Hrubieszów	Gmina Zamość	Miasto Elk
				1	2	3	4	5	6	7	8	9	10
Potencjał gospodarczy	67	Dochody gminy	PLN	48 426 758,1	25 855 569,1	293 394 216,6	102 344 997,8	46 005 057,9	347 065 896,2	36 511 939,9	29 176 518,8	53 819 989,1	181 852 692,4
	68	Dochody gminy na 1 mieszkańca	PLN	2 753,2	3 565,8	4 231,8	2 609,2	2 450,5	5 281,7	3 313,2	2 777,7	2 445,1	3 063,0
	69	Dochody własne na 1 mieszkańca	PLN	814,3	1 996,8	1 862,1	1 564,4	1 328,9	1 539,1	1 526,3	858,6	855,5	1 843,1
	70	Dochody własne na 1 mieszkańca (udział w PIT)	PLN	260,3	489,4	681,3	519,5	448,0	702,6	438,2	161,7	375,7	425,4
	71	Dochody własne na 1 mieszkańca (udział w CIT)	PLN	9,8	7,6	27,0	76,4	16,6	45,8	2,6	0,0	0,5	17,9
	72	Udział podatku od nieruchomości w dochodach własnych	%	30,3	44,6	26,3	29,2	29,6	26,7	33,3	12,4	26,7	20,8
	73	Udział podatku rolnego w dochodach własnych	%	8,9	2,0	0,0	0,4	1,6	0,2	10,4	40,2	7,9	0,0
	74	Środki pozyskane z Unii Europejskiej na finansowanie programów i projektów unijnych (łącznie w latach 2007-2012)	PLN	2 746 711,7	2 034 281,8	61 225 304,7	9 333 670,5	8 950 876,2	35 536 291,9	2 060 097,1	4 270 574,2	1 628 383,7	19 214 307,9
	75	Środki pozyskane z Unii Europejskiej na finansowanie programów i projektów unijnych na 1 mieszkańca (średnia z lat 2007-2012)	PLN	155,8	280,5	882,2	237,0	477,9	541,6	186,1	408,9	73,6	322,1
	76	Udział dochodów własnych w dochodach ogółem	%	29,6	56,0	44,0	60,0	54,2	29,1	46,1	30,9	35,0	60,2

Ponadregionalna Strategia Rozwoju i Współpracy Pierścieniowych Gmin Polski Wschodniej
na lata 2014-2020

kategoria	nr wskaźnika	wskaźnik	j.m.	Gmina Sanok	Gmina Suwałki	Miasto Suwałki	Miasto Sanok	Miasto Hrubieszów	Miasto Zamość	Gmina Elk	Gmina Hrubieszów	Gmina Zamość	Miasto Elk
				1	2	3	4	5	6	7	8	9	10
	77	Wydatki budżetu gminy	PLN	45 335 019,4	25 667 417,8	293 310 491,3	106 855 370,7	48 689 598,0	313 370 518,8	38 021 368,3	27 490 173,5	49 742 039,2	174 178 967,0
	78	Wydatki budżetu gminy na 1 mieszkańca	PLN	2 577,5	3 539,9	4 230,6	2 724,2	2 593,5	4 768,9	3 450,2	2 617,1	2 259,9	2 933,8
	79	Wydatki majątkowe inwestycyjne na 1 mieszkańca	PLN	312,7	907,6	655,7	307,2	303,9	788,1	465,0	148,6	280,0	619,7
	80	Wydatki na administrację publiczną na 1 mieszkańca	PLN	263,0	427,1	215,5	217,7	340,0	220,1	377,2	294,3	204,4	165,9
	81	Udział wydatków inwestycyjnych w wydatkach ogółem	%	12,2	25,6	15,5	11,3	11,7	16,5	13,5	5,6	12,5	21,2
	82	Wydatki bieżące na wynagrodzenia na 1 mieszkańca	PLN	783,8	983,1	1 603,5	1 043,4	939,6	1 683,6	1 085,2	851,1	762,6	887,5
	83	Efektywność budżetowa (relacja dochodów do wydatków budżetu gminy)	%	106,8	100,7	100,0	95,8	94,5	110,8	96,0	106,1	108,2	104,4
	84	Obsługa długu publicznego na 1 mieszkańca	PLN	34,3	21,8	91,0	57,7	67,4	81,9	70,4	6,3	48,2	81,3
	85	Wskaźnik przedsiębiorczości	jedn. gosp.	783	1 195	1 513	1 436	1 617	1 809	967	692	1 129	1 288
	86	Dynamika zmian wskaźnika przedsiębiorczości (rok poprzedni = 100)	-	101,8	108,5	101,6	100,6	102,6	102,2	103,1	102,6	101,5	101,8

kategoria	nr wskaźnika	wskaźnik	j.m.	Gmina Sanok	Gmina Suwałki	Miasto Suwałki	Miasto Sanok	Miasto Hrubieszów	Miasto Zamość	Gmina Elk	Gmina Hrubieszów	Gmina Zamość	Miasto Elk
				1	2	3	4	5	6	7	8	9	10
	87	Dynamika zmian dochodów gminy (rok poprzedni = 100)	-	116,5	89,7	103,2	98,0	93,7	112,5	110,6	110,1	105,4	114,9
	88	Dynamika zmian wydatków gminy (rok poprzedni = 100)	-	99,9	86,3	101,2	99,3	85,3	87,2	111,4	101,4	93,1	95,6
	89	Dynamika zmian wydatków majątkowych inwestycyjnych gminy (rok poprzedni = 100)	-	61,6	57,8	85,2	67,6	33,1	49,0	123,3	46,6	55,9	69,9
	90	Długookresowa dynamika zmian wydatków majątkowych inwestycyjnych na 1 mieszkańca - zmiana w stosunku do 2002 roku (rok 2002 = 100)	-	282,2	1 083,2	296,4	275,4	311,2	787,8	141,1	184,7	120,5	156,2
	91	Długookresowa dynamika zmian wydatków budżetu gminy na 1 mieszkańca - zmiana w stosunku do 2002 roku (rok 2002 = 100)	-	247,1	338,3	194,2	218,6	203,1	210,4	231,0	239,2	202,1	191,9
	92	Długookresowa dynamika zmian dochodów gminy - zmiana w stosunku do 2002 roku (rok 2002 = 100)	-	265,8	396,8	198,9	201,5	187,0	225,3	255,4	240,3	265,9	236,0
	93	Długookresowa dynamika zmian dochodów własnych na 1 mieszkańca - zmiana w stosunku do 2002 roku (rok 2002 = 100)	-	218,7	343,7	311,3	217,2	261,3	235,2	272,7	244,3	266,9	276,9
	94	Długookresowa dynamika zmian udziału dochodów własnych w dochodach ogółem - zmiana w stosunku do 2002 roku (rok 2002 = 100)	-	88,7	98,8	157,3	105,5	138,0	102,2	118,2	95,7	112,1	126,1
	95	Długookresowa dynamika zmian wskaźnika przedsiębiorczości - zmiana w stosunku do 2002 roku (rok 2002 = 100)	-	111,9	110,2	88,8	104,8	104,3	101,4	148,8	121,8	105,8	95,4

Tabela 26. Miejsca zajmowane przez analizowane JST w ramach każdego ze wskaźników dla gmin pierścieniowych i miast wewnątrz-pierścieniowych.

kategoria	nr wskaźnika	wskaźnik	j.m.	ranking rang (1 - najlepsza pozycja; 10 - najgorsza pozycja)									
				Gmina Sanok	Gmina Suwałki	Miasto Suwałki	Miasto Sanok	Miasto Hrubieszów	Miasto Zamość	Gmina Elk	Gmina Hrubieszów	Gmina Zamość	Miasto Elk
Demografia	1	Liczba ludności	osoba	7	10	1	4	6	2	8	9	5	3
	2	Gęstość zaludnienia (ludność na 1 km ²)	osoba	7	10	3	4	5	2	9	8	6	1
	3	Wskaźnik obciążenia demograficznego wiekiem poprodukcyjnym	osoba	7	5	2	8	9	6	1	10	4	3
	4	Wskaźnik obciążenia ekonomicznego	osoba	9	8	1	4	6	3	5	10	7	2
	5	% osób w wieku przedprodukcyjnym	%	2	3	6	9	8	9	1	5	4	7
	6	% osób w wieku produkcyjnym	%	9	8	1	4	6	3	5	10	7	2
	7	Przyrost naturalny na 1000 mieszkańców	osoba	4	9	1	6	8	4	2	10	7	3
	8	Liczba małżeństw zawartych na 1000 mieszkańców	-	2	10	4	5	1	2	9	6	7	8
	9	Saldo migracji na 1000 mieszkańców	osoba	3	6	5	8	10	7	2	9	1	4
	10	Długookresowa dynamika zmian liczby ludności (% zmiany w stosunku do 2002 roku)	%	5	1	6	8	7	9	3	10	2	4
	11	Długookresowa dynamika zmian wskaźnika obciążenia demograficznego wiekiem poprodukcyjnym (% zmiany w stosunku do 2002 roku)	%	5	1	6	9	8	10	2	4	3	7
suma rang:				60	71	36	69	74	57	47	91	53	44

kategoria	nr wskaźnika	wskaźnik	j.m.	ranking rang (1 - najlepsza pozycja; 10 - najgorsza pozycja)									
				Gmina Sanok	Gmina Suwałki	Miasto Suwałki	Miasto Sanok	Miasto Hrubieszów	Miasto Zamość	Gmina Elk	Gmina Hrubieszów	Gmina Zamość	Miasto Elk
Rynek pracy	12	Liczba pracujących na 1000 mieszkańców	osoba	9	6	3	1	5	2	7	10	8	4
	13	Liczba bezrobotnych na 1000 mieszkańców	osoba	4	1	3	2	7	6	10	9	5	8
	14	Udział bezrobotnych zarejestrowanych w liczbie ludności w wieku produkcyjnym	%	4	1	2	2	7	6	10	9	5	8
	15	Liczba uczniów szkół zasadniczych	uczeń	10	10	2	3	5	1	10	10	10	4
	16	% ludności z wykształceniem zasadniczym zawodowym	%	1	7	9	4	10	8	3	2	5	6
	17	Liczba osób bezrobotnych na przypadającą na 1 osobę pracującą	osoba	8	3	2	1	5	4	9	10	7	6
	18	Roczna zmiana liczby osób pracujących (rok poprzedni = 100)	-	5	6	8	4	10	7	1	3	2	9
	19	Roczna zmiana liczby osób bezrobotnych (rok poprzedni = 100)	-	7	5	3	1	2	8	9	6	10	4
	20	% wydatków w budżecie gminy na pomoc społeczną	%	10	3	4	6	5	1	9	8	7	2
	21	Długookresowa dynamika zmian liczby osób bezrobotnych na 1 osobę pracującą (% zmiany w stosunku do 2003 roku)	%	1	2	6	5	8	7	4	9	3	10
	suma rang:				59	44	42	29	64	50	72	76	62

kategoria	nr wskaźnika	wskaźnik	j.m.	ranking rang (1 - najlepsza pozycja; 10 - najgorsza pozycja)									
				Gmina Sanok	Gmina Suwałki	Miasto Suwałki	Miasto Sanok	Miasto Hrubieszów	Miasto Zamść	Gmina Elk	Gmina Hrubieszów	Gmina Zamść	Miasto Elk
Infrastruktura techniczna	22	% ludności korzystającej z wodociągu	%	10	6	2	3	5	4	7	8	9	1
	23	% ludności korzystającej z kanalizacji	%	6	7	3	1	5	4	8	10	9	2
	24	% ludności korzystającej z gazu	%	3	10	6	1	7	2	10	8	5	4
	25	Wydatki budżetu gminy na gospodarkę komunalną i ochronę środowiska na 1 mieszkańca	PLN	10	4	3	7	1	8	2	9	5	6
	26	% wydatków budżetu gminy na gospodarkę komunalną i ochronę środowiska	%	9	4	6	5	1	10	3	8	2	7
	27	Wydatki budżetu gminy na transport i łączność na 1 mieszkańca	PLN	7	1	6	5	10	2	3	8	9	4
	28	% wydatków budżetu gminy na transport i łączność	%	6	1	9	4	10	5	2	8	7	3
	29	Udział przemysłu w zużyciu wody ogółem	%	10	10	1	3	6	5	4	10	10	2
	30	Powierzchnia gminy objęta obowiązującymi planami zagospodarowania przestrzennego ogółem	ha	10	2	4	9	6	3	7	1	5	7
	31	Udział powierzchni objętej obowiązującymi miejscowymi planami zagospodarowania przestrzennego w powierzchni ogółem	%	10	6	5	7	4	1	9	1	8	3
	32	Długookresowa dynamika zmian % ludności korzystającej z kanalizacji - zmiana w pkt. procentowych stosunku do 2002 roku	pkt. proc.	1	2	6	4	7	10	3	8	5	9
	suma rang:				82	53	51	49	62	54	58	79	74

kategoria	nr wskaźnika	wskaźnik	j.m.	ranking rang (1 - najlepsza pozycja; 10 - najgorsza pozycja)									
				Gmina Sanok	Gmina Suwałki	Miasto Suwałki	Miasto Sanok	Miasto Hrubieszów	Miasto Zamść	Gmina Elk	Gmina Hrubieszów	Gmina Zamść	Miasto Elk
Potencjał społeczny i kulturalny	33	Zakłady opieki zdrowotnej na 10.000 mieszkańców	zoz	3	10	6	5	2	1	7	9	8	4
	34	Liczba ludności na 1 aptekę	osoba	8	10	5	3	1	2	10	7	6	4
	35	% wydatków w budżecie gminy na ochronę zdrowia	%	9	8	4	2	5	1	7	10	6	3
	36	Podstawowa opieka zdrowotna - porady na 1 mieszkańca	porady	7	10	3	5	2	1	9	6	8	4
	37	Domy i ośrodki kultury, kluby i świetlice na 10.000 mieszkańców	-	10	10	10	3	2	6	5	1	10	4
	38	Placówki biblioteczne (biblioteki i filie ogółem) na 10.000 mieszkańców	-	1	2	9	7	6	8	5	3	4	10
	39	Czytelnicy bibliotek publicznych na 1000 mieszkańców	osoba	9	7	4	3	2	1	10	7	6	5
	40	Wypożyczenia księgozbioru na 1 czytelnika	wol.	8	3	2	7	4	6	1	9	10	5
	41	Liczba mieszkań na 1 mieszkańca	mieszkanie	10	6	3	5	4	2	8	7	9	1
	42	Powierzchnia użytkowa mieszkań na 1 osobę	m2	7	1	8	9	6	5	4	3	2	10
	43	Mieszkania oddane do użytkowania na 1000 mieszkańców	mieszkanie	5	2	7	10	9	6	1	8	3	4
	44	% wydatków w budżecie gminy na gospodarkę mieszkaniową	%	1	5	6	4	2	8	9	3	10	7
	45	Liczba zwiedzających muzea i oddziały na 1000 mieszkańców	osoba	10	10	3	1	4	2	10	10	10	10
	46	Widzowie kin na 1000 mieszkańców	osoba	10	10	2	3	4	1	10	10	10	10

kategoria	nr wskaźnika	wskaźnik	j.m.	ranking rang (1 - najlepsza pozycja; 10 - najgorsza pozycja)									
				Gmina Sanok	Gmina Suwałki	Miasto Suwałki	Miasto Sanok	Miasto Hrubieszów	Miasto Zamość	Gmina Elk	Gmina Hrubieszów	Gmina Zamość	Miasto Elk
	47	Miejsca rzeczywiste (łącznie z oddziałami) w żłobkach w stosunku do dzieci w wieku 0-3 lata	-	10	10	4	1	10	3	10	10	10	2
	48	% wydatków w budżecie gminy na kulturę i ochronę dziedzictwa narodowego	%	4	10	2	8	7	1	9	3	5	6
	49	Miejsca noclegowe	miejsce	10	2	3	4	9	1	6	8	7	5
	50	Dynamika zmian liczby miejsc noclegowych całorocznych w turystycznych obiektach zbiorowego zakwaterowania (rok poprzedni=100)	-	1	5	6	7	10	8	4	2	3	9
	51	Korzystający z noclegów w obiektach zbiorowego zakwaterowania	osoba	10	7	2	3	8	1	5	9	6	4
	52	Dynamika zmian liczby udzielonych noclegów w turystycznych w obiektach zbiorowego zakwaterowania (rok poprzedni=100)	-	2	10	9	8	4	5	1	6	3	7
	53	Łączna powierzchnia parków narodowych, rezerwatów przyrody i parków krajobrazowych	ha	2	1	7	4	10	10	5	3	6	10
	54	Powierzchnia lasów	ha	2	3	7	6	8	10	1	4	5	9
	55	Udział terenów zieleni w powierzchni ogółem	%	10	10	4	3	5	1	10	10	10	2
	56	% wydatków w budżecie gminy na kulturę fizyczną	%	5	10	4	2	3	7	8	9	6	1
	57	Kluby sportowe na 1000 mieszkańców w wieku przedprodukcyjnym	-	2	1	6	3	8	5	9	10	7	4
suma rang:				156	163	126	116	135	102	164	167	170	140

kategoria	nr wskaźnika	wskaźnik	j.m.	ranking rang (1 - najlepsza pozycja; 10 - najgorsza pozycja)									
				Gmina Sanok	Gmina Suwałki	Miasto Suwałki	Miasto Sanok	Miasto Hrubieszów	Miasto Zamść	Gmina Elk	Gmina Hrubieszów	Gmina Zamść	Miasto Elk
Poziom wykształcenia i szkolnictwo	58	% ludności z wykształceniem wyższym	%	9	7	3	2	4	1	10	8	6	5
	59	Efektywność wydatków oświatowych (subwencje na zadania oświatowe = 100)	-	6	10	2	9	8	1	7	4	3	5
	60	Miejsca w placówkach wychowania przedszkolnego w stosunku do dzieci w wieku 3-6 lat	%	9	10	5	3	2	1	7	8	6	4
	61	Liczba uczniów liceów ogólnokształcących	uczeń	10	10	2	3	5	1	10	10	10	4
	62	% ludności z wykształceniem podstawowym ukończonym, podstawowym nieukończonym i bez wykształcenia	%	7	8	5	1	3	2	9	10	6	4
	63	Uczniowie szkół podstawowych przypadający na 1 komputer z dostępem do Internetu przeznaczony do użytku uczniów	uczeń	2	4	8	7	10	6	3	1	5	9
	64	Uczniowie gimnazjów przypadający na 1 komputer z dostępem do Internetu przeznaczony do użytku uczniów	uczeń	1	2	9	8	7	5	4	3	6	10
	65	Współczynnik skolaryzacji brutto (szkoły podstawowe)	%	10	9	4	2	1	3	7	8	6	5
	66	Współczynnik skolaryzacji brutto (gimnazja)	%	9	10	4	2	1	3	6	8	7	5
	suma rang:				63	70	42	37	41	23	63	60	55

kategoria	nr wskaźnika	wskaźnik	j.m.	ranking rang (1 - najlepsza pozycja; 10 - najgorsza pozycja)									
				Gmina Sanok	Gmina Suwałki	Miasto Suwałki	Miasto Sanok	Miasto Hrubieszów	Miasto Zamść	Gmina Elk	Gmina Hrubieszów	Gmina Zamść	Miasto Elk
Potencjał gospodarczy	67	Dochody gminy	PLN	6	10	2	4	7	1	8	9	5	3
	68	Dochody gminy na 1 mieszkańca	PLN	7	3	2	8	9	1	4	6	10	5
	69	Dochody własne na 1 mieszkańca	PLN	10	1	2	4	7	5	6	8	9	3
	70	Dochody własne na 1 mieszkańca (udział w PIT)	PLN	9	4	2	3	5	1	6	10	8	7
	71	Dochody własne na 1 mieszkańca (udział w CIT)	PLN	6	7	3	1	5	2	8	10	9	4
	72	Udział podatku od nieruchomości w dochodach własnych	%	3	1	8	5	4	6	2	10	7	9
	73	Udział podatku rolnego w dochodach własnych	%	8	6	2	4	5	3	9	10	7	1
	74	Środki pozyskane z Unii Europejskiej na finansowanie programów i projektów unijnych (łącznie w latach 2007-2012)	PLN	7	9	1	4	5	2	8	6	10	3
	75	Środki pozyskane z Unii Europejskiej na finansowanie programów i projektów unijnych na 1 mieszkańca (średnia z lat 2007-2012)	PLN	9	6	1	7	3	2	8	4	10	5
	76	Udział dochodów własnych w dochodach ogółem	%	9	3	6	2	4	10	5	8	7	1
	77	Wydatki budżetu gminy	PLN	7	10	2	4	6	1	8	9	5	3
	78	Wydatki budżetu gminy na 1 mieszkańca	PLN	9	3	2	6	8	1	4	7	10	5

kategoria	nr wskaźnika	wskaźnik	j.m.	ranking rang (1 - najlepsza pozycja; 10 - najgorsza pozycja)									
				Gmina Sanok	Gmina Suwałki	Miasto Suwałki	Miasto Sanok	Miasto Hrubieszów	Miasto Zamość	Gmina Elk	Gmina Hrubieszów	Gmina Zamość	Miasto Elk
	79	Wydatki majątkowe inwestycyjne na 1 mieszkańca	PLN	6	1	3	7	8	2	5	10	9	4
	80	Wydatki na administrację publiczną na 1 mieszkańca	PLN	6	10	3	4	8	5	9	7	2	1
	81	Udział wydatków inwestycyjnych w wydatkach ogółem	%	7	1	4	9	8	3	5	10	6	2
	82	Wydatki bieżące na wynagrodzenia na 1 mieszkańca	PLN	2	6	9	7	5	10	8	3	1	4
	83	Efektywność budżetowa (relacja dochodów do wydatków budżetu gminy)	%	3	6	7	9	10	1	8	4	2	5
	84	Obsługa długu publicznego na 1 mieszkańca	PLN	3	2	10	5	6	9	7	1	4	8
	85	Wskaźnik przedsiębiorczości	jedn. gosp.	9	6	3	4	2	1	8	10	7	5
	86	Dynamika zmian wskaźnika przedsiębiorczości (rok poprzedni = 100)	-	6	1	8	10	4	5	2	3	9	7
	87	Dynamika zmian dochodów gminy (rok poprzedni = 100)	-	1	10	7	8	9	3	4	5	6	2
	88	Dynamika zmian wydatków gminy (rok poprzedni = 100)	-	4	9	3	5	10	8	1	2	7	6
	89	Dynamika zmian wydatków majątkowych inwestycyjnych gminy (rok poprzedni = 100)	-	5	6	2	4	10	8	1	9	7	3

kategoria	nr wskaźnika	wskaźnik	j.m.	ranking rang (1 - najlepsza pozycja; 10 - najgorsza pozycja)									
				Gmina Sanok	Gmina Suwałki	Miasto Suwałki	Miasto Sanok	Miasto Hrubieszów	Miasto Zamość	Gmina Elk	Gmina Hrubieszów	Gmina Zamość	Miasto Elk
	90	Długookresowa dynamika zmian wydatków majątkowych inwestycyjnych na 1 mieszkańca - zmiana w stosunku do 2002 roku (rok 2002 = 100)	-	5	1	4	6	3	2	9	7	10	8
	91	Długookresowa dynamika zmian wydatków budżetu gminy na 1 mieszkańca - zmiana w stosunku do 2002 roku (rok 2002 = 100)	-	2	1	9	5	7	6	4	3	8	10
	92	Długookresowa dynamika zmian dochodów gminy - zmiana w stosunku do 2002 roku (rok 2002 = 100)	-	3	1	9	8	10	7	4	5	2	6
	93	Długookresowa dynamika zmian dochodów własnych na 1 mieszkańca - zmiana w stosunku do 2002 roku (rok 2002 = 100)	-	9	1	2	10	6	8	4	7	5	3
	94	Długookresowa dynamika zmian udziału dochodów własnych w dochodach ogółem - zmiana w stosunku do 2002 roku (rok 2002 = 100)	-	10	8	1	6	2	7	4	9	5	3
	95	Długookresowa dynamika zmian wskaźnika przedsiębiorczości - zmiana w stosunku do 2002 roku (rok 2002 = 100)	-	3	4	10	6	7	8	1	2	5	9
	suma rang:				174	137	127	165	183	128	160	194	192
suma wszystkich rang:				594	538	424	465	559	414	564	667	606	479

Tabela 27. Syntetyczny potencjał (obecny) gmin pierścieniowych i miast wewnątrz-pierścieniowych.

	SYNTETYCZNY POTENCJAŁ – OBECNY (1 - najlepsza pozycja; 10 - najgorsza pozycja)									
	Gmina Sanok	Gmina Suwałki	Miasto Suwałki	Miasto Sanok	Miasto Hrubieszów	Miasto Zamość	Gmina Elk	Gmina Hrubieszów	Gmina Zamość	Miasto Elk
Demografia	6	8	1	7	9	5	3	10	4	2
Rynek pracy	5	3	2	1	8	4	9	10	7	6
Infrastruktura techniczna	10	4	3	2	7	5	6	9	8	1
Potencjał społeczny i kulturalny	6	7	3	2	4	1	8	9	10	5
Poziom wykształcenia i szkolnictwo	8	10	4	2	3	1	8	7	6	5
Potencjał gospodarczy	7	4	1	6	8	2	5	10	9	3
suma rang:	42	36	14	20	39	18	39	55	44	22
syntetyczny potencjał jakości życia:	8	5	1	3	6	2	6	10	9	4

Tabela 28. Sumaryczny potencjał (potencjał rozwojowy w przyszłości) gmin pierścieniowych i miast wewnątrz-pierścieniowych.

	SUMARYCZNY POTENCJAŁ – ROZWOJOWY (im mniejsza wartość tym lepiej)									
	Gmina Sanok	Gmina Suwałki	Miasto Suwałki	Miasto Sanok	Miasto Hrubieszów	Miasto Zamość	Gmina Elk	Gmina Hrubieszów	Gmina Zamość	Miasto Elk
Demografia	60	71	36	69	74	57	47	91	53	44
Rynek pracy	59	44	42	29	64	50	72	76	62	61
Infrastruktura techniczna	82	53	51	49	62	54	58	79	74	48
Potencjał społeczny i kulturalny	156	163	126	116	135	102	164	167	170	140
Poziom wykształcenia i szkolnictwo	63	70	42	37	41	23	63	60	55	51
Potencjał gospodarczy	174	137	127	165	183	128	160	194	192	135
suma rang:	594	538	424	465	559	414	564	667	606	479
sumaryczny potencjał jakości życia:	8	5	2	3	6	1	7	10	9	4

3.2.1. Podsumowanie analizy dla miast wewnątrz-pierścieniowych

Tabela 29. Pozycje zajmowane przez gminy pierścieniowe w odniesieniu do miast wewnątrz-pierścieniowych.

kategoria	nr wskaźnika	wskaźnik	j.m.	ranking rang dla gmin pierścieniowych na tle miast centralnych (1 - najlepsza pozycja; 10 - najgorsza pozycja)					odchylenie standardowe ³⁰	średnia z pozycji ³¹
				Gmina Ełk	Gmina Hrubieszów	Gmina Sanok	Gmina Suwałki	Gmina Zamość		
Demografia	1	Liczba ludności	osoba	8	9	7	10	5	1,92	7,8
	2	Gęstość zaludnienia (ludność na 1 km ²)	osoba	9	8	7	10	6	1,58	8,0
	3	Wskaźnik obciążenia demograficznego wiekiem poprodukcyjnym	osoba	1	10	7	5	4	3,36	5,4
	4	Wskaźnik obciążenia ekonomicznego	osoba	5	10	9	8	7	1,92	7,8
	5	% osób w wieku przedprodukcyjnym	%	1	5	2	3	4	1,58	3,0
	6	% osób w wieku produkcyjnym	%	5	10	9	8	7	1,92	7,8
	7	Przyrost naturalny na 1000 mieszkańców	osoba	2	10	4	9	7	3,36	6,4
	8	Liczba małżeństw zawartych na 1000 mieszkańców	-	9	6	2	10	7	3,11	6,8
	9	Saldo migracji na 1000 mieszkańców	osoba	2	9	3	6	1	3,27	4,2
	10	Długookresowa dynamika zmian liczby ludności (% zmiany w stosunku do 2002 roku)	%	3	10	5	1	2	3,56	4,2
	11	Długookresowa dynamika zmian wskaźnika obciążenia demograficznego wiekiem poprodukcyjnym (% zmiany w stosunku do 2002 roku)	%	2	4	5	1	3	1,58	3,0
suma rang:				47	91	60	71	53		

³⁰ Odchylenie standardowe ukazuje, jak szeroko wartości jakiejś wielkości (w tym wypadku miejsc zajmowanych przez poszczególne gminy pierścieniowe) są rozrzucone wokół jej średniej. Im mniejsza wartość odchylenia tym badane cechy są bardziej skupione wokół średniej. Zatem im mniejsza wartość odchylenia standardowego tym gminy są do siebie bardziej podobne. Jeżeli wartość odchylenia standardowego = 0 to znaczy, że wszystkie gminy pierścieniowe zajmowały na tle gmin konkurencyjnych, z którymi były porównywane, tą samą pozycję.

³¹ Średnia z pozycji zajmowanych przez gminy pierścieniowe ukazuje czy dany wskaźnik jest silną czy słabą stroną gmin pierścieniowych. Im wyższa średnia tym słabsza pozycje zajmowane przez gminy. Jeżeli średnia = 1 oznacza to, że wszystkie gminy pierścieniowe zajmowały na tle gmin konkurencyjnych, z którymi były porównywane, 1 miejsce.

kategoria	nr wskaźnika	wskaźnik	j.m.	ranking rang dla gmin pierścieniowych na tle miast centralnych (1 - najlepsza pozycja; 10 - najgorsza pozycja)					odchylenie standardowe	średnia z pozycji
				Gmina Ełk	Gmina Hrubieszów	Gmina Sanok	Gmina Suwałki	Gmina Zamość		
Rynek pracy	12	Liczba pracujących na 1000 mieszkańców	osoba	7	10	9	6	8	1,58	8,0
	13	Liczba bezrobotnych na 1000 mieszkańców	osoba	10	9	4	1	5	3,70	5,8
	14	Udział bezrobotnych zarejestrowanych w liczbie ludności w wieku produkcyjnym	%	10	9	4	1	5	3,70	5,8
	15	Liczba uczniów szkół zasadniczych	uczeń	10	10	10	10	10	0,00	10,0
	16	% ludności z wykształceniem zasadniczym zawodowym	%	3	2	1	7	5	2,41	3,6
	17	Liczba osób bezrobotnych na przypadającą na 1 osobę pracującą	osoba	9	10	8	3	7	2,70	7,4
	18	Roczna zmiana liczby osób pracujących (rok poprzedni = 100)	-	1	3	5	6	2	2,07	3,4
	19	Roczna zmiana liczby osób bezrobotnych (rok poprzedni = 100)	-	9	6	7	5	10	2,07	7,4
	20	% wydatków w budżecie gminy na pomoc społeczną	%	9	8	10	3	7	2,70	7,4
	21	Długookresowa dynamika zmian liczby osób bezrobotnych na 1 osobę pracującą (% zmiany w stosunku do 2003 roku)	%	4	9	1	2	3	3,11	3,8
suma rang:				72	76	59	44	62		
Infrastruktura techniczna	22	% ludności korzystającej z wodociągu	%	7	8	10	6	9	1,58	8,0
	23	% ludności korzystającej z kanalizacji	%	8	10	6	7	9	1,58	8,0
	24	% ludności korzystającej z gazu	%	10	8	3	10	5	3,11	7,2
	25	Wydatki budżetu gminy na gospodarkę komunalną i ochronę środowiska na 1 mieszkańca	PLN	2	9	10	4	5	3,39	6,0
	26	% wydatków budżetu gminy na gospodarkę komunalną i ochronę środowiska	%	3	8	9	4	2	3,11	5,2
	27	Wydatki budżetu gminy na transport i łączność na 1 mieszkańca	PLN	3	8	7	1	9	3,44	5,6
	28	% wydatków budżetu gminy na transport i łączność	%	2	8	6	1	7	3,11	4,8
	29	Udział przemysłu w zużyciu wody ogółem	%	4	10	10	10	10	2,68	8,8
	30	Powierzchnia gminy objęta obowiązującymi planami zagospodarowania przestrzennego ogółem	ha	7	1	10	2	5	3,67	5,0
	31	Udział powierzchni objętej obowiązującymi miejscowymi planami zagospodarowania przestrzennego w powierzchni ogółem	%	9	1	10	6	8	3,56	6,8
32	Długookresowa dynamika zmian % ludności korzystającej z kanalizacji - zmiana w pkt. procentowych stosunku do 2002 roku	pkt. proc.	3	8	1	2	5	2,77	3,8	
suma rang:				58	79	82	53	74		

kategoria	nr wskaźnika	wskaźnik	j.m.	ranking rang dla gmin pierścieniowych na tle miast centralnych (1 - najlepsza pozycja; 10 - najgorsza pozycja)					odchylenie standardowe	średnia z pozycji	
				Gmina Ełk	Gmina Hrubieszów	Gmina Sanok	Gmina Suwałki	Gmina Zamość			
Potencjał społeczny i kulturalny	33	Zakłady opieki zdrowotnej na 10.000 mieszkańców	zoz	7	9	3	10	8	2,70	7,4	
	34	Liczba ludności na 1 aptekę	osoba	10	7	8	10	6	1,79	8,2	
	35	% wydatków w budżecie gminy na ochronę zdrowia	%	7	10	9	8	6	1,58	8,0	
	36	Podstawowa opieka zdrowotna - porady na 1 mieszkańca	porady	9	6	7	10	8	1,58	8,0	
	37	Domy i ośrodki kultury, kluby i świetlice na 10.000 mieszkańców	-	5	1	10	10	10	4,09	7,2	
	38	Placówki biblioteczne (biblioteki i filie ogółem) na 10.000 mieszkańców	-	5	3	1	2	4	1,58	3,0	
	39	Czytelniczy bibliotek publicznych na 1000 mieszkańców	osoba	10	7	9	7	6	1,64	7,8	
	40	Wypożyczenia księgozbioru na 1 czytelnika	wol.	1	9	8	3	10	3,96	6,2	
	41	Liczba mieszkań na 1 mieszkańca	mieszkanie	8	7	10	6	9	1,58	8,0	
	42	Powierzchnia użytkowa mieszkań na 1 osobę	m2	4	3	7	1	2	2,30	3,4	
	43	Mieszkania oddane do użytkowania na 1000 mieszkańców	mieszkanie	1	8	5	2	3	2,77	3,8	
	44	% wydatków w budżecie gminy na gospodarkę mieszkaniową	%	9	3	1	5	10	3,85	5,6	
	45	Liczba zwiedzających muzea i oddziały na 1000 mieszkańców	osoba	10	10	10	10	10	0,00	10,0	
	46	Widzowie kin na 1000 mieszkańców	osoba	10	10	10	10	10	0,00	10,0	
	47	Miejsca rzeczywiste (łącznie z oddziałami) w żłobkach w stosunku do dzieci w wieku 0-3 lata	-	10	10	10	10	10	0,00	10,0	
	48	% wydatków w budżecie gminy na kulturę i ochronę dziedzictwa narodowego	%	9	3	4	10	5	3,11	6,2	
	49	Miejsca noclegowe	miejsce	6	8	10	2	7	2,97	6,6	
	50	Dynamika zmian liczby miejsc noclegowych całorocznych w turystycznych obiektach zbiorowego zakwaterowania (rok poprzedni=100)	-	4	2	1	5	3	1,58	3,0	
	51	Korzystający z noclegów w obiektach zbiorowego zakwaterowania	osoba	5	9	10	7	6	2,07	7,4	
	52	Dynamika zmian liczby udzielonych noclegów w turystycznych w obiektach zbiorowego zakwaterowania (rok poprzedni=100)	-	1	6	2	10	3	3,65	4,4	
	53	Łączna powierzchnia parków narodowych, rezerwatów przyrody i parków krajobrazowych	ha	5	3	2	1	6	2,07	3,4	
	54	Powierzchnia lasów	ha	1	4	2	3	5	1,58	3,0	
	55	Udział terenów zieleni w powierzchni ogółem	%	10	10	10	10	10	0,00	10,0	
	56	% wydatków w budżecie gminy na kulturę fizyczną	%	8	9	5	10	6	2,07	7,6	
	57	Kluby sportowe na 1000 mieszkańców w wieku przedprodukcyjnym	-	9	10	2	1	7	4,09	5,8	
	suma rang:				164	167	156	163	170		

kategoria	nr wskaźnika	wskaźnik	j.m.	ranking rang dla gmin pierścieniowych na tle miast centralnych (1 - najlepsza pozycja; 10 - najgorsza pozycja)					odchylenie standardowe	średnia z pozycji
				Gmina Etk	Gmina Hrubieszów	Gmina Sanok	Gmina Suwałki	Gmina Zamość		
Poziom wykształcenia i szkolnictwo	58	% ludności z wykształceniem wyższym	%	10	8	9	7	6	1,58	8,0
	59	Efektywność wydatków oświatowych (subwencje na zadania oświatowe = 100)	-	7	4	6	10	3	2,74	6,0
	60	Miejsca w placówkach wychowania przedszkolnego w stosunku do dzieci w wieku 3-6 lat	%	7	8	9	10	6	1,58	8,0
	61	Liczba uczniów liceów ogólnokształcących	uczeń	10	10	10	10	10	0,00	10,0
	62	% ludności z wykształceniem podstawowym ukończonym, podstawowym nieukończonym i bez wykształcenia	%	9	10	7	8	6	1,58	8,0
	63	Uczniowie szkół podstawowych przypadający na 1 komputer z dostępem do Internetu przeznaczony do użytku uczniów	uczeń	3	1	2	4	5	1,58	3,0
	64	Uczniowie gimnazjów przypadający na 1 komputer z dostępem do Internetu przeznaczony do użytku uczniów	uczeń	4	3	1	2	6	1,92	3,2
	65	Współczynnik skolaryzacji brutto (szkoły podstawowe)	%	7	8	10	9	6	1,58	8,0
	66	Współczynnik skolaryzacji brutto (gimnazja)	%	6	8	9	10	7	1,58	8,0
	suma rang:				63	60	63	70	55	
Potencjał gospodarczy	67	Dochody gminy	PLN	8	9	6	10	5	2,07	7,6
	68	Dochody gminy na 1 mieszkańca	PLN	4	6	7	3	10	2,74	6,0
	69	Dochody własne na 1 mieszkańca	PLN	6	8	10	1	9	3,56	6,8
	70	Dochody własne na 1 mieszkańca (udział w PIT)	PLN	6	10	9	4	8	2,41	7,4
	71	Dochody własne na 1 mieszkańca (udział w CIT)	PLN	8	10	6	7	9	1,58	8,0
	72	Udział podatku od nieruchomości w dochodach własnych	%	2	10	3	1	7	3,78	4,6
	73	Udział podatku rolnego w dochodach własnych	%	9	10	8	6	7	1,58	8,0
	74	Środki pozyskane z Unii Europejskiej na finansowanie programów i projektów unijnych (łącznie w latach 2007-2012)	PLN	8	6	7	9	10	1,58	8,0
	75	Środki pozyskane z Unii Europejskiej na finansowanie programów i projektów unijnych na 1 mieszkańca (średnia z lat 2007-2012)	PLN	8	4	9	6	10	2,41	7,4
	76	Udział dochodów własnych w dochodach ogółem	%	5	8	9	3	7	2,41	6,4

Ponadregionalna Strategia Rozwoju i Współpracy Pierścieniowych Gmin Polski Wschodniej
na lata 2014-2020

kategoria	nr wskaźnika	wskaźnik	j.m.	ranking rang dla gmin pierścieniowych na tle miast centralnych (1 - najlepsza pozycja; 10 - najgorsza pozycja)					odchylenie standardowe	średnia z pozycji
				Gmina Elk	Gmina Hrubieszów	Gmina Sanok	Gmina Suwałki	Gmina Zamość		
	77	Wydatki budżetu gminy	PLN	8	9	7	10	5	1,92	7,8
	78	Wydatki budżetu gminy na 1 mieszkańca	PLN	4	7	9	3	10	3,05	6,6
	79	Wydatki majątkowe inwestycyjne na 1 mieszkańca	PLN	5	10	6	1	9	3,56	6,2
	80	Wydatki na administrację publiczną na 1 mieszkańca	PLN	9	7	6	10	2	3,11	6,8
	81	Udział wydatków inwestycyjnych w wydatkach ogółem	%	5	10	7	1	6	3,27	5,8
	82	Wydatki bieżące na wynagrodzenia na 1 mieszkańca	PLN	8	3	2	6	1	2,92	4,0
	83	Efektywność budżetowa (relacja dochodów do wydatków budżetu gminy)	%	8	4	3	6	2	2,41	4,6
	84	Obsługa długu publicznego na 1 mieszkańca	PLN	7	1	3	2	4	2,30	3,4
	85	Wskaźnik przedsiębiorczości	jedn. gosp.	8	10	9	6	7	1,58	8,0
	86	Dynamika zmian wskaźnika przedsiębiorczości (rok poprzedni = 100)	-	2	3	6	1	9	3,27	4,2
	87	Dynamika zmian dochodów gminy (rok poprzedni = 100)	-	4	5	1	10	6	3,27	5,2
	88	Dynamika zmian wydatków gminy (rok poprzedni = 100)	-	1	2	4	9	7	3,36	4,6
	89	Dynamika zmian wydatków majątkowych inwestycyjnych gminy (rok poprzedni = 100)	-	1	9	5	6	7	2,97	5,6
	90	Długookresowa dynamika zmian wydatków majątkowych inwestycyjnych na 1 mieszkańca - zmiana w stosunku do 2002 roku (rok 2002 = 100)	-	9	7	5	1	10	3,58	6,4
	91	Długookresowa dynamika zmian wydatków budżetu gminy na 1 mieszkańca - zmiana w stosunku do 2002 roku (rok 2002 = 100)	-	4	3	2	1	8	2,70	3,6
	92	Długookresowa dynamika zmian dochodów gminy - zmiana w stosunku do 2002 roku (rok 2002 = 100)	-	4	5	3	1	2	1,58	3,0
	93	Długookresowa dynamika zmian dochodów własnych na 1 mieszkańca - zmiana w stosunku do 2002 roku (rok 2002 = 100)	-	4	7	9	1	5	3,03	5,2
	94	Długookresowa dynamika zmian udziału dochodów własnych w dochodach ogółem - zmiana w stosunku do 2002 roku (rok 2002 = 100)	-	4	9	10	8	5	2,59	7,2
	95	Długookresowa dynamika zmian wskaźnika przedsiębiorczości - zmiana w stosunku do 2002 roku (rok 2002 = 100)	-	1	2	3	4	5	1,58	3,0
suma rang:				160	194	174	137	192		
suma wszystkich rang:				564	667	594	538	606		

Tabela 30. Ranking podobieństwa wskaźników dla gminy pierścieniowych w odniesieniu do miast wewnątrz-pierścieniowych.

msc.	nr wskaźnika	wskaźnik	odchylenie standardowe	średnia z pozycji	kategoria
1.	61	Liczba uczniów liceów ogólnokształcących	0,00	10,0	Poziom wykształcenia i szkolnictwo
2.	55	Udział terenów zieleni w powierzchni ogółem	0,00	10,0	Potencjał społeczny i kulturalny
3.	47	Miejsca rzeczywiste (łącznie z oddziałami) w żłobkach w stosunku do dzieci w wieku 0-3 lata	0,00	10,0	Potencjał społeczny i kulturalny
4.	46	Widzowie kin na 1000 mieszkańców	0,00	10,0	Potencjał społeczny i kulturalny
5.	45	Liczba zwiedzających muzea i oddziały na 1000 mieszkańców	0,00	10,0	Potencjał społeczny i kulturalny
6.	15	Liczba uczniów szkół zasadniczych	0,00	10,0	Rynek pracy
7.	95	Długookresowa dynamika zmian wskaźnika przedsiębiorczości - zmiana w stosunku do 2002 roku (rok 2002 = 100)	1,58	3,0	Potencjał gospodarczy
8.	92	Długookresowa dynamika zmian dochodów gminy - zmiana w stosunku do 2002 roku (rok 2002 = 100)	1,58	3,0	Potencjał gospodarczy
9.	85	Wskaźnik przedsiębiorczości	1,58	8,0	Potencjał gospodarczy
10.	74	Środki pozyskane z Unii Europejskiej na finansowanie programów i projektów unijnych (łącznie w latach 2007-2012)	1,58	8,0	Potencjał gospodarczy
11.	73	Udział podatku rolnego w dochodach własnych	1,58	8,0	Potencjał gospodarczy
12.	71	Dochody własne na 1 mieszkańca (udział w CIT)	1,58	8,0	Potencjał gospodarczy
13.	66	Współczynnik skolaryzacji brutto (gimnazja)	1,58	8,0	Poziom wykształcenia i szkolnictwo
14.	65	Współczynnik skolaryzacji brutto (szkoły podstawowe)	1,58	8,0	Poziom wykształcenia i szkolnictwo
15.	63	Uczniowie szkół podstawowych przypadający na 1 komputer z dostępem do Internetu przeznaczony do użytku uczniów	1,58	3,0	Poziom wykształcenia i szkolnictwo
16.	62	% ludności z wykształceniem podstawowym ukończonym, podstawowym nieukończonym i bez wykształcenia	1,58	8,0	Poziom wykształcenia i szkolnictwo
17.	60	Miejsca w placówkach wychowania przedszkolnego w stosunku do dzieci w wieku 3-6 lat	1,58	8,0	Poziom wykształcenia i szkolnictwo

msc.	nr wskaźnika	wskaźnik	odchylenie standardowe	średnia z pozycji	kategoria
18.	58	% ludności z wykształceniem wyższym	1,58	8,0	Poziom wykształcenia i szkolnictwo
19.	54	Powierzchnia lasów	1,58	3,0	Potencjał społeczny i kulturalny
20.	50	Dynamika zmian liczby miejsc noclegowych całorocznych w turystycznych obiektach zbiorowego zakwaterowania (rok poprzedni=100)	1,58	3,0	Potencjał społeczny i kulturalny
21.	41	Liczba mieszkań na 1 mieszkańca	1,58	8,0	Potencjał społeczny i kulturalny
22.	38	Placówki biblioteczne (biblioteki i filie ogółem) na 10.000 mieszkańców	1,58	3,0	Potencjał społeczny i kulturalny
23.	36	Podstawowa opieka zdrowotna - porady na 1 mieszkańca	1,58	8,0	Potencjał społeczny i kulturalny
24.	35	% wydatków w budżecie gminy na ochronę zdrowia	1,58	8,0	Potencjał społeczny i kulturalny
25.	23	% ludności korzystającej z kanalizacji	1,58	8,0	Infrastruktura techniczna
26.	22	% ludności korzystającej z wodociągu	1,58	8,0	Infrastruktura techniczna
27.	12	Liczba pracujących na 1000 mieszkańców	1,58	8,0	Rynek pracy
28.	11	Długookresowa dynamika zmian wskaźnika obciążenia demograficznego wiekiem poprodukcyjnym (% zmiany w stosunku do 2002)	1,58	3,0	Demografia
29.	5	% osób w wieku przedprodukcyjnym	1,58	3,0	Demografia
30.	2	Gęstość zaludnienia (ludność na 1 km ²)	1,58	8,0	Demografia
31.	39	Czytelnicy bibliotek publicznych na 1000 mieszkańców	1,64	7,8	Potencjał społeczny i kulturalny
32.	34	Liczba ludności na 1 aptekę	1,79	8,2	Potencjał społeczny i kulturalny
33.	77	Wydatki budżetu gminy	1,92	7,8	Potencjał gospodarczy
34.	64	Uczniowie gimnazjów przypadający na 1 komputer z dostępem do Internetu przeznaczony do użytku uczniów	1,92	3,2	Poziom wykształcenia i szkolnictwo
35.	6	% osób w wieku produkcyjnym	1,92	7,8	Demografia
36.	4	Wskaźnik obciążenia ekonomicznego	1,92	7,8	Demografia

msc.	nr wskaźnika	wskaźnik	odchylenie standardowe	średnia z pozycji	kategoria
37.	1	Liczba ludności	1,92	7,8	Demografia
38.	67	Dochody gminy	2,07	7,6	Potencjał gospodarczy
39.	56	% wydatków w budżecie gminy na kulturę fizyczną	2,07	7,6	Potencjał społeczny i kulturalny
40.	53	Łączna powierzchnia parków narodowych, rezerwatów przyrody i parków krajobrazowych	2,07	3,4	Potencjał społeczny i kulturalny
41.	51	Korzystający z noclegów w obiektach zbiorowego zakwaterowania	2,07	7,4	Potencjał społeczny i kulturalny
42.	19	Roczna zmiana liczby osób bezrobotnych (rok poprzedni = 100)	2,07	7,4	Rynek pracy
43.	18	Roczna zmiana liczby osób pracujących (rok poprzedni = 100)	2,07	3,4	Rynek pracy
44.	84	Obsługa długu publicznego na 1 mieszkańca	2,30	3,4	Potencjał gospodarczy
45.	42	Powierzchnia użytkowa mieszkań na 1 osobę	2,30	3,4	Potencjał społeczny i kulturalny
46.	83	Efektywność budżetowa (relacja dochodów do wydatków budżetu gminy)	2,41	4,6	Potencjał gospodarczy
47.	76	Udział dochodów własnych w dochodach ogółem	2,41	6,4	Potencjał gospodarczy
48.	75	Środki pozyskane z Unii Europejskiej na finansowanie programów i projektów unijnych na 1 mieszkańca (średnia z lat 2007-2012)	2,41	7,4	Potencjał gospodarczy
49.	70	Dochody własne na 1 mieszkańca (udział w PIT)	2,41	7,4	Potencjał gospodarczy
50.	16	% ludności z wykształceniem zasadniczym zawodowym	2,41	3,6	Rynek pracy
51.	94	Długookresowa dynamika zmian udziału dochodów własnych w dochodach ogółem - zmiana w stosunku do 2002 roku (rok 2002 = 100)	2,59	7,2	Potencjał gospodarczy
52.	29	Udział przemysłu w zużyciu wody ogółem	2,68	8,8	Infrastruktura techniczna
53.	91	Długookresowa dynamika zmian wydatków budżetu gminy na 1 mieszkańca - zmiana w stosunku do 2002 roku (rok 2002 = 100)	2,70	3,6	Potencjał gospodarczy
54.	33	Zakłady opieki zdrowotnej na 10.000 mieszkańców	2,70	7,4	Potencjał społeczny i kulturalny
55.	20	% wydatków w budżecie gminy na pomoc społeczną	2,70	7,4	Rynek pracy
56.	17	Liczba osób bezrobotnych na przypadającą na 1 osobę pracującą	2,70	7,4	Rynek pracy

msc.	nr wskaźnika	wskaźnik	odchylenie standardowe	średnia z pozycji	kategoria
57.	68	Dochody gminy na 1 mieszkańca	2,74	6,0	Potencjał gospodarczy
58.	59	Efektywność wydatków oświatowych (subwencje na zadania oświatowe = 100)	2,74	6,0	Poziom wykształcenia i szkolnictwo
59.	43	Mieszkania oddane do użytkowania na 1000 mieszkańców	2,77	3,8	Potencjał społeczny i kulturalny
60.	32	Długookresowa dynamika zmian % ludności korzystającej z kanalizacji - zmiana w pkt. procentowych stosunku do 2002 roku	2,77	3,8	Infrastruktura techniczna
61.	82	Wydatki bieżące na wynagrodzenia na 1 mieszkańca	2,92	4,0	Potencjał gospodarczy
62.	89	Dynamika zmian wydatków majątkowych inwestycyjnych gminy (rok poprzedni = 100)	2,97	5,6	Potencjał gospodarczy
63.	49	Miejsca noclegowe	2,97	6,6	Potencjał społeczny i kulturalny
64.	93	Długookresowa dynamika zmian dochodów własnych na 1 mieszkańca - zmiana w stosunku do 2002 roku (rok 2002 = 100)	3,03	5,2	Potencjał gospodarczy
65.	78	Wydatki budżetu gminy na 1 mieszkańca	3,05	6,6	Potencjał gospodarczy
66.	80	Wydatki na administrację publiczną na 1 mieszkańca	3,11	6,8	Potencjał gospodarczy
67.	48	% wydatków w budżecie gminy na kulturę i ochronę dziedzictwa narodowego	3,11	6,2	Potencjał społeczny i kulturalny
68.	28	% wydatków budżetu gminy na transport i łączność	3,11	4,8	Infrastruktura techniczna
69.	26	% wydatków budżetu gminy na gospodarkę komunalną i ochronę środowiska	3,11	5,2	Infrastruktura techniczna
70.	24	% ludności korzystającej z gazu	3,11	7,2	Infrastruktura techniczna
71.	21	Długookresowa dynamika zmian liczby osób bezrobotnych na 1 osobę pracującą (% zmiany w stosunku do 2003 roku)	3,11	3,8	Rynek pracy
72.	8	Liczba małżeństw zawartych na 1000 mieszkańców	3,11	6,8	Demografia
73.	87	Dynamika zmian dochodów gminy (rok poprzedni = 100)	3,27	5,2	Potencjał gospodarczy
74.	86	Dynamika zmian wskaźnika przedsiębiorczości (rok poprzedni = 100)	3,27	4,2	Potencjał gospodarczy
75.	81	Udział wydatków inwestycyjnych w wydatkach ogółem	3,27	5,8	Potencjał gospodarczy
76.	9	Saldo migracji na 1000 mieszkańców	3,27	4,2	Demografia

msc.	nr wskaźnika	wskaźnik	odchylenie standardowe	średnia z pozycji	kategoria
77.	88	Dynamika zmian wydatków gminy (rok poprzedni = 100)	3,36	4,6	Potencjał gospodarczy
78.	7	Przyrost naturalny na 1000 mieszkańców	3,36	6,4	Demografia
79.	3	Wskaźnik obciążenia demograficznego wiekiem poprodukcyjnym	3,36	5,4	Demografia
80.	25	Wydatki budżetu gminy na gospodarkę komunalną i ochronę środowiska na 1 mieszkańca	3,39	6,0	Infrastruktura techniczna
81.	27	Wydatki budżetu gminy na transport i łączność na 1 mieszkańca	3,44	5,6	Infrastruktura techniczna
82.	79	Wydatki majątkowe inwestycyjne na 1 mieszkańca	3,56	6,2	Potencjał gospodarczy
83.	69	Dochody własne na 1 mieszkańca	3,56	6,8	Potencjał gospodarczy
84.	31	Udział powierzchni objętej obowiązującymi miejscowymi planami zagospodarowania przestrzennego w powierzchni ogółem	3,56	6,8	Infrastruktura techniczna
85.	10	Długookresowa dynamika zmian liczby ludności (% zmiany w stosunku do 2002 roku)	3,56	4,2	Demografia
86.	90	Długookresowa dynamika zmian wydatków majątkowych inwestycyjnych na 1 mieszkańca - zmiana w stosunku do 2002 roku (rok 2002 = 100)	3,58	6,4	Potencjał gospodarczy
87.	52	Dynamika zmian liczby udzielonych noclegów w turystycznych w obiektach zbiorowego zakwaterowania (rok poprzedni=100)	3,65	4,4	Potencjał społeczny i kulturalny
88.	30	Powierzchnia gminy objęta obowiązującymi planami zagospodarowania przestrzennego ogółem	3,67	5,0	Infrastruktura techniczna
89.	14	Udział bezrobotnych zarejestrowanych w liczbie ludności w wieku produkcyjnym	3,70	5,8	Rynek pracy
90.	13	Liczba bezrobotnych na 1000 mieszkańców	3,70	5,8	Rynek pracy
91.	72	Udział podatku od nieruchomości w dochodach własnych	3,78	4,6	Potencjał gospodarczy
92.	44	% wydatków w budżecie gminy na gospodarkę mieszkaniową	3,85	5,6	Potencjał społeczny i kulturalny
93.	40	Wypożyczenia księgozbioru na 1 czytelnika	3,96	6,2	Potencjał społeczny i kulturalny
94.	57	Kluby sportowe na 1000 mieszkańców w wieku przedprodukcyjnym	4,09	5,8	Potencjał społeczny i kulturalny
95.	37	Domy i ośrodki kultury, kluby i świetlice na 10.000 mieszkańców	4,09	7,2	Potencjał społeczny i kulturalny

Tabela 31. Ranking pozycji zajmowanych przez gminy pierścieniowe w odniesieniu do miast wewnątrz-pierścieniowych.

msc.	nr wskaźnika	wskaźnik	najlepsze msc.	25% najlepszych	50% najlepszych	75% najlepszych	najgorsze msc.	kategoria
1.	11	Długookresowa dynamika zmian wskaźnika obciążenia demograficznego wiekiem poprodukcyjnym (% zmiany w stosunku do 2002 roku)	1	2	3	4	5	Demografia
2.	5	% osób w wieku przedprodukcyjnym	1	2	3	4	5	Demografia
3.	95	Długookresowa dynamika zmian wskaźnika przedsiębiorczości - zmiana w stosunku do 2002 roku (rok 2002 = 100)	1	2	3	4	5	Potencjał gospodarczy
4.	92	Długookresowa dynamika zmian dochodów gminy - zmiana w stosunku do 2002 roku (rok 2002 = 100)	1	2	3	4	5	Potencjał gospodarczy
5.	54	Powierzchnia lasów	1	2	3	4	5	Potencjał społeczny i kulturalny
6.	50	Dynamika zmian liczby miejsc noclegowych całorocznych w turystycznych obiektach zbiorowego zakwaterowania (rok poprzedni=100)	1	2	3	4	5	Potencjał społeczny i kulturalny
7.	38	Placówki biblioteczne (biblioteki i filie ogółem) na 10.000 mieszkańców	1	2	3	4	5	Potencjał społeczny i kulturalny
8.	63	Uczniowie szkół podstawowych przypadający na 1 komputer z dostępem do Internetu przeznaczony do użytku uczniów	1	2	3	4	5	Poziom wykształcenia i szkolnictwo
9.	64	Uczniowie gimnazjów przypadający na 1 komputer z dostępem do Internetu przeznaczony do użytku uczniów	1	2	3	4	6	Poziom wykształcenia i szkolnictwo
10.	84	Obsługa długu publicznego na 1 mieszkańca	1	2	3	4	7	Potencjał gospodarczy
11.	42	Powierzchnia użytkowa mieszkań na 1 osobę	1	2	3	4	7	Potencjał społeczny i kulturalny
12.	91	Długookresowa dynamika zmian wydatków budżetu gminy na 1 mieszkańca - zmiana w stosunku do 2002 roku (rok 2002 = 100)	1	2	3	4	8	Potencjał gospodarczy
13.	21	Długookresowa dynamika zmian liczby osób bezrobotnych na 1 osobę pracującą (% zmiany w stosunku do 2003 roku)	1	2	3	4	9	Rynek pracy
14.	53	Łączna powierzchnia parków narodowych, rezerwatów przyrody i parków krajobrazowych	1	2	3	5	6	Potencjał społeczny i kulturalny
15.	18	Roczna zmiana liczby osób pracujących (rok poprzedni = 100)	1	2	3	5	6	Rynek pracy
16.	16	% ludności z wykształceniem zasadniczym zawodowym	1	2	3	5	7	Rynek pracy
17.	32	Długookresowa dynamika zmian % ludności korzystającej z kanalizacji - zmiana w pkt. procentowych stosunku do 2002 roku	1	2	3	5	8	Infrastruktura techniczna
18.	43	Mieszkania oddane do użytkowania na 1000 mieszkańców	1	2	3	5	8	Potencjał społeczny i kulturalny

msc.	nr wskaźnika	wskaźnik	najlepsze msc.	25% najlepszych	50% najlepszych	75% najlepszych	najgorsze msc.	kategoria
19.	10	Długookresowa dynamika zmian liczby ludności (% zmiany w stosunku do 2002 roku)	1	2	3	5	10	Demografia
20.	82	Wydatki bieżące na wynagrodzenia na 1 mieszkańca	1	2	3	6	8	Potencjał gospodarczy
21.	9	Saldo migracji na 1000 mieszkańców	1	2	3	6	9	Demografia
22.	86	Dynamika zmian wskaźnika przedsiębiorczości (rok poprzedni = 100)	1	2	3	6	9	Potencjał gospodarczy
23.	52	Dynamika zmian liczby udzielonych noclegów w turystycznych w obiektach zbiorowego zakwaterowania (rok poprzedni=100)	1	2	3	6	10	Potencjał społeczny i kulturalny
24.	72	Udział podatku od nieruchomości w dochodach własnych	1	2	3	7	10	Potencjał gospodarczy
25.	88	Dynamika zmian wydatków gminy (rok poprzedni = 100)	1	2	4	7	9	Potencjał gospodarczy
26.	30	Powierzchnia gminy objęta obowiązującymi planami zagospodarowania przestrzennego ogółem	1	2	5	7	10	Infrastruktura techniczna
27.	28	% wydatków budżetu gminy na transport i łączność	1	2	6	7	8	Infrastruktura techniczna
28.	57	Kluby sportowe na 1000 mieszkańców w wieku przedprodukcyjnym	1	2	7	9	10	Potencjał społeczny i kulturalny
29.	44	% wydatków w budżecie gminy na gospodarkę mieszkaniową	1	3	5	9	10	Potencjał społeczny i kulturalny
30.	27	Wydatki budżetu gminy na transport i łączność na 1 mieszkańca	1	3	7	8	9	Infrastruktura techniczna
31.	40	Wypożyczenia księgozbioru na 1 czytelnika	1	3	8	9	10	Potencjał społeczny i kulturalny
32.	87	Dynamika zmian dochodów gminy (rok poprzedni = 100)	1	4	5	6	10	Potencjał gospodarczy
33.	93	Długookresowa dynamika zmian dochodów własnych na 1 mieszkańca - zmiana w stosunku do 2002 roku (rok 2002 = 100)	1	4	5	7	9	Potencjał gospodarczy
34.	3	Wskaźnik obciążenia demograficznego wiekiem poprodukcyjnym	1	4	5	7	10	Demografia
35.	14	Udział bezrobotnych zarejestrowanych w liczbie ludności w wieku produkcyjnym	1	4	5	9	10	Rynek pracy
36.	13	Liczba bezrobotnych na 1000 mieszkańców	1	4	5	9	10	Rynek pracy
37.	89	Dynamika zmian wydatków majątkowych inwestycyjnych gminy (rok poprzedni = 100)	1	5	6	7	9	Potencjał gospodarczy
38.	81	Udział wydatków inwestycyjnych w wydatkach ogółem	1	5	6	7	10	Potencjał gospodarczy

msc.	nr wskaźnika	wskaźnik	najlepsze msc.	25% najlepszych	50% najlepszych	75% najlepszych	najgorsze msc.	kategoria
39.	79	Wydatki majątkowe inwestycyjne na 1 mieszkańca	1	5	6	9	10	Potencjał gospodarczy
40.	90	Długookresowa dynamika zmian wydatków majątkowych inwestycyjnych na 1 mieszkańca - zmiana w stosunku do 2002 roku (rok 2002 = 100)	1	5	7	9	10	Potencjał gospodarczy
41.	37	Domy i ośrodki kultury, kluby i świetlice na 10.000 mieszkańców	1	5	10	10	10	Potencjał społeczny i kulturalny
42.	31	Udział powierzchni objętej obowiązującymi miejscowymi planami zagospodarowania przestrzennego w powierzchni ogółem	1	6	8	9	10	Infrastruktura techniczna
43.	69	Dochody własne na 1 mieszkańca	1	6	8	9	10	Potencjał gospodarczy
44.	83	Efektywność budżetowa (relacja dochodów do wydatków budżetu gminy)	2	3	4	6	8	Potencjał gospodarczy
45.	26	% wydatków budżetu gminy na gospodarkę komunalną i ochronę środowiska	2	3	4	8	9	Infrastruktura techniczna
46.	25	Wydatki budżetu gminy na gospodarkę komunalną i ochronę środowiska na 1 mieszkańca	2	4	5	9	10	Infrastruktura techniczna
47.	7	Przyrost naturalny na 1000 mieszkańców	2	4	7	9	10	Demografia
48.	49	Miejsca noclegowe	2	6	7	8	10	Potencjał społeczny i kulturalny
49.	8	Liczba małżeństw zawartych na 1000 mieszkańców	2	6	7	9	10	Demografia
50.	80	Wydatki na administrację publiczną na 1 mieszkańca	2	6	7	9	10	Potencjał gospodarczy
51.	48	% wydatków w budżecie gminy na kulturę i ochronę dziedzictwa narodowego	3	4	5	9	10	Potencjał społeczny i kulturalny
52.	68	Dochody gminy na 1 mieszkańca	3	4	6	7	10	Potencjał gospodarczy
53.	59	Efektywność wydatków oświatowych (subwencje na zadania oświatowe = 100)	3	4	6	7	10	Poziom wykształcenia i szkolnictwo
54.	78	Wydatki budżetu gminy na 1 mieszkańca	3	4	7	9	10	Potencjał gospodarczy
55.	76	Udział dochodów własnych w dochodach ogółem	3	5	7	8	9	Potencjał gospodarczy
56.	24	% ludności korzystającej z gazu	3	5	8	10	10	Infrastruktura techniczna
57.	33	Zakłady opieki zdrowotnej na 10.000 mieszkańców	3	7	8	9	10	Potencjał społeczny i kulturalny
58.	20	% wydatków w budżecie gminy na pomoc społeczną	3	7	8	9	10	Rynek pracy

msc.	nr wskaźnika	wskaźnik	najlepsze msc.	25% najlepszych	50% najlepszych	75% najlepszych	najgorsze msc.	kategoria
59.	17	Liczba osób bezrobotnych na przypadającą na 1 osobę pracującą	3	7	8	9	10	Rynek pracy
60.	94	Długookresowa dynamika zmian udziału dochodów własnych w dochodach ogółem - zmiana w stosunku do 2002 roku (rok 2002 = 100)	4	5	8	9	10	Potencjał gospodarczy
61.	75	Środki pozyskane z Unii Europejskiej na finansowanie programów i projektów unijnych na 1 mieszkańca (średnia z lat 2007-2012)	4	6	8	9	10	Potencjał gospodarczy
62.	70	Dochody własne na 1 mieszkańca (udział w PIT)	4	6	8	9	10	Potencjał gospodarczy
63.	29	Udział przemysłu w zużyciu wody ogółem	4	10	10	10	10	Infrastruktura techniczna
64.	51	Korzystający z noclegów w obiektach zbiorowego zakwaterowania	5	6	7	9	10	Potencjał społeczny i kulturalny
65.	19	Roczna zmiana liczby osób bezrobotnych (rok poprzedni = 100)	5	6	7	9	10	Rynek pracy
66.	67	Dochody gminy	5	6	8	9	10	Potencjał gospodarczy
67.	56	% wydatków w budżecie gminy na kulturę fizyczną	5	6	8	9	10	Potencjał społeczny i kulturalny
68.	6	% osób w wieku produkcyjnym	5	7	8	9	10	Demografia
69.	4	Wskaźnik obciążenia ekonomicznego	5	7	8	9	10	Demografia
70.	1	Liczba ludności	5	7	8	9	10	Demografia
71.	77	Wydatki budżetu gminy	5	7	8	9	10	Potencjał gospodarczy
72.	39	Czytelnicy bibliotek publicznych na 1000 mieszkańców	6	7	7	9	10	Potencjał społeczny i kulturalny
73.	2	Gęstość zaludnienia (ludność na 1 km ²)	6	7	8	9	10	Demografia
74.	23	% ludności korzystającej z kanalizacji	6	7	8	9	10	Infrastruktura techniczna
75.	22	% ludności korzystającej z wodociągu	6	7	8	9	10	Infrastruktura techniczna
76.	85	Wskaźnik przedsiębiorczości	6	7	8	9	10	Potencjał gospodarczy
77.	74	Środki pozyskane z Unii Europejskiej na finansowanie programów i projektów unijnych (łącznie w latach 2007-2012)	6	7	8	9	10	Potencjał gospodarczy
78.	73	Udział podatku rolnego w dochodach własnych	6	7	8	9	10	Potencjał gospodarczy

msc.	nr wskaźnika	wskaźnik	najlepsze msc.	25% najlepszych	50% najlepszych	75% najlepszych	najgorsze msc.	kategoria
79.	71	Dochody własne na 1 mieszkańca (udział w CIT)	6	7	8	9	10	Potencjał gospodarczy
80.	41	Liczba mieszkań na 1 mieszkańca	6	7	8	9	10	Potencjał społeczny i kulturalny
81.	36	Podstawowa opieka zdrowotna - porady na 1 mieszkańca	6	7	8	9	10	Potencjał społeczny i kulturalny
82.	35	% wydatków w budżecie gminy na ochronę zdrowia	6	7	8	9	10	Potencjał społeczny i kulturalny
83.	66	Współczynnik skolaryzacji brutto (gimnazja)	6	7	8	9	10	Poziom wykształcenia i szkolnictwo
84.	65	Współczynnik skolaryzacji brutto (szkoły podstawowe)	6	7	8	9	10	Poziom wykształcenia i szkolnictwo
85.	62	% ludności z wykształceniem podstawowym ukończonym, podstawowym nieukończonym i bez wykształcenia	6	7	8	9	10	Poziom wykształcenia i szkolnictwo
86.	60	Miejsca w placówkach wychowania przedszkolnego w stosunku do dzieci w wieku 3-6 lat	6	7	8	9	10	Poziom wykształcenia i szkolnictwo
87.	58	% ludności z wykształceniem wyższym	6	7	8	9	10	Poziom wykształcenia i szkolnictwo
88.	12	Liczba pracujących na 1000 mieszkańców	6	7	8	9	10	Rynek pracy
89.	34	Liczba ludności na 1 aptekę	6	7	8	10	10	Potencjał społeczny i kulturalny
90.	55	Udział terenów zieleni w powierzchni ogółem	10	10	10	10	10	Potencjał społeczny i kulturalny
91.	47	Miejsca rzeczywiste (łącznie z oddziałami) w żłobkach w stosunku do dzieci w wieku 0-3 lata	10	10	10	10	10	Potencjał społeczny i kulturalny
92.	46	Widzowie kin na 1000 mieszkańców	10	10	10	10	10	Potencjał społeczny i kulturalny
93.	45	Liczba zwiedzających muzea i oddziały na 1000 mieszkańców	10	10	10	10	10	Potencjał społeczny i kulturalny
94.	61	Liczba uczniów liceów ogólnokształcących	10	10	10	10	10	Poziom wykształcenia i szkolnictwo
95.	15	Liczba uczniów szkół zasadniczych	10	10	10	10	10	Rynek pracy

Tabela 32. Syntetyczny potencjał (obecny) jakości życia w gminach pierścieniowych w odniesieniu do miast wewnątrz-pierścieniowych.

	SYNTETYCZNY POTENCJAŁ - OBECNY (1 - najlepsza pozycja; 10 - najgorsza pozycja)				
	Gmina Elk	Gmina Hrubieszów	Gmina Sanok	Gmina Suwałki	Gmina Zamość
Demografia	3	10	6	8	4
Rynek pracy	9	10	5	3	7
Infrastruktura techniczna	6	9	10	4	8
Potencjał społeczny i kulturalny	8	9	6	7	10
Poziom wykształcenia i szkolnictwo	8	7	8	10	6
Potencjał gospodarczy	5	10	7	4	9
suma rang:	39	55	42	36	44
syntetyczny potencjał jakości życia:	6	10	8	5	9

Tabela 33. Sumaryczny potencjał (potencjał rozwojowy w przyszłości) gmin pierścieniowych i miast wewnątrz-pierścieniowych.

	SUMARYCZNY POTENCJAŁ - ROZWOJOWY (im mniejsza wartość tym lepiej)				
	Gmina Elk	Gmina Hrubieszów	Gmina Sanok	Gmina Suwałki	Gmina Zamość
Demografia	47	91	60	71	53
Rynek pracy	72	76	59	44	62
Infrastruktura techniczna	58	79	82	53	74
Potencjał społeczny i kulturalny	164	167	156	163	170
Poziom wykształcenia i szkolnictwo	63	60	63	70	55
Potencjał gospodarczy	160	194	174	137	192
suma rang:	564	667	594	538	606
syntetyczny potencjał jakości życia:	7	10	8	5	9

3.3 Analiza potencjału jakości życia gmin wiejskich

Analizie potencjału jakości życia poddano 56 gmin wiejskich. Były to wszystkie gminy wiejskie, które występowały w analizach gmin powiatowych, okalających, a także spośród gmin przyległych³².

- | | | | | |
|----------------------|-----------------------------|---------------------|--------------------------|--------------------------|
| 1. Gmina Adamów | 13. Gmina Horodło | 24. Gmina Łomża | 36. Gmina Radecznica | 48. Gmina Świętajno |
| 2. Gmina Bakałarzewo | 14. Gmina Hrubieszów | 25. Gmina Miączyn | 37. Gmina Rutka-Tartak | 49. Gmina Trzeszczany |
| 3. Gmina Besko | 15. Gmina Janowiec | 26. Gmina Milejewo | 38. Gmina Sanok | 50. Gmina Tyrawa Wołoska |
| 4. Gmina Białopole | 16. Gmina Jarosław | 27. Gmina Mircze | 39. Gmina Sieciechów | 51. Gmina Uchanie |
| 5. Gmina Bircza | 17. Gmina Jeleniewo | 28. Gmina Nielisz | 40. Gmina Sitno | 52. Gmina Werbkowice |
| 6. Gmina Bukowsko | 18. Gmina Kalinowo | 29. Gmina Nowinka | 41. Gmina Skierbieszów | 53. Gmina Wiązownica |
| 7. Gmina Dołhobyczów | 19. Gmina Komańcza | 30. Gmina Pawłosiów | 42. Gmina Stare Juchy | 54. Gmina Wiżajny |
| 8. Gmina Dydnia | 20. Gmina Komarów-Osada | 31. Gmina Piątnica | 43. Gmina Stary Zamość | 55. Gmina Zamość |
| 9. Gmina Elbląg | 21. Gmina Końskowola | 32. Gmina Prostki | 44. Gmina Stężycza | 56. Gmina Zarszyn. |
| 10. Gmina Ełk | 22. Gmina Krasnopol | 33. Gmina Przerośl | 45. Gmina Sułów | |
| 11. Gmina Filipów | 23. Gmina Łabunie | 34. Gmina Puławy | 46. Gmina Suwałki | |
| 12. Gmina Grabowiec | | 35. Gmina Raczki | 47. Gmina Szypliszki | |

³² Gminy przyległe (gminy posiadające bezpośrednią granicę z miastem, które zostało zdefiniowane jako najbliższe pod względem liczby mieszkańców w stosunku do miasta wewnątrz-pierścieniowego (tzw. „odpowiednik”); „odpowiednik” nie może mieć gminy pierścieniowej, tylko kilka gmin, które go otaczają – tzw. gminy przyległe):

1. Miasto Jarosław („odpowiednik” dla Miasta Sanok)
1. Miasto Puławy („odpowiednik” dla Miasta Zamość)
2. Miasto Dęblin („odpowiednik” dla Miasta Hrubieszów)
3. Miasto Elbląg („odpowiednik” dla Miasta Ełk)
4. Miasto Łomża („odpowiednik” dla Miasta Suwałki).

Tabela 34. Pozycje zajmowane przez gminy pierścieniowe w odniesieniu do 56 gmin wiejskich.

kategoria	nr wskaźnika	wskaźnik	j.m.	ranking rang dla gmin wiejskich (1 - najlepsza pozycja; 56 - najgorsza pozycja)					odchylenie standardowe	średnia z pozycji
				Gmina Etk	Gmina Hrubieszów	Gmina Sanok	Gmina Suwałki	Gmina Zamość		
Demografia	1	Liczba ludności	osoba	6	9	2	17	1	6,44	7,0
	2	Gęstość zaludnienia (ludność na 1 km ²)	osoba	40	29	7	43	4	18,23	24,6
	3	Wskaźnik obciążenia demograficznego wiekiem poprodukcyjnym	osoba	3	40	23	16	13	13,77	19,0
	4	Wskaźnik obciążenia ekonomicznego	osoba	5	44	29	16	7	16,33	20,2
	5	% osób w wieku przedprodukcyjnym	%	12	29	15	20	26	7,16	20,4
	6	% osób w wieku produkcyjnym	%	5	44	29	16	7	16,33	20,2
	7	Przyrost naturalny na 1000 mieszkańców	osoba	7	49	16	33	28	16,13	26,6
	8	Liczba małżeństw zawartych na 1000 mieszkańców	-	53	40	36	54	45	7,89	45,6
	9	Saldo migracji na 1000 mieszkańców	osoba	7	51	9	18	1	19,85	17,2
	10	Długookresowa dynamika zmian liczby ludności (% zmiany w stosunku do 2002 roku)	%	4	45	8	2	3	18,37	12,4
	11	Długookresowa dynamika zmian wskaźnika obciążenia demograficznego wiekiem poprodukcyjnym (% zmiany w stosunku do 2002 roku)	%	11	50	52	10	23	20,56	29,2
suma rang:				153	430	226	245	158		
Rynek pracy	12	Liczba pracujących na 1000 mieszkańców	osoba	7	49	36	2	10	20,54	20,8
	13	Liczba bezrobotnych na 1000 mieszkańców	osoba	55	47	16	9	28	19,69	31,0
	14	Udział bezrobotnych zarejestrowanych w liczbie ludności w wieku produkcyjnym	%	55	47	17	8	22	20,19	29,8
	15	Liczba uczniów szkół zasadniczych	uczeń	56	56	56	56	56	0,00	56,0
	16	% ludności z wykształceniem zasadniczym zawodowym	%	36	24	11	51	44	15,96	33,2
	17	Liczba osób bezrobotnych na przypadającą na 1 osobę pracującą	osoba	32	54	29	1	13	20,14	25,8

Ponadregionalna Strategia Rozwoju i Współpracy Pierścieniowych Gmin Polski Wschodniej
na lata 2014-2020

kategoria	nr wskaźnika	wskaźnik	j.m.	ranking rang dla gmin wiejskich (1 - najlepsza pozycja; 56 - najgorsza pozycja)					odchylenie standardowe	średnia z pozycji
				Gmina Ełk	Gmina Hrubieszów	Gmina Sanok	Gmina Suwałki	Gmina Zamość		
	18	Roczna zmiana liczby osób pracujących (rok poprzedni = 100)	-	6	18	29	33	7	12,34	18,6
	19	Roczna zmiana liczby osób bezrobotnych (rok poprzedni = 100)	-	41	25	34	21	44	9,92	33,0
	20	% wydatków w budżecie gminy na pomoc społeczną	%	37	32	52	16	31	12,93	33,6
	21	Długookresowa dynamika zmian liczby osób bezrobotnych na 1 osobę pracującą (% zmiany w stosunku do 2003 roku)	%	11	42	2	5	8	16,23	13,6
	suma rang:				336	394	282	202	263	
Infrastruktura techniczna	22	% ludności korzystającej z wodociągu	%	20	40	51	16	47	15,90	34,8
	23	% ludności korzystającej z kanalizacji	%	18	46	7	16	39	16,51	25,2
	24	% ludności korzystającej z gazu	%	56	27	2	56	11	25,03	30,4
	25	Wydatki budżetu gminy na gospodarkę komunalną i ochronę środowiska na 1 mieszkańca	PLN	7	35	38	12	14	14,24	21,2
	26	% wydatków budżetu gminy na gospodarkę komunalną i ochronę środowiska	%	10	34	37	17	8	13,52	21,2
	27	Wydatki budżetu gminy na transport i łączność na 1 mieszkańca	PLN	6	30	24	5	37	14,36	20,4
	28	% wydatków budżetu gminy na transport i łączność	%	8	24	20	7	23	8,26	16,4
	29	Udział przemysłu w zużyciu wody ogółem	%	10	56	56	56	56	20,57	46,8
	30	Powierzchnia gminy objęta obowiązującymi planami zagospodarowania przestrzennego ogółem	ha	26	1	33	18	22	11,98	20,0
	31	Udział powierzchni objętej obowiązującymi miejscowymi planami zagospodarowania przestrzennego w powierzchni ogółem	%	31	6	36	20	24	11,52	23,4
	32	Długookresowa dynamika zmian % ludności korzystającej z kanalizacji - zmiana w pkt. procentowych stosunku do 2002 roku	pkt. proc.	16	39	3	7	23	14,28	17,6
suma rang:				208	338	307	230	304		

kategoria	nr wskaźnika	wskaźnik	j.m.	ranking rang dla gmin wiejskich (1 - najlepsza pozycja; 56 - najgorsza pozycja)					odchylenie standardowe	średnia z pozycji
				Gmina Ełk	Gmina Hrubieszów	Gmina Sanok	Gmina Suwałki	Gmina Zamość		
Potencjał społeczny i kulturalny	33	Zakłady opieki zdrowotnej na 10.000 mieszkańców	zoz	35	45	3	56	41	19,97	36,0
	34	Liczba ludności na 1 aptekę	osoba	56	36	38	56	33	11,28	43,8
	35	% wydatków w budżecie gminy na ochronę zdrowia	%	25	48	40	27	23	10,88	32,6
	36	Podstawowa opieka zdrowotna - porady na 1 mieszkańca	porady	51	20	47	56	50	14,24	44,8
	37	Domy i ośrodki kultury, kluby i świetlice na 10.000 mieszkańców	-	31	3	56	56	56	23,54	40,4
	38	Placówki biblioteczne (biblioteki i filie ogółem) na 10.000 mieszkańców	-	43	16	7	11	27	14,50	20,8
	39	Czytelnicy bibliotek publicznych na 1000 mieszkańców	osoba	47	39	41	39	19	10,58	37,0
	40	Wypożyczenia księgozbioru na 1 czytelnika	wol.	4	44	34	18	50	18,92	30,0
	41	Liczba mieszkań na 1 mieszkańca	mieszkanie	28	26	55	12	31	15,57	30,4
	42	Powierzchnia użytkowa mieszkań na 1 osobę	m2	38	29	46	1	6	19,74	24,0
	43	Mieszkania oddane do użytkowania na 1000 mieszkańców	mieszkanie	2	35	12	4	5	13,61	11,6
	44	% wydatków w budżecie gminy na gospodarkę mieszkaniową	%	31	11	3	12	43	16,46	20,0
	45	Liczba zwiedzających muzea i oddziały na 1000 mieszkańców	osoba	56	56	56	56	56	0,00	56,0
	46	Widzowie kin na 1000 mieszkańców	osoba	56	56	56	56	56	0,00	56,0
	47	Miejsca rzeczywiste (łącznie z oddziałami) w żłobkach w stosunku do dzieci w wieku 0-3 lata	-	56	56	56	56	56	0,00	56,0
	48	% wydatków w budżecie gminy na kulturę i ochronę dziedzictwa narodowego	%	40	2	12	49	18	19,65	24,2
	49	Miejsca noclegowe	miejsce	2	11	22	1	4	8,75	8,0
50	Dynamika zmian liczby miejsc noclegowych całorocznych w turystycznych obiektach zbiorowego zakwaterowania (rok poprzedni=100)	-	20	18	2	21	19	7,91	16,0	
51	Korzystający z noclegów w obiektach zbiorowego zakwaterowania	osoba	2	15	22	5	3	8,73	9,4	

Ponadregionalna Strategia Rozwoju i Współpracy Pierścieniowych Gmin Polski Wschodniej
na lata 2014-2020

kategoria	nr wskaźnika	wskaźnik	j.m.	ranking rang dla gmin wiejskich (1 - najlepsza pozycja; 56 - najgorsza pozycja)					odchylenie standardowe	średnia z pozycji
				Gmina Ełk	Gmina Hrubieszów	Gmina Sanok	Gmina Suwałki	Gmina Zamość		
	52	Dynamika zmian liczby udzielonych noclegów w turystycznych w obiektach zbiorowego zakwaterowania (rok poprzedni=100)	-	3	24	6	27	21	10,94	16,2
	53	Łączna powierzchnia parków narodowych, rezerwatów przyrody i parków krajobrazowych	ha	29	17	7	5	31	12,05	17,8
	54	Powierzchnia lasów	ha	5	22	6	7	38	14,33	15,6
	55	Udział terenów zieleni w powierzchni ogółem	%	56	56	56	56	56	0,00	56,0
	56	% wydatków w budżecie gminy na kulturę fizyczną	%	29	37	11	42	13	13,96	26,4
	57	Kluby sportowe na 1000 mieszkańców w wieku przedprodukcyjnym	-	44	56	6	5	31	22,70	28,4
	suma rang:				789	778	700	734	786	
Poziom wykształcenia i szkolnictwo	58	% ludności z wykształceniem wyższym	%	54	29	33	6	2	21,28	24,8
	59	Efektywność wydatków oświatowych (subwencje na zadania oświatowe = 100)	-	49	42	48	54	4	20,24	39,4
	60	Miejsca w placówkach wychowania przedszkolnego w stosunku do dzieci w wieku 3-6 lat	%	21	24	25	56	19	15,28	29,0
	61	Liczba uczniów liceów ogólnokształcących	uczeń	56	56	56	56	56	0,00	56,0
	62	% ludności z wykształceniem podstawowym ukończonym, podstawowym nieukończonym i bez wykształcenia	%	21	34	4	15	1	13,36	15,0
	63	Uczniowie szkół podstawowych przypadający na 1 komputer z dostępem do Internetu przeznaczony do użytku uczniów	uczeń	31	7	11	40	41	16,06	26,0
	64	Uczniowie gimnazjów przypadający na 1 komputer z dostępem do Internetu przeznaczony do użytku uczniów	uczeń	21	13	9	11	40	12,70	18,8
	65	Współczynnik skolaryzacji brutto (szkoły podstawowe)	%	45	47	55	51	44	4,56	48,4
	66	Współczynnik skolaryzacji brutto (gimnazja)	%	42	53	54	55	45	5,89	49,8
	suma rang:				340	305	295	344	252	

kategoria	nr wskaźnika	wskaźnik	j.m.	ranking rang dla gmin wiejskich (1 - najlepsza pozycja; 56 - najgorsza pozycja)					odchylenie standardowe	średnia z pozycji
				Gmina Ełk	Gmina Hrubieszów	Gmina Sanok	Gmina Suwałki	Gmina Zamość		
Potencjał gospodarczy	67	Dochody gminy	PLN	3	8	2	12	1	4,66	5,2
	68	Dochody gminy na 1 mieszkańca	PLN	18	38	39	11	55	17,68	32,2
	69	Dochody własne na 1 mieszkańca	PLN	6	31	34	3	32	15,32	21,2
	70	Dochody własne na 1 mieszkańca (udział w PIT)	PLN	3	49	18	1	10	19,51	16,2
	71	Dochody własne na 1 mieszkańca (udział w CIT)	PLN	23	56	7	10	45	21,58	28,2
	72	Udział podatku od nieruchomości w dochodach własnych	%	12	49	16	1	24	18,01	20,4
	73	Udział podatku rolnego w dochodach własnych	%	24	55	21	1	17	19,67	23,6
	74	Środki pozyskane z Unii Europejskiej na finansowanie programów i projektów unijnych (łącznie w latach 2007-2012)	PLN	19	4	13	20	26	8,32	16,4
	75	Środki pozyskane z Unii Europejskiej na finansowanie programów i projektów unijnych na 1 mieszkańca (średnia z lat 2007-2012)	PLN	30	16	33	24	45	10,78	29,6
	76	Udział dochodów własnych w dochodach ogółem	%	5	26	28	3	19	11,65	16,2
	77	Wydatki budżetu gminy	PLN	3	9	2	13	1	5,18	5,6
	78	Wydatki budżetu gminy na 1 mieszkańca	PLN	14	40	44	11	56	19,65	33,0
	79	Wydatki majątkowe inwestycyjne na 1 mieszkańca	PLN	26	48	37	6	42	16,53	31,8
	80	Wydatki na administrację publiczną na 1 mieszkańca	PLN	39	18	11	45	2	18,37	23,0
	81	Udział wydatków inwestycyjnych w wydatkach ogółem	%	32	48	35	7	34	14,92	31,2
	82	Wydatki bieżące na wynagrodzenia na 1 mieszkańca	PLN	44	6	3	28	2	18,65	16,6
	83	Efektywność budżetowa (relacja dochodów do wydatków budżetu gminy)	%	43	17	15	34	9	14,28	23,6
	84	Obsługa długu publicznego na 1 mieszkańca	PLN	46	6	28	17	38	16,00	27,0
85	Wskaźnik przedsiębiorczości	jedn. gosp.	13	41	27	3	5	16,04	17,8	
86	Dynamika zmian wskaźnika przedsiębiorczości (rok poprzedni = 100)	-	20	25	31	3	33	11,99	22,4	

Ponadregionalna Strategia Rozwoju i Współpracy Pierścieniowych Gmin Polski Wschodniej
na lata 2014-2020

kategoria	nr wskaźnika	wskaźnik	j.m.	ranking rang dla gmin wiejskich (1 - najlepsza pozycja; 56 - najgorsza pozycja)					odchylenie standardowe	średnia z pozycji
				Gmina Ełk	Gmina Hrubieszów	Gmina Sanok	Gmina Suwałki	Gmina Zamość		
	87	Dynamika zmian dochodów gminy (rok poprzedni = 100)	-	16	17	9	48	27	15,18	23,4
	88	Dynamika zmian wydatków gminy (rok poprzedni = 100)	-	10	20	25	46	36	13,99	27,4
	89	Dynamika zmian wydatków majątkowych inwestycyjnych gminy (rok poprzedni = 100)	-	15	39	30	33	34	9,09	30,2
	90	Długookresowa dynamika zmian wydatków majątkowych inwestycyjnych na 1 mieszkańca - zmiana w stosunku do 2002 roku (rok 2002 = 100)	-	36	29	19	4	39	14,22	25,4
	91	Długookresowa dynamika zmian wydatków budżetu gminy na 1 mieszkańca - zmiana w stosunku do 2002 roku (rok 2002 = 100)	-	24	19	14	4	40	13,31	20,2
	92	Długookresowa dynamika zmian dochodów gminy - zmiana w stosunku do 2002 roku (rok 2002 = 100)	-	11	18	8	2	7	5,89	9,2
	93	Długookresowa dynamika zmian dochodów własnych na 1 mieszkańca - zmiana w stosunku do 2002 roku (rok 2002 = 100)	-	13	20	35	5	16	11,08	17,8
	94	Długookresowa dynamika zmian udziału dochodów własnych w dochodach ogółem - zmiana w stosunku do 2002 roku (rok 2002 = 100)	-	15	42	45	35	17	14,01	30,8
	95	Długookresowa dynamika zmian wskaźnika przedsiębiorczości - zmiana w stosunku do 2002 roku (rok 2002 = 100)	-	1	5	17	21	30	11,84	14,8
suma rang:				564	799	646	451	742		
suma wszystkich rang:				2390	3044	2456	2206	2505		

Tabela 35. Ranking podobieństwa wskaźników dla gminy pierścieniowych w odniesieniu do 56 gmin wiejskich.

msc.	nr wskaźnika	wskaźnik	odchylenie standardowe	średnia z pozycji	kategoria
1.	61	Liczba uczniów liceów ogólnokształcących	0,00	56,0	Poziom wykształcenia i szkolnictwo
2.	55	Udział terenów zieleni w powierzchni ogółem	0,00	56,0	Potencjał społeczny i kulturalny
3.	47	Miejsca rzeczywiste (łącznie z oddziałami) w żłobkach w stosunku do dzieci w wieku 0-3 lata	0,00	56,0	Potencjał społeczny i kulturalny
4.	46	Widzowie kin na 1000 mieszkańców	0,00	56,0	Potencjał społeczny i kulturalny
5.	45	Liczba zwiedzających muzea i oddziały na 1000 mieszkańców	0,00	56,0	Potencjał społeczny i kulturalny
6.	15	Liczba uczniów szkół zasadniczych	0,00	56,0	Rynek pracy
7.	65	Współczynnik skolaryzacji brutto (szkoły podstawowe)	4,56	48,4	Poziom wykształcenia i szkolnictwo
8.	67	Dochody gminy	4,66	5,2	Potencjał gospodarczy
9.	77	Wydatki budżetu gminy	5,18	5,6	Potencjał gospodarczy
10.	92	Długookresowa dynamika zmian dochodów gminy - zmiana w stosunku do 2002 roku (rok 2002 = 100)	5,89	9,2	Potencjał gospodarczy
11.	66	Współczynnik skolaryzacji brutto (gimnazja)	5,89	49,8	Poziom wykształcenia i szkolnictwo
12.	1	Liczba ludności	6,44	7,0	Demografia
13.	5	% osób w wieku przedprodukcyjnym	7,16	20,4	Demografia

msc.	nr wskaźnika	wskaźnik	odchylenie standardowe	średnia z pozycji	kategoria
14.	8	Liczba małżeństw zawartych na 1000 mieszkańców	7,89	45,6	Demografia
15.	50	Dynamika zmian liczby miejsc noclegowych całorocznych w turystycznych obiektach zbiorowego zakwaterowania (rok poprzedni=100)	7,91	16,0	Potencjał społeczny i kulturalny
16.	28	% wydatków budżetu gminy na transport i łączność	8,26	16,4	Infrastruktura techniczna
17.	74	Środki pozyskane z Unii Europejskiej na finansowanie programów i projektów unijnych (łącznie w latach 2007-2012)	8,32	16,4	Potencjał gospodarczy
18.	51	Korzystający z noclegów w obiektach zbiorowego zakwaterowania	8,73	9,4	Potencjał społeczny i kulturalny
19.	49	Miejsca noclegowe	8,75	8,0	Potencjał społeczny i kulturalny
20.	89	Dynamika zmian wydatków majątkowych inwestycyjnych gminy (rok poprzedni = 100)	9,09	30,2	Potencjał gospodarczy
21.	19	Roczna zmiana liczby osób bezrobotnych (rok poprzedni = 100)	9,92	33,0	Rynek pracy
22.	39	Czytelnicy bibliotek publicznych na 1000 mieszkańców	10,58	37,0	Potencjał społeczny i kulturalny
23.	75	Środki pozyskane z Unii Europejskiej na finansowanie programów i projektów unijnych na 1 mieszkańca (średnia z lat 2007-2012)	10,78	29,6	Potencjał gospodarczy
24.	35	% wydatków w budżecie gminy na ochronę zdrowia	10,88	32,6	Potencjał społeczny i kulturalny
25.	52	Dynamika zmian liczby udzielonych noclegów w turystycznych w obiektach zbiorowego zakwaterowania (rok poprzedni=100)	10,94	16,2	Potencjał społeczny i kulturalny
26.	93	Długookresowa dynamika zmian dochodów własnych na 1 mieszkańca - zmiana w stosunku do 2002 roku (rok 2002 = 100)	11,08	17,8	Potencjał gospodarczy
27.	34	Liczba ludności na 1 aptekę	11,28	43,8	Potencjał społeczny i kulturalny

msc.	nr wskaźnika	wskaźnik	odchylenie standardowe	średnia z pozycji	kategoria
28.	31	Udział powierzchni objętej obowiązującymi miejscowymi planami zagospodarowania przestrzennego w powierzchni ogółem	11,52	23,4	Infrastruktura techniczna
29.	76	Udział dochodów własnych w dochodach ogółem	11,65	16,2	Potencjał gospodarczy
30.	95	Długookresowa dynamika zmian wskaźnika przedsiębiorczości - zmiana w stosunku do 2002 roku (rok 2002 = 100)	11,84	14,8	Potencjał gospodarczy
31.	30	Powierzchnia gminy objęta obowiązującymi planami zagospodarowania przestrzennego ogółem	11,98	20,0	Infrastruktura techniczna
32.	86	Dynamika zmian wskaźnika przedsiębiorczości (rok poprzedni = 100)	11,99	22,4	Potencjał gospodarczy
33.	53	Łączna powierzchnia parków narodowych, rezerwatów przyrody i parków krajobrazowych	12,05	17,8	Potencjał społeczny i kulturalny
34.	18	Roczna zmiana liczby osób pracujących (rok poprzedni = 100)	12,34	18,6	Rynek pracy
35.	64	Uczniowie gimnazjów przypadający na 1 komputer z dostępem do Internetu przeznaczony do użytku uczniów	12,70	18,8	Poziom wykształcenia i szkolnictwo
36.	20	% wydatków w budżecie gminy na pomoc społeczną	12,93	33,6	Rynek pracy
37.	91	Długookresowa dynamika zmian wydatków budżetu gminy na 1 mieszkańca - zmiana w stosunku do 2002 roku (rok 2002 = 100)	13,31	20,2	Potencjał gospodarczy
38.	62	% ludności z wykształceniem podstawowym ukończonym, podstawowym nieukończonym i bez wykształcenia	13,36	15,0	Poziom wykształcenia i szkolnictwo
39.	26	% wydatków budżetu gminy na gospodarkę komunalną i ochronę środowiska	13,52	21,2	Infrastruktura techniczna
40.	43	Mieszkania oddane do użytkowania na 1000 mieszkańców	13,61	11,6	Potencjał społeczny i kulturalny
41.	3	Wskaźnik obciążenia demograficznego wiekiem poprodukcyjnym	13,77	19,0	Demografia

msc.	nr wskaźnika	wskaźnik	odchylenie standardowe	średnia z pozycji	kategoria
42.	56	% wydatków w budżecie gminy na kulturę fizyczną	13,96	26,4	Potencjał społeczny i kulturalny
43.	88	Dynamika zmian wydatków gminy (rok poprzedni = 100)	13,99	27,4	Potencjał gospodarczy
44.	94	Długookresowa dynamika zmian udziału dochodów własnych w dochodach ogółem - zmiana w stosunku do 2002 roku (rok 2002 = 100)	14,01	30,8	Potencjał gospodarczy
45.	90	Długookresowa dynamika zmian wydatków majątkowych inwestycyjnych na 1 mieszkańca - zmiana w stosunku do 2002 roku (rok 2002 = 100)	14,22	25,4	Potencjał gospodarczy
46.	36	Podstawowa opieka zdrowotna - porady na 1 mieszkańca	14,24	44,8	Potencjał społeczny i kulturalny
47.	25	Wydatki budżetu gminy na gospodarkę komunalną i ochronę środowiska na 1 mieszkańca	14,24	21,2	Infrastruktura techniczna
48.	83	Efektywność budżetowa (relacja dochodów do wydatków budżetu gminy)	14,28	23,6	Potencjał gospodarczy
49.	32	Długookresowa dynamika zmian % ludności korzystającej z kanalizacji - zmiana w pkt. procentowych stosunku do 2002 roku	14,28	17,6	Infrastruktura techniczna
50.	54	Powierzchnia lasów	14,33	15,6	Potencjał społeczny i kulturalny
51.	27	Wydatki budżetu gminy na transport i łączność na 1 mieszkańca	14,36	20,4	Infrastruktura techniczna
52.	38	Placówki biblioteczne (biblioteki i filie ogółem) na 10.000 mieszkańców	14,50	20,8	Potencjał społeczny i kulturalny
53.	81	Udział wydatków inwestycyjnych w wydatkach ogółem	14,92	31,2	Potencjał gospodarczy
54.	87	Dynamika zmian dochodów gminy (rok poprzedni = 100)	15,18	23,4	Potencjał gospodarczy
55.	60	Miejsca w placówkach wychowania przedszkolnego w stosunku do dzieci w wieku 3-6 lat	15,28	29,0	Poziom wykształcenia i szkolnictwo

msc.	nr wskaźnika	wskaźnik	odchylenie standardowe	średnia z pozycji	kategoria
56.	69	Dochody własne na 1 mieszkańca	15,32	21,2	Potencjał gospodarczy
57.	41	Liczba mieszkań na 1 mieszkańca	15,57	30,4	Potencjał społeczny i kulturalny
58.	22	% ludności korzystającej z wodociągu	15,90	34,8	Infrastruktura techniczna
59.	16	% ludności z wykształceniem zasadniczym zawodowym	15,96	33,2	Rynek pracy
60.	84	Obsługa długu publicznego na 1 mieszkańca	16,00	27,0	Potencjał gospodarczy
61.	85	Wskaźnik przedsiębiorczości	16,04	17,8	Potencjał gospodarczy
62.	63	Uczniowie szkół podstawowych przypadający na 1 komputer z dostępem do Internetu przeznaczony do użytku uczniów	16,06	26,0	Poziom wykształcenia i szkolnictwo
63.	7	Przyrost naturalny na 1000 mieszkańców	16,13	26,6	Demografia
64.	21	Długookresowa dynamika zmian liczby osób bezrobotnych na 1 osobę pracującą (% zmiany w stosunku do 2003 roku)	16,23	13,6	Rynek pracy
65.	6	% osób w wieku produkcyjnym	16,33	20,2	Demografia
66.	4	Wskaźnik obciążenia ekonomicznego	16,33	20,2	Demografia
67.	44	% wydatków w budżecie gminy na gospodarkę mieszkaniową	16,46	20,0	Potencjał społeczny i kulturalny
68.	23	% ludności korzystającej z kanalizacji	16,51	25,2	Infrastruktura techniczna
69.	79	Wydatki majątkowe inwestycyjne na 1 mieszkańca	16,53	31,8	Potencjał gospodarczy

msc.	nr wskaźnika	wskaźnik	odchylenie standardowe	średnia z pozycji	kategoria
70.	68	Dochody gminy na 1 mieszkańca	17,68	32,2	Potencjał gospodarczy
71.	72	Udział podatku od nieruchomości w dochodach własnych	18,01	20,4	Potencjał gospodarczy
72.	2	Gęstość zaludnienia (ludność na 1 km ²)	18,23	24,6	Demografia
73.	80	Wydatki na administrację publiczną na 1 mieszkańca	18,37	23,0	Potencjał gospodarczy
74.	10	Długookresowa dynamika zmian liczby ludności (% zmiany w stosunku do 2002 roku)	18,37	12,4	Demografia
75.	82	Wydatki bieżące na wynagrodzenia na 1 mieszkańca	18,65	16,6	Potencjał gospodarczy
76.	40	Wypożyczenia księgozbioru na 1 czytelnika	18,92	30,0	Potencjał społeczny i kulturalny
77.	70	Dochody własne na 1 mieszkańca (udział w PIT)	19,51	16,2	Potencjał gospodarczy
78.	78	Wydatki budżetu gminy na 1 mieszkańca	19,65	33,0	Potencjał gospodarczy
79.	48	% wydatków w budżecie gminy na kulturę i ochronę dziedzictwa narodowego	19,65	24,2	Potencjał społeczny i kulturalny
80.	73	Udział podatku rolnego w dochodach własnych	19,67	23,6	Potencjał gospodarczy
81.	13	Liczba bezrobotnych na 1000 mieszkańców	19,69	31,0	Rynek pracy
82.	42	Powierzchnia użytkowa mieszkań na 1 osobę	19,74	24,0	Potencjał społeczny i kulturalny
83.	9	Saldo migracji na 1000 mieszkańców	19,85	17,2	Demografia

msc.	nr wskaźnika	wskaźnik	odchylenie standardowe	średnia z pozycji	kategoria
84.	33	Zakłady opieki zdrowotnej na 10.000 mieszkańców	19,97	36,0	Potencjał społeczny i kulturalny
85.	17	Liczba osób bezrobotnych na przypadającą na 1 osobę pracującą	20,14	25,8	Rynek pracy
86.	14	Udział bezrobotnych zarejestrowanych w liczbie ludności w wieku produkcyjnym	20,19	29,8	Rynek pracy
87.	59	Efektywność wydatków oświatowych (subwencje na zadania oświatowe = 100)	20,24	39,4	Poziom wykształcenia i szkolnictwo
88.	12	Liczba pracujących na 1000 mieszkańców	20,54	20,8	Rynek pracy
89.	11	Długookresowa dynamika zmian wskaźnika obciążenia demograficznego wiekiem poprodukcyjnym (% zmiany w stosunku do 2002 roku)	20,56	29,2	Demografia
90.	29	Udział przemysłu w zużyciu wody ogółem	20,57	46,8	Infrastruktura techniczna
91.	58	% ludności z wykształceniem wyższym	21,28	24,8	Poziom wykształcenia i szkolnictwo
92.	71	Dochody własne na 1 mieszkańca (udział w CIT)	21,58	28,2	Potencjał gospodarczy
93.	57	Kluby sportowe na 1000 mieszkańców w wieku przedprodukcyjnym	22,70	28,4	Potencjał społeczny i kulturalny
94.	37	Domy i ośrodki kultury, kluby i świetlice na 10.000 mieszkańców	23,54	40,4	Potencjał społeczny i kulturalny
95.	24	% ludności korzystającej z gazu	25,03	30,4	Infrastruktura techniczna

Tabela 36. Ranking pozycji zajmowanych przez gminy pierścieniowe w odniesieniu do 56 gmin wiejskich.

msc.	nr wskaźnika	wskaźnik	najlepsze msc.	25% najlepszych	50% najlepszych	75% najlepszych	najgorsze msc.	kategoria
1.	67	Dochody gminy	1	2	3	8	12	Potencjał gospodarczy
2.	77	Wydatki budżetu gminy	1	2	3	9	13	Potencjał gospodarczy
3.	49	Miejsca noclegowe	1	2	4	11	22	Potencjał społeczny i kulturalny
4.	1	Liczba ludności	1	2	6	9	17	Demografia
5.	70	Dochody własne na 1 mieszkańca (udział w PIT)	1	3	10	18	49	Potencjał gospodarczy
6.	62	% ludności z wykształceniem podstawowym ukończonym, podstawowym nieukończonym i bez wykształcenia	1	4	15	21	34	Poziom wykształcenia i szkolnictwo
7.	95	Długookresowa dynamika zmian wskaźnika przedsiębiorczości - zmiana w stosunku do 2002 roku (rok 2002 = 100)	1	5	17	21	30	Potencjał gospodarczy
8.	42	Powierzchnia użytkowa mieszkań na 1 osobę	1	6	29	38	46	Potencjał społeczny i kulturalny
9.	9	Saldo migracji na 1000 mieszkańców	1	7	9	18	51	Demografia
10.	72	Udział podatku od nieruchomości w dochodach własnych	1	12	16	24	49	Potencjał gospodarczy
11.	17	Liczba osób bezrobotnych na przypadającą na 1 osobę pracującą	1	13	29	32	54	Rynek pracy
12.	73	Udział podatku rolnego w dochodach własnych	1	17	21	24	55	Potencjał gospodarczy
13.	30	Powierzchnia gminy objęta obowiązującymi planami zagospodarowania przestrzennego ogółem	1	18	22	26	33	Infrastruktura techniczna

msc.	nr wskaźnika	wskaźnik	najlepsze msc.	25% najlepszych	50% najlepszych	75% najlepszych	najgorsze msc.	kategoria
14.	10	Długookresowa dynamika zmian liczby ludności (% zmiany w stosunku do 2002 roku)	2	3	4	8	45	Demografia
15.	51	Korzystający z noclegów w obiektach zbiorowego zakwaterowania	2	3	5	15	22	Potencjał społeczny i kulturalny
16.	82	Wydatki bieżące na wynagrodzenia na 1 mieszkańca	2	3	6	28	44	Potencjał gospodarczy
17.	43	Mieszkania oddane do użytkowania na 1000 mieszkańców	2	4	5	12	35	Potencjał społeczny i kulturalny
18.	21	Długookresowa dynamika zmian liczby osób bezrobotnych na 1 osobę pracującą (% zmiany w stosunku do 2003 roku)	2	5	8	11	42	Rynek pracy
19.	58	% ludności z wykształceniem wyższym	2	6	29	33	54	Poziom wykształcenia i szkolnictwo
20.	92	Długookresowa dynamika zmian dochodów gminy - zmiana w stosunku do 2002 roku (rok 2002 = 100)	2	7	8	11	18	Potencjał gospodarczy
21.	12	Liczba pracujących na 1000 mieszkańców	2	7	10	36	49	Rynek pracy
22.	80	Wydatki na administrację publiczną na 1 mieszkańca	2	11	18	39	45	Potencjał gospodarczy
23.	24	% ludności korzystającej z gazu	2	11	27	56	56	Infrastruktura techniczna
24.	48	% wydatków w budżecie gminy na kulturę i ochronę dziedzictwa narodowego	2	12	18	40	49	Potencjał społeczny i kulturalny
25.	50	Dynamika zmian liczby miejsc noclegowych całorocznych w turystycznych obiektach zbiorowego zakwaterowania (rok poprzedni=100)	2	18	19	20	21	Potencjał społeczny i kulturalny
26.	85	Wskaźnik przedsiębiorczości	3	5	13	27	41	Potencjał gospodarczy
27.	76	Udział dochodów własnych w dochodach ogółem	3	5	19	26	28	Potencjał gospodarczy

msc.	nr wskaźnika	wskaźnik	najlepsze msc.	25% najlepszych	50% najlepszych	75% najlepszych	najgorsze msc.	kategoria
28.	52	Dynamika zmian liczby udzielonych noclegów w turystycznych w obiektach zbiorowego zakwaterowania (rok poprzedni=100)	3	6	21	24	27	Potencjał społeczny i kulturalny
29.	69	Dochody własne na 1 mieszkańca	3	6	31	32	34	Potencjał gospodarczy
30.	32	Długookresowa dynamika zmian % ludności korzystającej z kanalizacji - zmiana w pkt. procentowych stosunku do 2002 roku	3	7	16	23	39	Infrastruktura techniczna
31.	44	% wydatków w budżecie gminy na gospodarkę mieszkaniową	3	11	12	31	43	Potencjał społeczny i kulturalny
32.	3	Wskaźnik obciążenia demograficznego wiekiem poprodukcyjnym	3	13	16	23	40	Demografia
33.	86	Dynamika zmian wskaźnika przedsiębiorczości (rok poprzedni = 100)	3	20	25	31	33	Potencjał gospodarczy
34.	37	Domy i ośrodki kultury, kluby i świetlice na 10.000 mieszkańców	3	31	56	56	56	Potencjał społeczny i kulturalny
35.	33	Zakłady opieki zdrowotnej na 10.000 mieszkańców	3	35	41	45	56	Potencjał społeczny i kulturalny
36.	2	Gęstość zaludnienia (ludność na 1 km ²)	4	7	29	40	43	Demografia
37.	74	Środki pozyskane z Unii Europejskiej na finansowanie programów i projektów unijnych (łącznie w latach 2007-2012)	4	13	19	20	26	Potencjał gospodarczy
38.	91	Długookresowa dynamika zmian wydatków budżetu gminy na 1 mieszkańca - zmiana w stosunku do 2002 roku (rok 2002 = 100)	4	14	19	24	40	Potencjał gospodarczy
39.	40	Wypożyczenia księgozbioru na 1 czytelnika	4	18	34	44	50	Potencjał społeczny i kulturalny
40.	90	Długookresowa dynamika zmian wydatków majątkowych inwestycyjnych na 1 mieszkańca - zmiana w stosunku do 2002 roku (rok 2002 = 100)	4	19	29	36	39	Potencjał gospodarczy
41.	59	Efektywność wydatków oświatowych (subwencje na zadania oświatowe = 100)	4	42	48	49	54	Poziom wykształcenia i szkolnictwo

msc.	nr wskaźnika	wskaźnik	najlepsze msc.	25% najlepszych	50% najlepszych	75% najlepszych	najgorsze msc.	kategoria
42.	54	Powierzchnia lasów	5	6	7	22	38	Potencjał społeczny i kulturalny
43.	27	Wydatki budżetu gminy na transport i łączność na 1 mieszkańca	5	6	24	30	37	Infrastruktura techniczna
44.	57	Kluby sportowe na 1000 mieszkańców w wieku przedprodukcyjnym	5	6	31	44	56	Potencjał społeczny i kulturalny
45.	6	% osób w wieku produkcyjnym	5	7	16	29	44	Demografia
46.	4	Wskaźnik obciążenia ekonomicznego	5	7	16	29	44	Demografia
47.	53	Łączna powierzchnia parków narodowych, rezerwatów przyrody i parków krajobrazowych	5	7	17	29	31	Potencjał społeczny i kulturalny
48.	93	Długookresowa dynamika zmian dochodów własnych na 1 mieszkańca - zmiana w stosunku do 2002 roku (rok 2002 = 100)	5	13	16	20	35	Potencjał gospodarczy
49.	18	Roczna zmiana liczby osób pracujących (rok poprzedni = 100)	6	7	18	29	33	Rynek pracy
50.	84	Obsługa długu publicznego na 1 mieszkańca	6	17	28	38	46	Potencjał gospodarczy
51.	31	Udział powierzchni objętej obowiązującymi miejscowymi planami zagospodarowania przestrzennego w powierzchni ogółem	6	20	24	31	36	Infrastruktura techniczna
52.	79	Wydatki majątkowe inwestycyjne na 1 mieszkańca	6	26	37	42	48	Potencjał gospodarczy
53.	28	% wydatków budżetu gminy na transport i łączność	7	8	20	23	24	Infrastruktura techniczna
54.	71	Dochody własne na 1 mieszkańca (udział w CIT)	7	10	23	45	56	Potencjał gospodarczy
55.	38	Placówki biblioteczne (biblioteki i filie ogółem) na 10.000 mieszkańców	7	11	16	27	43	Potencjał społeczny i kulturalny

Ponadregionalna Strategia Rozwoju i Współpracy Pierścieniowych Gmin Polski Wschodniej
na lata 2014-2020

msc.	nr wskaźnika	wskaźnik	najlepsze msc.	25% najlepszych	50% najlepszych	75% najlepszych	najgorsze msc.	kategoria
56.	63	Uczniowie szkół podstawowych przypadający na 1 komputer z dostępem do Internetu przeznaczony do użytku uczniów	7	11	31	40	41	Poziom wykształcenia i szkolnictwo
57.	25	Wydatki budżetu gminy na gospodarkę komunalną i ochronę środowiska na 1 mieszkańca	7	12	14	35	38	Infrastruktura techniczna
58.	23	% ludności korzystającej z kanalizacji	7	16	18	39	46	Infrastruktura techniczna
59.	7	Przyrost naturalny na 1000 mieszkańców	7	16	28	33	49	Demografia
60.	81	Udział wydatków inwestycyjnych w wydatkach ogółem	7	32	34	35	48	Potencjał gospodarczy
61.	26	% wydatków budżetu gminy na gospodarkę komunalną i ochronę środowiska	8	10	17	34	37	Infrastruktura techniczna
62.	14	Udział bezrobotnych zarejestrowanych w liczbie ludności w wieku produkcyjnym	8	17	22	47	55	Rynek pracy
63.	64	Uczniowie gimnazjów przypadający na 1 komputer z dostępem do Internetu przeznaczony do użytku uczniów	9	11	13	21	40	Poziom wykształcenia i szkolnictwo
64.	83	Efektywność budżetowa (relacja dochodów do wydatków budżetu gminy)	9	15	17	34	43	Potencjał gospodarczy
65.	87	Dynamika zmian dochodów gminy (rok poprzedni = 100)	9	16	17	27	48	Potencjał gospodarczy
66.	13	Liczba bezrobotnych na 1000 mieszkańców	9	16	28	47	55	Rynek pracy
67.	11	Długookresowa dynamika zmian wskaźnika obciążenia demograficznego wiekiem poprodukcyjnym (% zmiany w stosunku do 2002 roku)	10	11	23	50	52	Demografia
68.	88	Dynamika zmian wydatków gminy (rok poprzedni = 100)	10	20	25	36	46	Potencjał gospodarczy
69.	29	Udział przemysłu w zużyciu wody ogółem	10	56	56	56	56	Infrastruktura techniczna

Ponadregionalna Strategia Rozwoju i Współpracy Pierścieniowych Gmin Polski Wschodniej
na lata 2014-2020

msc.	nr wskaźnika	wskaźnik	najlepsze msc.	25% najlepszych	50% najlepszych	75% najlepszych	najgorsze msc.	kategoria
70.	56	% wydatków w budżecie gminy na kulturę fizyczną	11	13	29	37	42	Potencjał społeczny i kulturalny
71.	78	Wydatki budżetu gminy na 1 mieszkańca	11	14	40	44	56	Potencjał gospodarczy
72.	68	Dochody gminy na 1 mieszkańca	11	18	38	39	55	Potencjał gospodarczy
73.	16	% ludności z wykształceniem zasadniczym zawodowym	11	24	36	44	51	Rynek pracy
74.	5	% osób w wieku przedprodukcyjnym	12	15	20	26	29	Demografia
75.	41	Liczba mieszkań na 1 mieszkańca	12	26	28	31	55	Potencjał społeczny i kulturalny
76.	94	Długookresowa dynamika zmian udziału dochodów własnych w dochodach ogółem - zmiana w stosunku do 2002 roku (rok 2002 = 100)	15	17	35	42	45	Potencjał gospodarczy
77.	89	Dynamika zmian wydatków majątkowych inwestycyjnych gminy (rok poprzedni = 100)	15	30	33	34	39	Potencjał gospodarczy
78.	22	% ludności korzystającej z wodociągu	16	20	40	47	51	Infrastruktura techniczna
79.	75	Środki pozyskane z Unii Europejskiej na finansowanie programów i projektów unijnych na 1 mieszkańca (średnia z lat 2007-2012)	16	24	30	33	45	Potencjał gospodarczy
80.	20	% wydatków w budżecie gminy na pomoc społeczną	16	31	32	37	52	Rynek pracy
81.	60	Miejsca w placówkach wychowania przedszkolnego w stosunku do dzieci w wieku 3-6 lat	19	21	24	25	56	Poziom wykształcenia i szkolnictwo
82.	39	Czytelniczy bibliotek publicznych na 1000 mieszkańców	19	39	39	41	47	Potencjał społeczny i kulturalny
83.	36	Podstawowa opieka zdrowotna - porady na 1 mieszkańca	20	47	50	51	56	Potencjał społeczny i kulturalny

msc.	nr wskaźnika	wskaźnik	najlepsze msc.	25% najlepszych	50% najlepszych	75% najlepszych	najgorsze msc.	kategoria
84.	19	Roczna zmiana liczby osób bezrobotnych (rok poprzedni = 100)	21	25	34	41	44	Rynek pracy
85.	35	% wydatków w budżecie gminy na ochronę zdrowia	23	25	27	40	48	Potencjał społeczny i kulturalny
86.	34	Liczba ludności na 1 aptekę	33	36	38	56	56	Potencjał społeczny i kulturalny
87.	8	Liczba małżeństw zawartych na 1000 mieszkańców	36	40	45	53	54	Demografia
88.	66	Współczynnik skolaryzacji brutto (gimnazja)	42	45	53	54	55	Poziom wykształcenia i szkolnictwo
89.	65	Współczynnik skolaryzacji brutto (szkoły podstawowe)	44	45	47	51	55	Poziom wykształcenia i szkolnictwo
90.	55	Udział terenów zieleni w powierzchni ogółem	56	56	56	56	56	Potencjał społeczny i kulturalny
91.	47	Miejsca rzeczywiste (łącznie z oddziałami) w żłobkach w stosunku do dzieci w wieku 0-3 lata	56	56	56	56	56	Potencjał społeczny i kulturalny
92.	46	Widzowie kin na 1000 mieszkańców	56	56	56	56	56	Potencjał społeczny i kulturalny
93.	45	Liczba zwiedzających muzea i oddziały na 1000 mieszkańców	56	56	56	56	56	Potencjał społeczny i kulturalny
94.	61	Liczba uczniów liceów ogólnokształcących	56	56	56	56	56	Poziom wykształcenia i szkolnictwo
95.	15	Liczba uczniów szkół zasadniczych	56	56	56	56	56	Rynek pracy

Tabela 37. Syntetyczny potencjał (obecny) gmin pierścieniowych na tle 56 gmin wiejskich.

	SYNTETYCZNY POTENCJAŁ - OBECNY (1 - najlepsza pozycja; 56 - najgorsza pozycja)				
	Gmina Hrubieszów	Gmina Sanok	Gmina Suwałki	Gmina Zamość	Gmina Ełk
Demografia	49	16	18	5	3
Rynek pracy	46	21	5	17	35
Infrastruktura techniczna	31	22	6	20	3
Potencjał społeczny i kulturalny	17	5	9	19	21
Poziom wykształcenia i szkolnictwo	32	29	45	14	43
Potencjał gospodarczy	27	10	2	23	6
suma rang:	202	103	85	98	111
syntetyczny potencjał jakości życia:	38	10	3	8	13

Tabela 38. Sumaryczny potencjał (potencjał rozwojowy w przyszłości) gmin pierścieniowych na tle 56 gmin wiejskich.

	SUMARYCZNY POTENCJAŁ - ROZWOJOWY (im mniejsza wartość tym lepiej)				
	Gmina Hrubieszów	Gmina Sanok	Gmina Suwałki	Gmina Zamość	Gmina Ełk
Demografia	430	226	245	158	153
Rynek pracy	394	282	202	263	336
Infrastruktura techniczna	338	307	230	304	208
Potencjał społeczny i kulturalny	778	700	734	786	789
Poziom wykształcenia i szkolnictwo	305	295	344	252	340
Potencjał gospodarczy	799	646	451	742	564
suma rang:	3044	2456	2206	2505	2390
sumaryczny potencjał jakości życia:	32	8	1	11	4

4. Analiza kohezji (spójności), dominacji i konkurencyjności

4.1 Gminy pierścieniowe i miasta wewnątrz-pierścieniowe

ANALIZA KOHEZYJNOŚCI OBSZARU

Tabela 39. Podobieństwo obszaru gmin pierścieniowych i miast wewnątrz-pierścieniowych.

kategoria	wskaźnik podobieństwa	stopień podobieństwa
Demografia	0,765	niskie podobieństwo
Rynek pracy	0,698	niewielkie podobieństwo
Infrastruktura techniczna	0,647	niewielkie podobieństwo
Potencjał społeczny i kulturalny	0,494	umiarkowane podobieństwo
Poziom wykształcenia i szkolnictwo	0,766	niskie podobieństwo
Potencjał gospodarczy	0,550	niewielkie podobieństwo
razem:	0,608	niewielkie podobieństwo

Wykres 59. Macierz kohezji gmin pierścieniowych i miast wewnątrz-pierścieniowych.

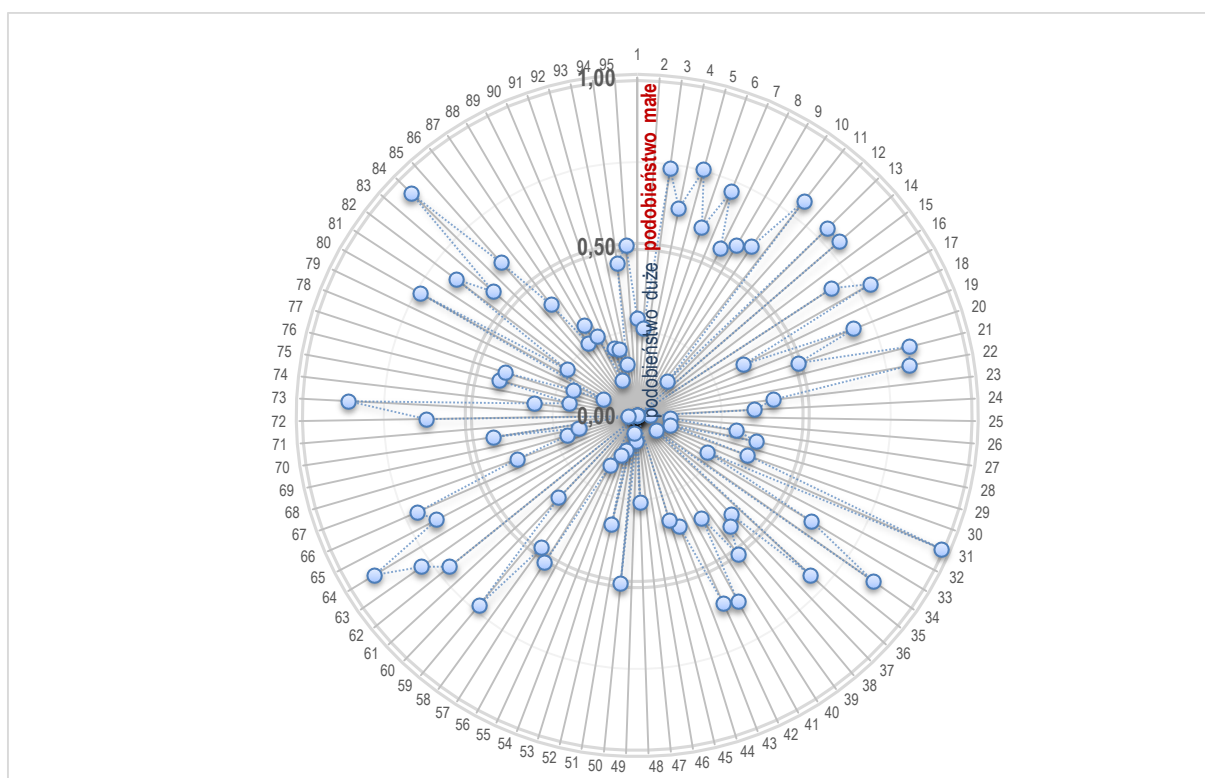

ANALIZA DOMINACJI I KONKURENCYJNOŚCI

Wykres 60. Macierz rozwoju ogólnego gmin pierścieniowych i miast wewnątrz-pierścieniowych.

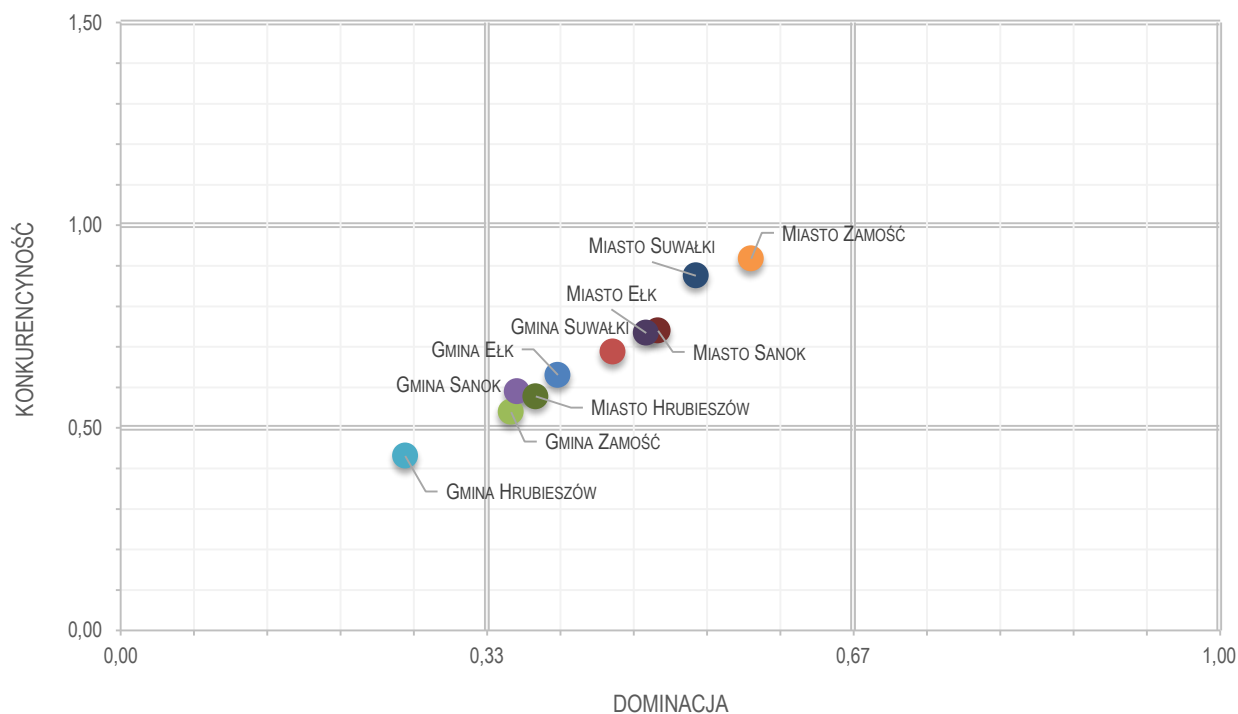

Źródło: opracowanie własne PARR.

Wykres 61. Macierz rozwoju gmin pierścieniowych i miast wewnątrz-pierścieniowych – demografia.

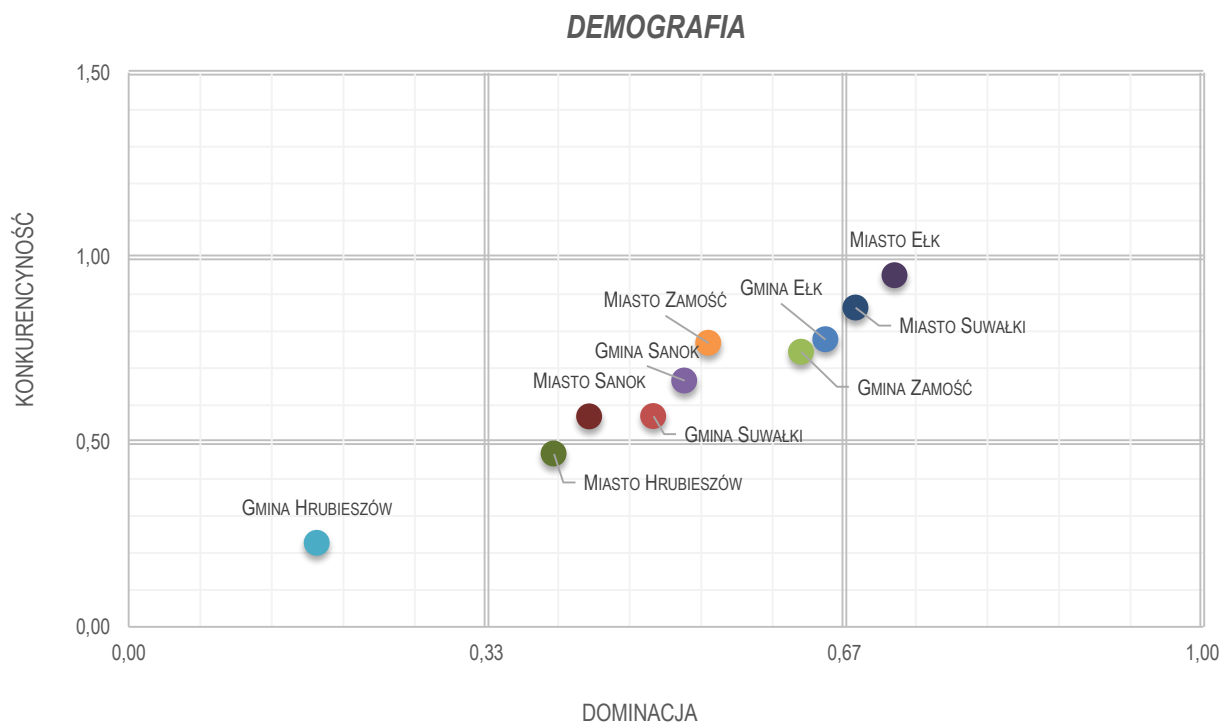

Źródło: opracowanie własne PARR.

Wykres 62. Macierz rozwoju gmin pierścieniowych i miast wewnątrz-pierścieniowych – rynek pracy.

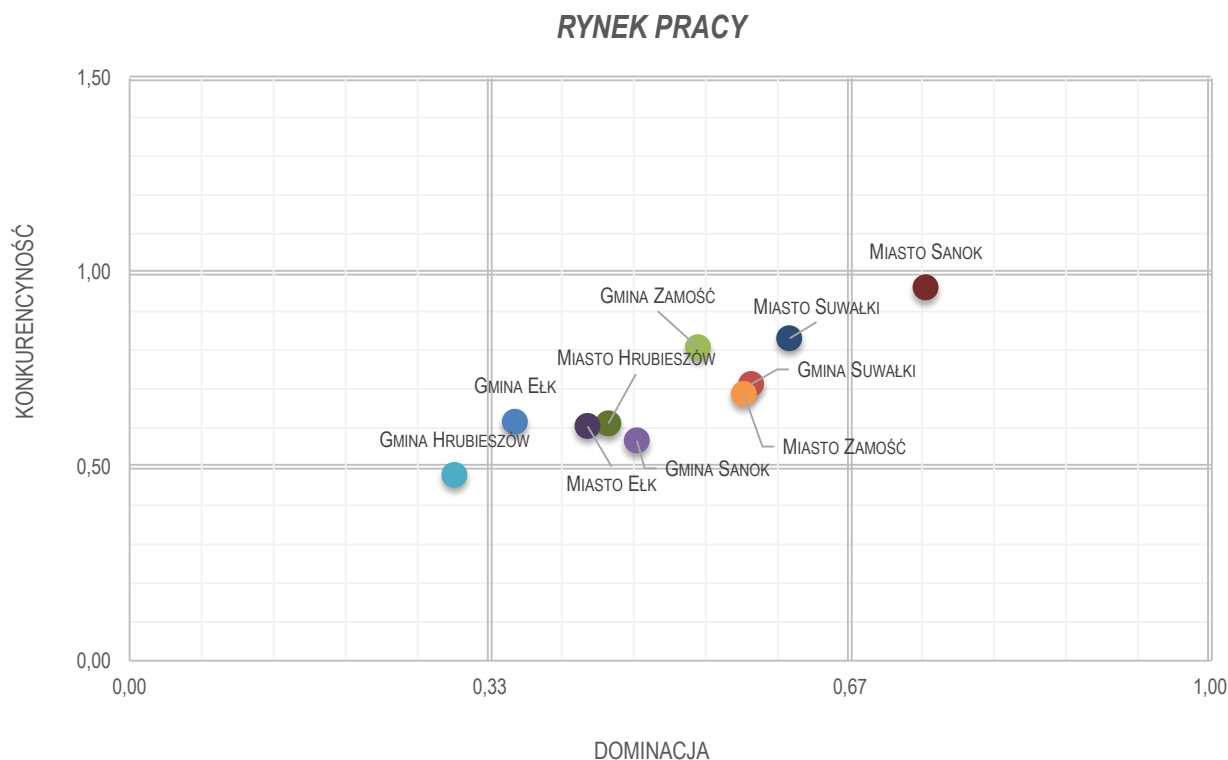

Źródło: opracowanie własne PARR.

Wykres 63. Macierz rozwoju gmin pierścieniowych i miast wewnątrz-pierścieniowych – infrastruktura techniczna.

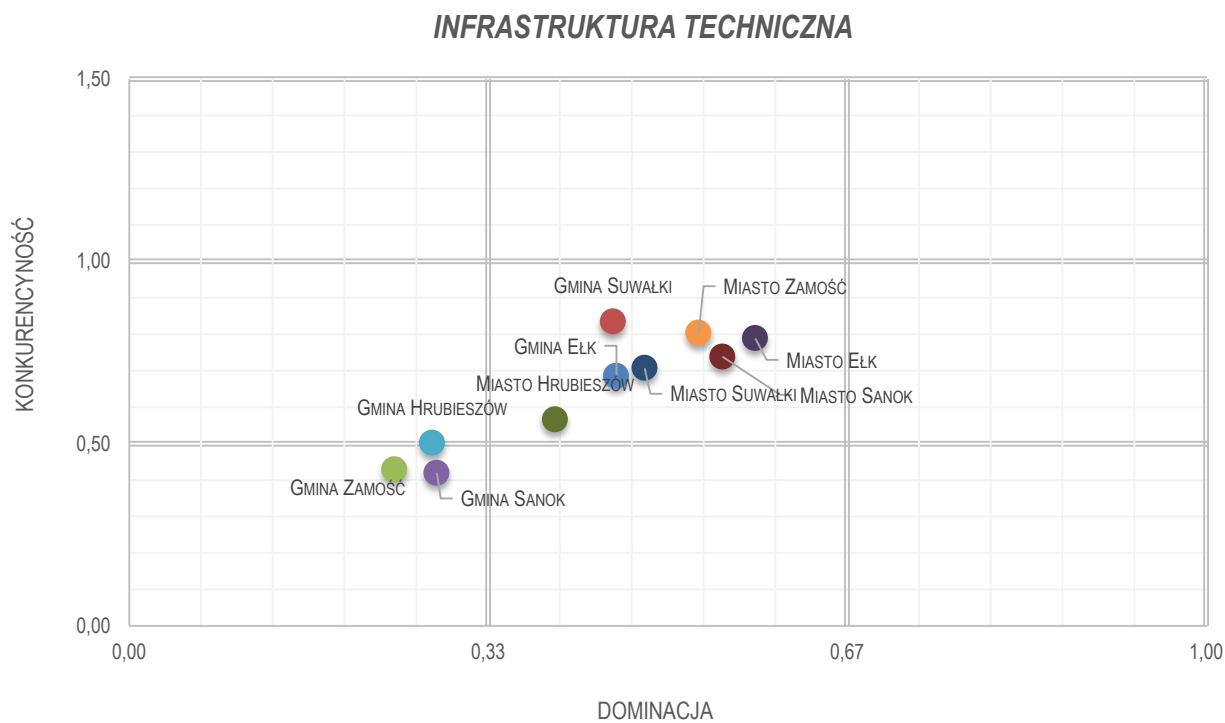

Źródło: opracowanie własne PARR.

Wykres 64. Macierz rozwoju gmin pierścieniowych i miast wewnątrz-pierścieniowych – potencjał społeczny i kulturalny.

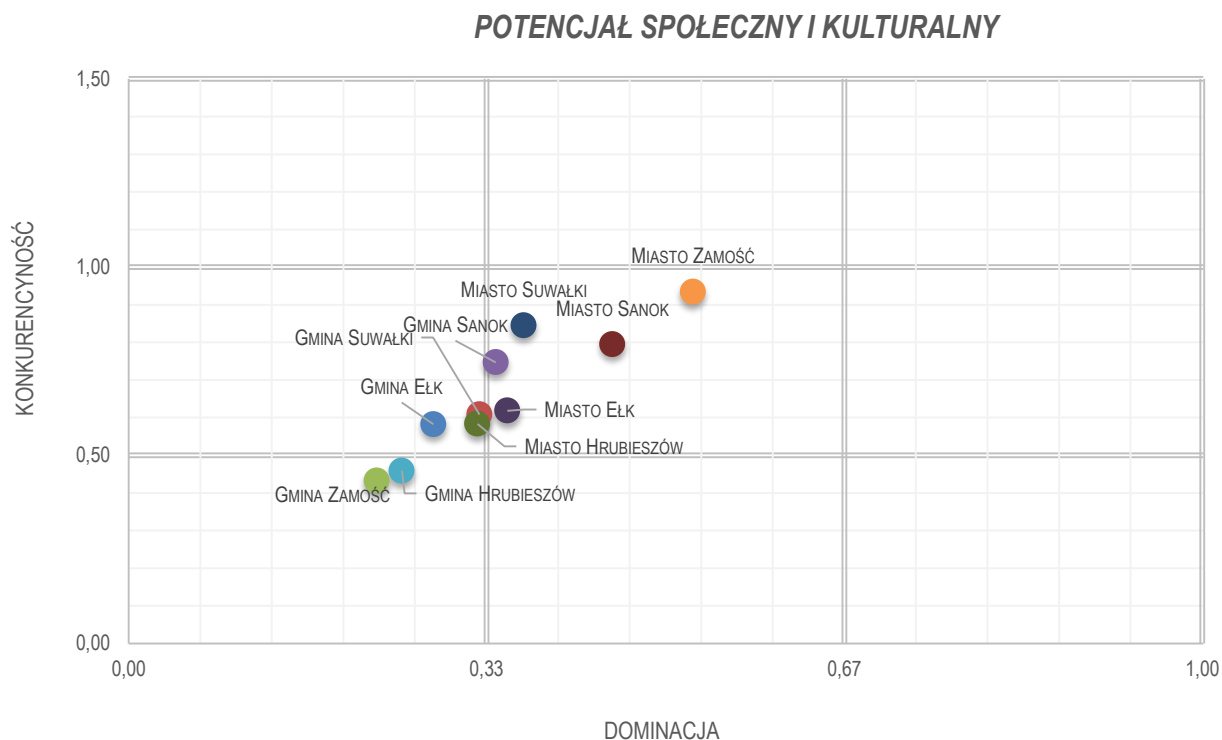

Źródło: opracowanie własne PARR.

Wykres 65. Macierz rozwoju gmin pierścieniowych i miast wewnątrz-pierścieniowych – poziom wykształcenia i szkolnictwo.

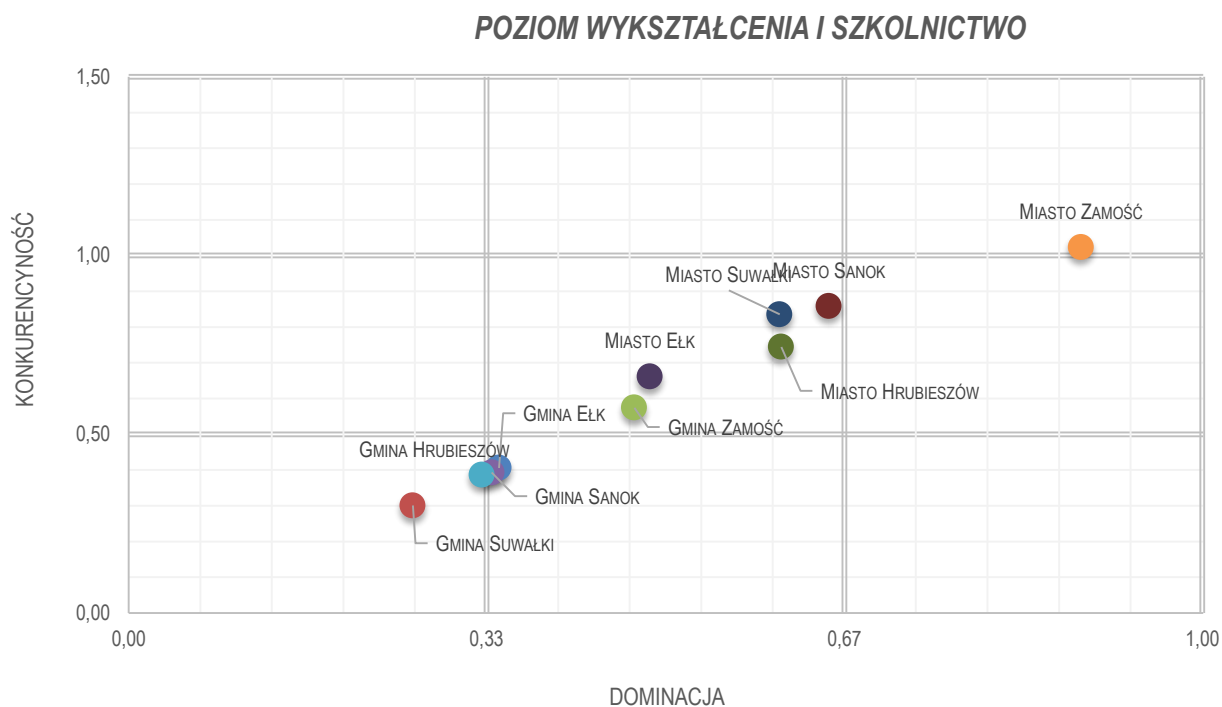

Źródło: opracowanie własne PARR.

Wykres 66. Macierz rozwoju gmin pierścieniowych i miast wewnątrz-pierścieniowych – potencjał gospodarczy.

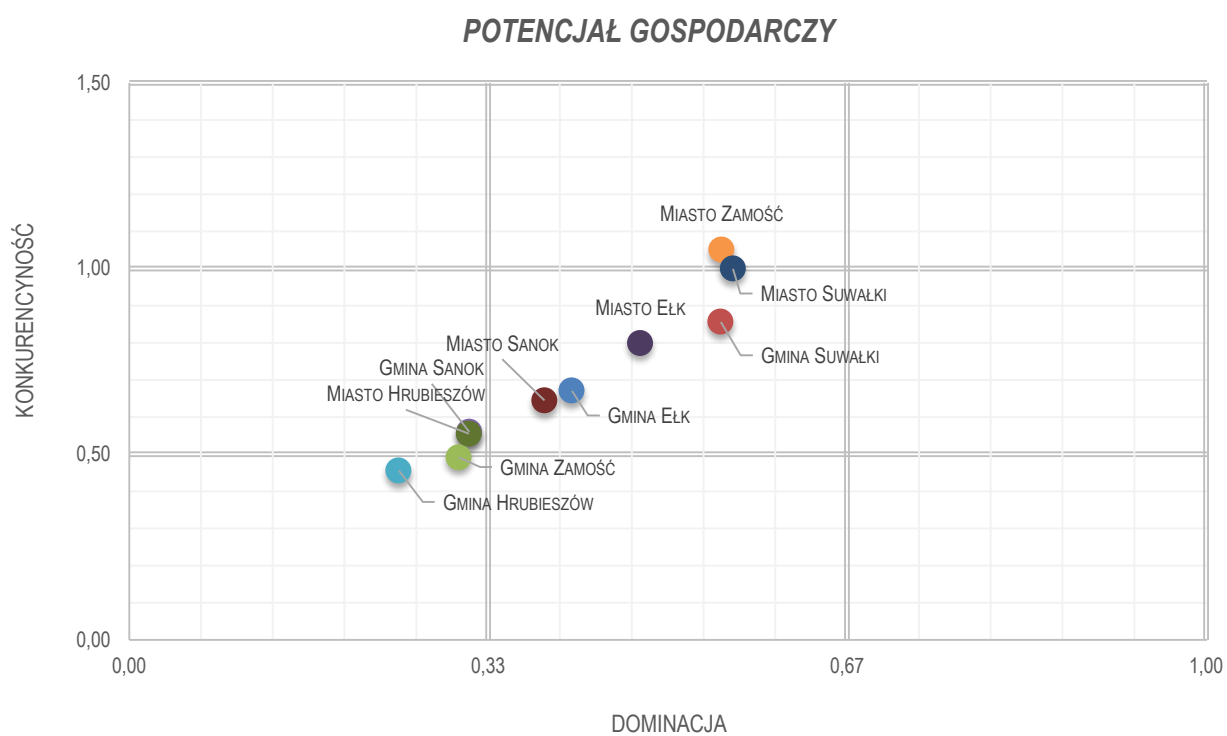

Źródło: opracowanie własne PARR.

Tabela 40. Obszary budowania (niebieski kolor) i utraty (czerwony kolor) przewagi konkurencyjnej przez gminy pierścieniowe w porównaniu z miastami centralnymi.

nr wskaźnika	wskaźnik	kategoria	pozycje zajmowane przez gminy pierścieniowe (1 - najlepsza pozycja; 10 - najgorsza pozycja)					odchylenie standardowe (im niższa wartość tym bardziej podobne gminy)	KONKURENCYJNOŚĆ (im wyższa wartość tym lepiej; >1 budowa przewagi)				
			Gmina Ełk	Gmina Hrubieszów	Gmina Sanok	Gmina Suwałki	Gmina Zamość		Gmina Ełk	Gmina Hrubieszów	Gmina Sanok	Gmina Suwałki	Gmina Zamość
63	Uczniowie szkół podstawowych przypadający na 1 komputer z dostępem do Internetu przeznaczony do użytku uczniów	Poziom wykształcenia i szkolnictwo	3	1	2	4	5	0,14	1,031	1,186	1,186	0,907	0,891
11	Długookresowa dynamika zmian wskaźnika obciążenia demograficznego wiekiem poprodukcyjnym (% zmiany w stosunku do 2002 roku)	Demografia	2	4	5	1	3	0,17	1,167	0,845	0,829	1,167	1,052
5	% osób w wieku przedprodukcyjnym	Demografia	1	5	2	3	4	0,13	1,096	0,822	1,096	1,041	0,877
95	Długookresowa dynamika zmian wskaźnika przedsiębiorczości - zmiana w stosunku do 2002 roku (rok 2002 = 100)	Potencjał gospodarczy	1	2	3	4	5	0,32	1,457	1,457	1,019	0,943	0,752
84	Obsługa długu publicznego na 1 mieszkańca	Potencjał gospodarczy	7	1	3	2	4	0,39	0,387	1,299	1,065	1,299	0,804
91	Długookresowa dynamika zmian wydatków budżetu gminy na 1 mieszkańca - zmiana w stosunku do 2002 roku (rok 2002 = 100)	Potencjał gospodarczy	4	3	2	1	8	0,41	0,866	1,045	1,221	1,221	0,227
72	Udział podatku od nieruchomości w dochodach własnych	Potencjał gospodarczy	2	10	3	1	7	0,49	1,177	0,000	1,010	1,177	0,803
82	Wydatki bieżące na wynagrodzenia na 1 mieszkańca	Potencjał gospodarczy	8	3	2	6	1	0,16	0,727	1,011	1,093	0,851	1,093
50	Dynamika zmian liczby miejsc noclegowych całorocznych w turystycznych obiektach zbiorowego zakwaterowania (rok poprzedni=100)	Potencjał społeczny i kulturalny	4	2	1	5	3	0,13	0,984	1,081	1,081	0,759	1,005
10	Długookresowa dynamika zmian liczby ludności (% zmiany w stosunku do 2002 roku)	Demografia	3	10	5	1	2	0,46	1,054	0,000	0,816	1,056	1,056
21	Długookresowa dynamika zmian liczby osób bezrobotnych na 1 osobę pracującą (% zmiany w stosunku do 2003 roku)	Rynek pracy	4	9	1	2	3	0,35	0,935	0,243	1,048	1,048	1,022
92	Długookresowa dynamika zmian dochodów gminy - zmiana w stosunku do 2002 roku (rok 2002 = 100)	Potencjał gospodarczy	4	5	3	1	2	0,15	0,898	0,699	1,034	1,035	1,035

Ponadregionalna Strategia Rozwoju i Współpracy Pierścieniowych Gmin Polski Wschodniej
na lata 2014-2020

nr wskaźnika	wskaźnik	kategoria	pozycje zajmowane przez gminy pierścieniowe (1 - najlepsza pozycja; 10 - najgorsza pozycja)					odchylenie standardowe (im niższa wartość tym bardziej podobne gminy)	KONKURENCYJNOŚĆ (im wyższa wartość tym lepiej; >1 budowa przewagi)				
			Gmina Ełk	Gmina Hrubieszów	Gmina Sanok	Gmina Suwałki	Gmina Zamość		Gmina Ełk	Gmina Hrubieszów	Gmina Sanok	Gmina Suwałki	Gmina Zamość
64	Uczniowie gimnazjów przypadający na 1 komputer z dostępem do Internetu przeznaczony do użytku uczniów	Poziom wykształcenia i szkolnictwo	4	3	1	2	6	0,10	0,969	1,010	1,023	1,023	0,797
52	Dynamika zmian liczby udzielonych noclegów w turystycznych w obiektach zbiorowego zakwaterowania (rok poprzedni=100)	Potencjał społeczny i kulturalny	1	6	2	10	3	2,29	4,636	0,425	4,636	0,000	1,098
53	Łączna powierzchnia parków narodowych, rezerwatów przyrody i parków krajobrazowych	Potencjał społeczny i kulturalny	5	3	2	1	6	1,65	0,111	1,105	3,336	3,336	0,041
18	Roczna zmiana liczby osób pracujących (rok poprzedni = 100)	Rynek pracy	1	3	5	6	2	1,24	2,724	1,146	0,380	0,154	2,724
32	Długookresowa dynamika zmian % ludności korzystającej z kanalizacji - zmiana w pkt. procentowych stosunku do 2002 roku	Infrastruktura techniczna	3	8	1	2	5	0,90	1,117	0,091	2,132	2,132	0,650
42	Powierzchnia użytkowa mieszkań na 1 osobę	Potencjał społeczny i kulturalny	4	3	7	1	2	0,74	0,716	1,095	0,219	1,910	1,910
93	Długookresowa dynamika zmian dochodów własnych na 1 mieszkańca - zmiana w stosunku do 2002 roku (rok 2002 = 100)	Potencjał gospodarczy	4	7	9	1	5	0,59	0,947	0,462	0,025	1,605	0,847
44	% wydatków w budżecie gminy na gospodarkę mieszkaniową	Potencjał społeczny i kulturalny	9	3	1	5	10	0,65	0,111	1,001	1,532	0,960	0,000
25	Wydatki budżetu gminy na gospodarkę komunalną i ochronę środowiska na 1 mieszkańca	Infrastruktura techniczna	2	9	10	4	5	0,59	1,389	0,075	0,000	0,893	0,830
54	Powierzchnia lasów	Potencjał społeczny i kulturalny	1	4	2	3	5	0,53	1,384	0,453	1,384	1,182	0,269
86	Dynamika zmian wskaźnika przedsiębiorczości (rok poprzedni = 100)	Potencjał gospodarczy	2	3	6	1	9	0,37	1,270	1,003	0,596	1,270	0,469
16	% ludności z wykształceniem zasadniczym zawodowym	Rynek pracy	3	2	1	7	5	0,39	1,016	1,268	1,268	0,335	0,786
38	Placówki biblioteczne (biblioteki i filie ogółem) na 10.000 mieszkańców	Potencjał społeczny i kulturalny	5	3	1	2	4	0,30	0,571	1,070	1,246	1,246	0,789

Ponadregionalna Strategia Rozwoju i Współpracy Pierścieniowych Gmin Polski Wschodniej
na lata 2014-2020

nr wskaźnika	wskaźnik	kategoria	pozycje zajmowane przez gminy pierścieniowe (1 - najlepsza pozycja; 10 - najgorsza pozycja)					odchylenie standardowe <i>(im niższa wartość tym bardziej podobne gminy)</i>	KONKURENCYJNOŚĆ <i>(im wyższa wartość tym lepiej; >1 budowa przewagi)</i>				
			Gmina Ełk	Gmina Hrubieszów	Gmina Sanok	Gmina Suwałki	Gmina Zamość		Gmina Ełk	Gmina Hrubieszów	Gmina Sanok	Gmina Suwałki	Gmina Zamość
9	Saldo migracji na 1000 mieszkańców	Demografia	2	9	3	6	1	0,47	1,168	0,075	1,026	0,621	1,168
43	Mieszkania oddane do użytkowania na 1000 mieszkańców	Potencjał społeczny i kulturalny	1	8	5	2	3	0,46	1,166	0,158	0,533	1,166	1,144
83	Efektywność budżetowa (relacja dochodów do wydatków budżetu gminy)	Potencjał gospodarczy	8	4	3	6	2	0,42	0,127	0,958	1,014	0,514	1,127
87	Dynamika zmian dochodów gminy (rok poprzedni = 100)	Potencjał gospodarczy	4	5	1	10	6	0,44	0,935	0,914	1,127	0,000	0,702
88	Dynamika zmian wydatków gminy (rok poprzedni = 100)	Potencjał gospodarczy	1	2	4	9	7	0,43	1,035	1,035	0,933	0,061	0,502
14	Udział bezrobotnych zarejestrowanych w liczbie ludności w wieku produkcyjnym	Rynek pracy	10	9	4	1	5	0,43	0,000	0,365	0,937	1,021	0,834
13	Liczba bezrobotnych na 1000 mieszkańców	Rynek pracy	10	9	4	1	5	0,43	0,000	0,464	0,976	1,020	0,839
90	Długookresowa dynamika zmian wydatków majątkowych inwestycyjnych na 1 mieszkańca - zmiana w stosunku do 2002 roku (rok 2002 = 100)	Potencjał gospodarczy	9	7	5	1	10	1,49	0,110	0,343	0,865	3,567	0,000
30	Powierzchnia gminy objęta obowiązującymi planami zagospodarowania przestrzennego ogółem	Infrastruktura techniczna	7	1	10	2	5	0,93	0,272	1,920	0,000	1,920	0,491
40	Wypożyczenia księgozbioru na 1 czytelnika	Potencjał społeczny i kulturalny	1	9	8	3	10	0,50	1,236	0,320	0,567	1,004	0,000
26	% wydatków budżetu gminy na gospodarkę komunalną i ochronę środowiska	Infrastruktura techniczna	3	8	9	4	2	0,54	1,115	0,126	0,055	0,656	1,211
57	Kluby sportowe na 1000 mieszkańców w wieku przedprodukcyjnym	Potencjał społeczny i kulturalny	9	10	2	1	7	0,53	0,260	0,000	1,161	1,161	0,412
7	Przyrost naturalny na 1000 mieszkańców	Demografia	2	10	4	9	7	0,42	1,122	0,000	0,900	0,561	0,679
3	Wskaźnik obciążenia demograficznego wiekiem poprodukcyjnym	Demografia	1	10	7	5	4	0,41	1,095	0,000	0,593	0,737	0,870

Ponadregionalna Strategia Rozwoju i Współpracy Pierścieniowych Gmin Polski Wschodniej
na lata 2014-2020

nr wskaźnika	wskaźnik	kategoria	pozycje zajmowane przez gminy pierścieniowe (1 - najlepsza pozycja; 10 - najgorsza pozycja)					odchylenie standardowe <i>(im niższa wartość tym bardziej podobne gminy)</i>	KONKURENCYJNOŚĆ <i>(im wyższa wartość tym lepiej; >1 budowa przewagi)</i>				
			Gmina Ełk	Gmina Hrubieszów	Gmina Sanok	Gmina Suwałki	Gmina Zamość		Gmina Ełk	Gmina Hrubieszów	Gmina Sanok	Gmina Suwałki	Gmina Zamość
28	% wydatków budżetu gminy na transport i łączność	Infrastruktura techniczna	2	8	6	1	7	0,34	1,069	0,426	0,500	1,069	0,435
68	Dochody gminy na 1 mieszkańca	Potencjał gospodarczy	4	6	7	3	10	0,43	0,821	0,314	0,291	1,060	0,000
27	Wydatki budżetu gminy na transport i łączność na 1 mieszkańca	Infrastruktura techniczna	3	8	7	1	9	0,42	1,051	0,303	0,341	1,054	0,232
78	Wydatki budżetu gminy na 1 mieszkańca	Potencjał gospodarczy	4	7	9	3	10	0,45	0,947	0,284	0,253	1,018	0,000
73	Udział podatku rolnego w dochodach własnych	Potencjał gospodarczy	9	10	8	6	7	0,38	0,746	0,000	0,784	0,957	0,808
31	Udział powierzchni objętej obowiązującymi miejscowymi planami zagospodarowania przestrzennego w powierzchni ogółem	Infrastruktura techniczna	9	1	10	6	8	0,95	0,025	2,245	0,000	0,394	0,144
81	Udział wydatków inwestycyjnych w wydatkach ogółem	Potencjał gospodarczy	5	10	7	1	6	0,52	0,744	0,000	0,614	1,468	0,642
89	Dynamika zmian wydatków majątkowych inwestycyjnych gminy (rok poprzedni = 100)	Potencjał gospodarczy	1	9	5	6	7	0,40	1,439	0,373	0,785	0,680	0,630
79	Wydatki majątkowe inwestycyjne na 1 mieszkańca	Potencjał gospodarczy	5	10	6	1	9	0,49	0,635	0,000	0,330	1,284	0,264
37	Domy i ośrodki kultury, kluby i świetlice na 10.000 mieszkańców	Potencjał społeczny i kulturalny	5	1	10	10	10	0,54	0,381	1,238	0,000	0,000	0,000
48	% wydatków w budżecie gminy na kulturę i ochronę dziedzictwa narodowego	Potencjał społeczny i kulturalny	9	3	4	10	5	0,46	0,107	1,168	0,497	0,000	0,381
59	Efektywność wydatków oświatowych (subwencje na zadania oświatowe = 100)	Poziom wykształcenia i szkolnictwo	7	4	6	10	3	0,42	0,339	0,557	0,445	0,000	1,148
69	Dochody własne na 1 mieszkańca	Potencjał gospodarczy	6	8	10	1	9	0,50	0,742	0,046	0,000	1,093	0,043
49	Miejsca noclegowe	Potencjał społeczny i kulturalny	6	8	10	2	7	0,47	0,788	0,091	0,000	1,089	0,273

Ponadregionalna Strategia Rozwoju i Współpracy Pierścieniowych Gmin Polski Wschodniej
na lata 2014-2020

nr wskaźnika	wskaźnik	kategoria	pozycje zajmowane przez gminy pierścieniowe (1 - najlepsza pozycja; 10 - najgorsza pozycja)					odchylenie standardowe <i>(im niższa wartość tym bardziej podobne gminy)</i>	KONKURENCYJNOŚĆ <i>(im wyższa wartość tym lepiej; >1 budowa przewagi)</i>				
			Gmina Ełk	Gmina Hrubieszów	Gmina Sanok	Gmina Suwałki	Gmina Zamość		Gmina Ełk	Gmina Hrubieszów	Gmina Sanok	Gmina Suwałki	Gmina Zamość
80	Wydatki na administrację publiczną na 1 mieszkańca	Potencjał gospodarczy	9	7	6	10	2	0,42	0,236	0,629	0,777	0,000	1,055
8	Liczba małżeństw zawartych na 1000 mieszkańców	Demografia	9	6	2	10	7	0,43	0,095	0,667	1,048	0,000	0,571
24	% ludności korzystającej z gazu	Infrastruktura techniczna	10	8	3	10	5	0,46	0,000	0,002	1,038	0,000	0,472
33	Zakłady opieki zdrowotnej na 10.000 mieszkańców	Potencjał społeczny i kulturalny	7	9	3	10	8	0,38	0,407	0,288	1,023	0,000	0,339
76	Udział dochodów własnych w dochodach ogółem	Potencjał gospodarczy	5	8	9	3	7	0,43	0,641	0,067	0,017	1,017	0,221
20	% wydatków w budżecie gminy na pomoc społeczną	Rynek pracy	9	8	10	3	7	0,38	0,544	0,658	0,000	1,011	0,794
17	Liczba osób bezrobotnych na przypadającą na 1 osobę pracującą	Rynek pracy	9	10	8	3	7	0,38	0,542	0,000	0,582	1,007	0,792
70	Dochody własne na 1 mieszkańca (udział w PIT)	Potencjał gospodarczy	6	10	9	4	8	0,38	0,789	0,000	0,281	0,935	0,611
56	% wydatków w budżecie gminy na kulturę fizyczną	Potencjał społeczny i kulturalny	8	9	5	10	6	0,41	0,043	0,009	0,910	0,000	0,567
41	Liczba mieszkań na 1 mieszkańca	Potencjał społeczny i kulturalny	8	7	10	6	9	0,33	0,632	0,668	0,000	0,894	0,566
75	Środki pozyskane z Unii Europejskiej na finansowanie programów i projektów unijnych na 1 mieszkańca (średnia z lat 2007-2012)	Potencjał gospodarczy	8	4	9	6	10	0,33	0,291	0,866	0,212	0,535	0,000
4	Wskaźnik obciążenia ekonomicznego	Demografia	5	10	9	8	7	0,34	0,842	0,000	0,391	0,556	0,759
6	% osób w wieku produkcyjnym	Demografia	5	10	9	8	7	0,33	0,834	0,000	0,360	0,531	0,758
94	Długookresowa dynamika zmian udziału dochodów własnych w dochodach ogółem - zmiana w stosunku do 2002 roku (rok 2002 = 100)	Potencjał gospodarczy	4	9	10	8	5	0,34	0,833	0,198	0,000	0,285	0,659
19	Roczna zmiana liczby osób bezrobotnych (rok poprzedni = 100)	Rynek pracy	9	6	7	5	10	0,34	0,084	0,637	0,427	0,779	0,000

Ponadregionalna Strategia Rozwoju i Współpracy Pierścieniowych Gmin Polski Wschodniej
na lata 2014-2020

nr wskaźnika	wskaźnik	kategoria	pozycje zajmowane przez gminy pierścieniowe (1 - najlepsza pozycja; 10 - najgorsza pozycja)					odchylenie standardowe (im niższa wartość tym bardziej podobne gminy)	KONKURENCYJNOŚĆ (im wyższa wartość tym lepiej; >1 budowa przewagi)				
			Gmina Ełk	Gmina Hrubieszów	Gmina Sanok	Gmina Suwałki	Gmina Zamość		Gmina Ełk	Gmina Hrubieszów	Gmina Sanok	Gmina Suwałki	Gmina Zamość
22	% ludności korzystającej z wodociągu	Infrastruktura techniczna	7	8	10	6	9	0,34	0,723	0,330	0,000	0,776	0,151
62	% ludności z wykształceniem podstawowym ukończonym, podstawowym nieukończonym i bez wykształcenia	Poziom wykształcenia i szkolnictwo	9	10	7	8	6	0,31	0,219	0,000	0,640	0,356	0,758
12	Liczba pracujących na 1000 mieszkańców	Rynek pracy	7	10	9	6	8	0,30	0,308	0,000	0,054	0,751	0,280
36	Podstawowa opieka zdrowotna - porady na 1 mieszkańca	Potencjał społeczny i kulturalny	9	6	7	10	8	0,27	0,284	0,745	0,412	0,000	0,352
34	Liczba ludności na 1 aptekę	Potencjał społeczny i kulturalny	10	7	8	10	6	0,31	0,000	0,454	0,000	0,000	0,648
85	Wskaźnik przedsiębiorczości	Potencjał gospodarczy	8	10	9	6	7	0,27	0,344	0,000	0,114	0,627	0,545
51	Korzystający z noclegów w obiektach zbiorowego zakwaterowania	Potencjał społeczny i kulturalny	5	9	10	7	6	0,26	0,585	0,025	0,000	0,289	0,469
23	% ludności korzystającej z kanalizacji	Infrastruktura techniczna	8	10	6	7	9	0,21	0,274	0,000	0,547	0,290	0,102
29	Udział przemysłu w zużyciu wody ogółem	Infrastruktura techniczna	4	10	10	10	10	0,23	0,509	0,000	0,000	0,000	0,000
66	Współczynnik skolaryzacji brutto (gimnazja)	Poziom wykształcenia i szkolnictwo	6	8	9	10	7	0,23	0,502	0,202	0,055	0,000	0,474
65	Współczynnik skolaryzacji brutto (szkoły podstawowe)	Poziom wykształcenia i szkolnictwo	7	8	10	9	6	0,19	0,432	0,310	0,000	0,195	0,448
71	Dochody własne na 1 mieszkańca (udział w CIT)	Potencjał gospodarczy	8	10	6	7	9	0,18	0,106	0,000	0,397	0,307	0,019
39	Czytelnicy bibliotek publicznych na 1000 mieszkańców	Potencjał społeczny i kulturalny	10	7	9	7	6	0,15	0,000	0,076	0,061	0,076	0,381
58	% ludności z wykształceniem wyższym	Poziom wykształcenia i szkolnictwo	10	8	9	7	6	0,12	0,000	0,133	0,117	0,225	0,329

Ponadregionalna Strategia Rozwoju i Współpracy Pierścieniowych Gmin Polski Wschodniej
na lata 2014-2020

nr wskaźnika	wskaźnik	kategoria	pozycje zajmowane przez gminy pierścieniowe (1 - najlepsza pozycja; 10 - najgorsza pozycja)					odchylenie standardowe <i>(im niższa wartość tym bardziej podobne gminy)</i>	KONKURENCYJNOŚĆ <i>(im wyższa wartość tym lepiej; >1 budowa przewagi)</i>				
			Gmina Ełk	Gmina Hrubieszów	Gmina Sanok	Gmina Suwałki	Gmina Zamość		Gmina Ełk	Gmina Hrubieszów	Gmina Sanok	Gmina Suwałki	Gmina Zamość
60	Miejsca w placówkach wychowania przedszkolnego w stosunku do dzieci w wieku 3-6 lat	Poziom wykształcenia i szkolnictwo	7	8	9	10	6	0,12	0,160	0,082	0,069	0,000	0,325
1	Liczba ludności	Demografia	8	9	7	10	5	0,13	0,081	0,067	0,219	0,000	0,314
67	Dochody gminy	Potencjał gospodarczy	8	9	6	10	5	0,09	0,078	0,024	0,166	0,000	0,205
77	Wydatki budżetu gminy	Potencjał gospodarczy	8	9	7	10	5	0,08	0,094	0,014	0,149	0,000	0,183
74	Środki pozyskane z Unii Europejskiej na finansowanie programów i projektów unijnych (łącznie w latach 2007-2012)	Potencjał gospodarczy	8	6	7	9	10	0,07	0,029	0,175	0,074	0,027	0,000
35	% wydatków w budżecie gminy na ochronę zdrowia	Potencjał społeczny i kulturalny	7	10	9	8	6	0,07	0,149	0,000	0,070	0,132	0,174
2	Gęstość zaludnienia (ludność na 1 km ²)	Demografia	9	8	7	10	6	0,04	0,002	0,013	0,048	0,000	0,084
45	Liczba zwiedzających muzea i oddziały na 1000 mieszkańców	Potencjał społeczny i kulturalny	10	10	10	10	10	0,00	0,000	0,000	0,000	0,000	0,000
46	Widzowie kin na 1000 mieszkańców	Potencjał społeczny i kulturalny	10	10	10	10	10	0,00	0,000	0,000	0,000	0,000	0,000
47	Miejsca rzeczywiste (łącznie z oddziałami) w żłobkach w stosunku do dzieci w wieku 0-3 lata	Potencjał społeczny i kulturalny	10	10	10	10	10	0,00	0,000	0,000	0,000	0,000	0,000
55	Udział terenów zieleni w powierzchni ogółem	Potencjał społeczny i kulturalny	10	10	10	10	10	0,00	0,000	0,000	0,000	0,000	0,000
61	Liczba uczniów liceów ogólnokształcących	Poziom wykształcenia i szkolnictwo	10	10	10	10	10	0,00	0,000	0,000	0,000	0,000	0,000
15	Liczba uczniów szkół zasadniczych	Rynek pracy	10	10	10	10	10	0,00	0,000	0,000	0,000	0,000	0,000

4.2 Gminy wiejskie

ANALIZA KOHEZYJNOŚCI OBSZARU

Tabela 41. Podobieństwo obszaru analizowanych 56 gmin wiejskich.

kategoria	wskaźnik podobieństwa	stopień podobieństwa
Demografia	0,591	<i>niewielkie podobieństwo</i>
Rynek pracy	0,557	<i>niewielkie podobieństwo</i>
Infrastruktura techniczna	0,367	<i>umiarkowane podobieństwo</i>
Potencjał społeczny i kulturalny	0,319	<i>umiarkowane podobieństwo</i>
Poziom wykształcenia i szkolnictwo	0,593	<i>niewielkie podobieństwo</i>
Potencjał gospodarczy	0,379	<i>umiarkowane podobieństwo</i>
razem:	0,425	<i>umiarkowane podobieństwo</i>

Wykres 67. Macierz kohezji obszaru analizowanych 56 gmin wiejskich.

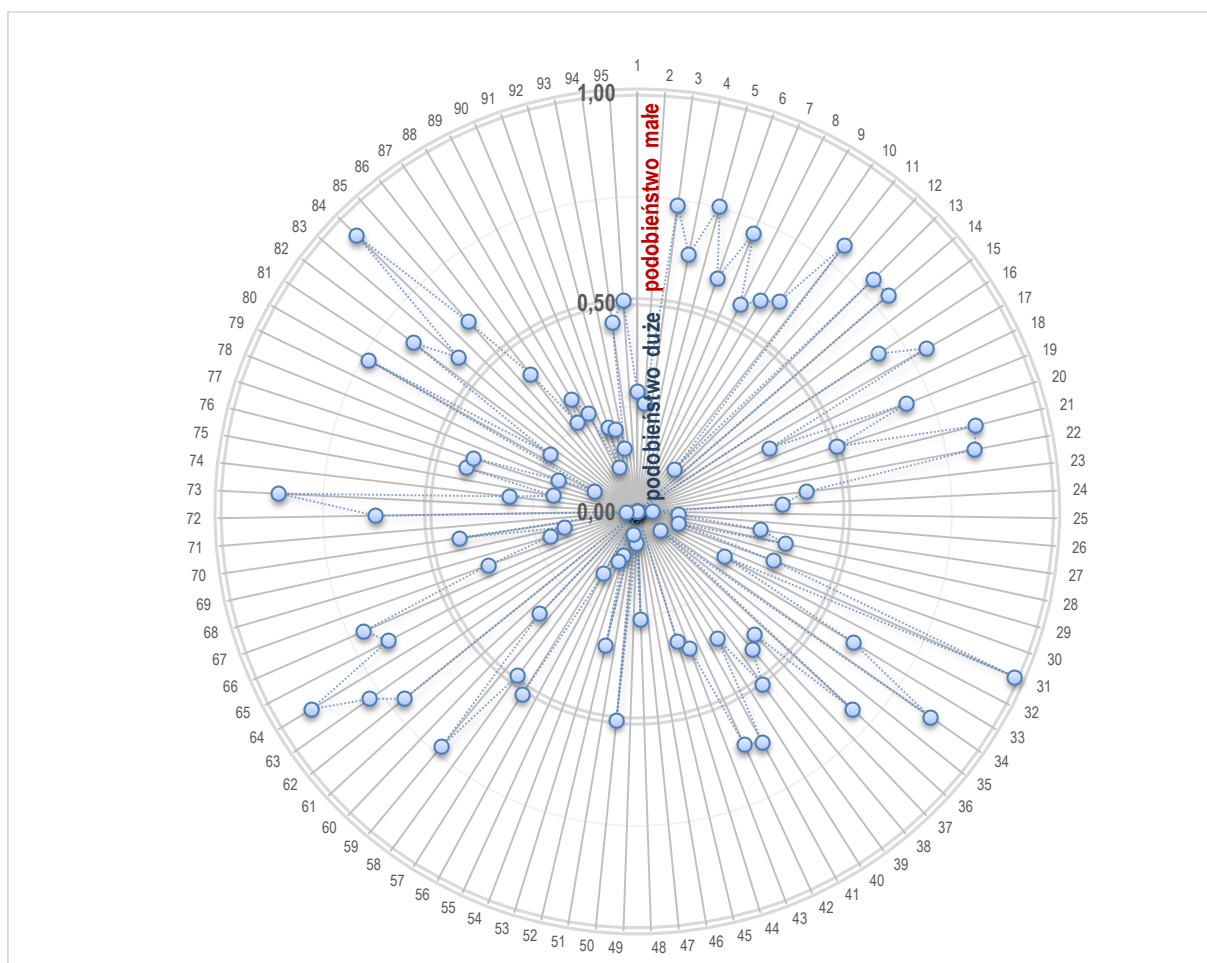

Źródło: opracowanie własne PARR.

ANALIZA DOMINACJI I KONKURENCYJNOŚCI

Wykres 68. Macierz rozwoju ogólnego dla wybranych³³ gmin wiejskich.

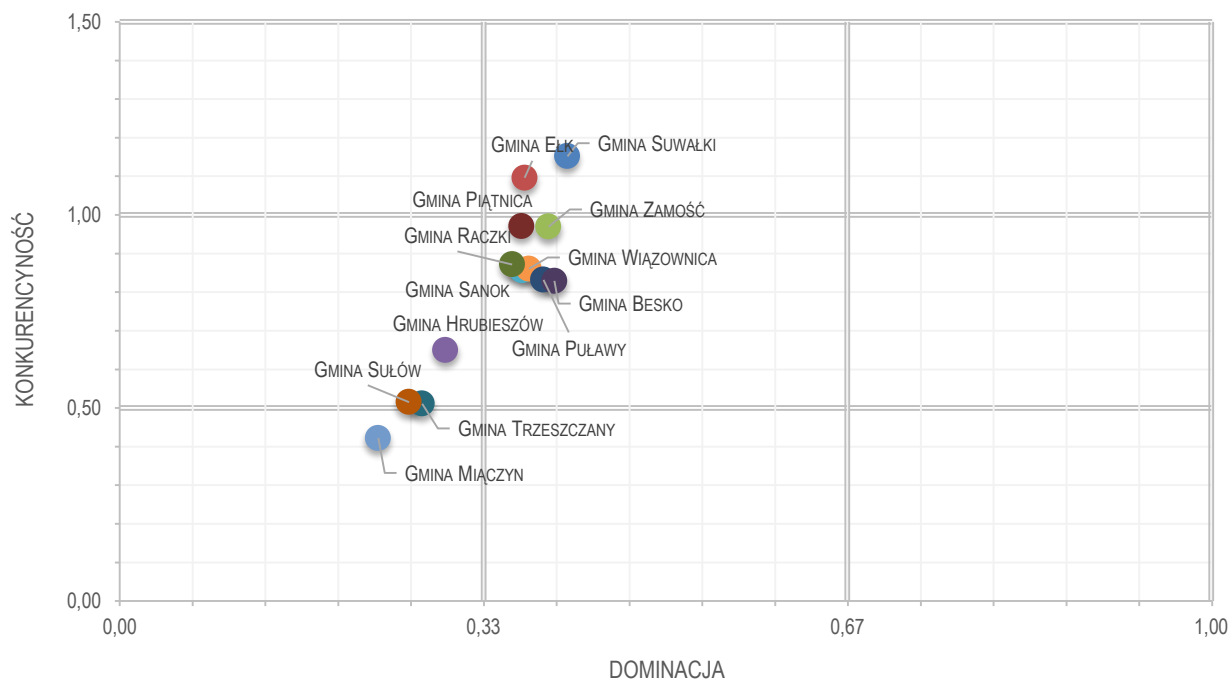

Źródło: opracowanie własne PARR.

Wykres 69. Macierz rozwoju dla wybranych gmin wiejskich – demografia.

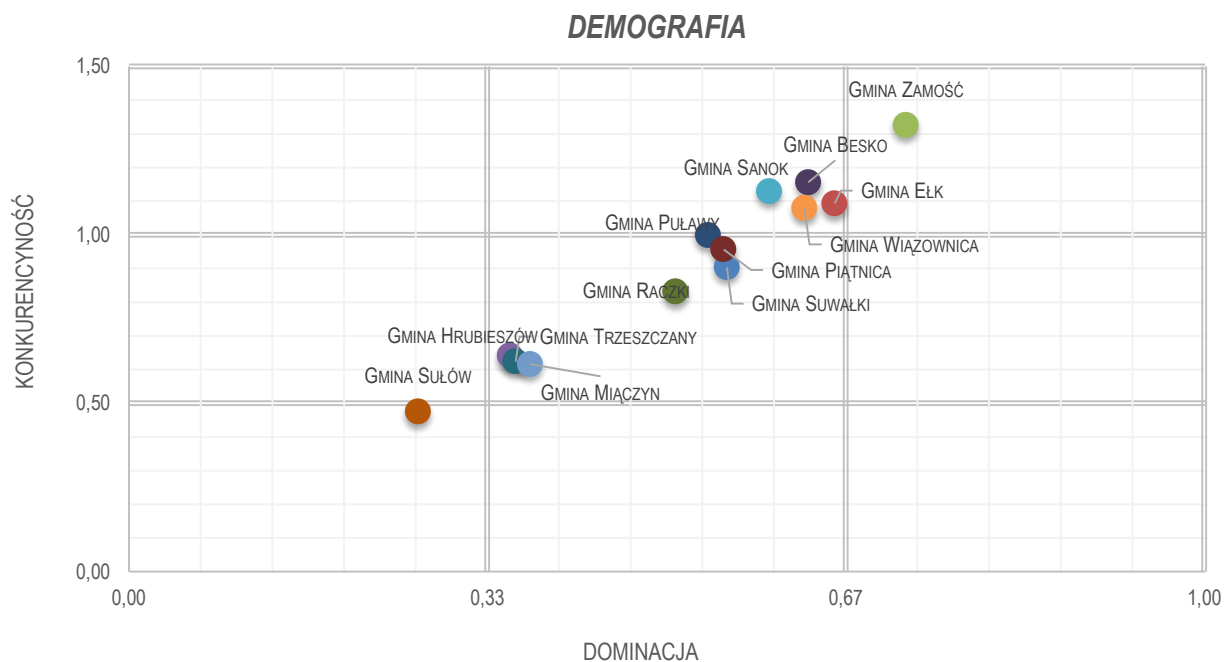

Źródło: opracowanie własne PARR.

³³ Na macierzy rozwoju zostały umieszczone: 5 gmin pierścieniowych oraz 5 najlepszych i 5 najgorszych gmin wiejskich w danej kategorii.

Wykres 70. Macierz rozwoju dla wybranych gmin wiejskich – rynek pracy.

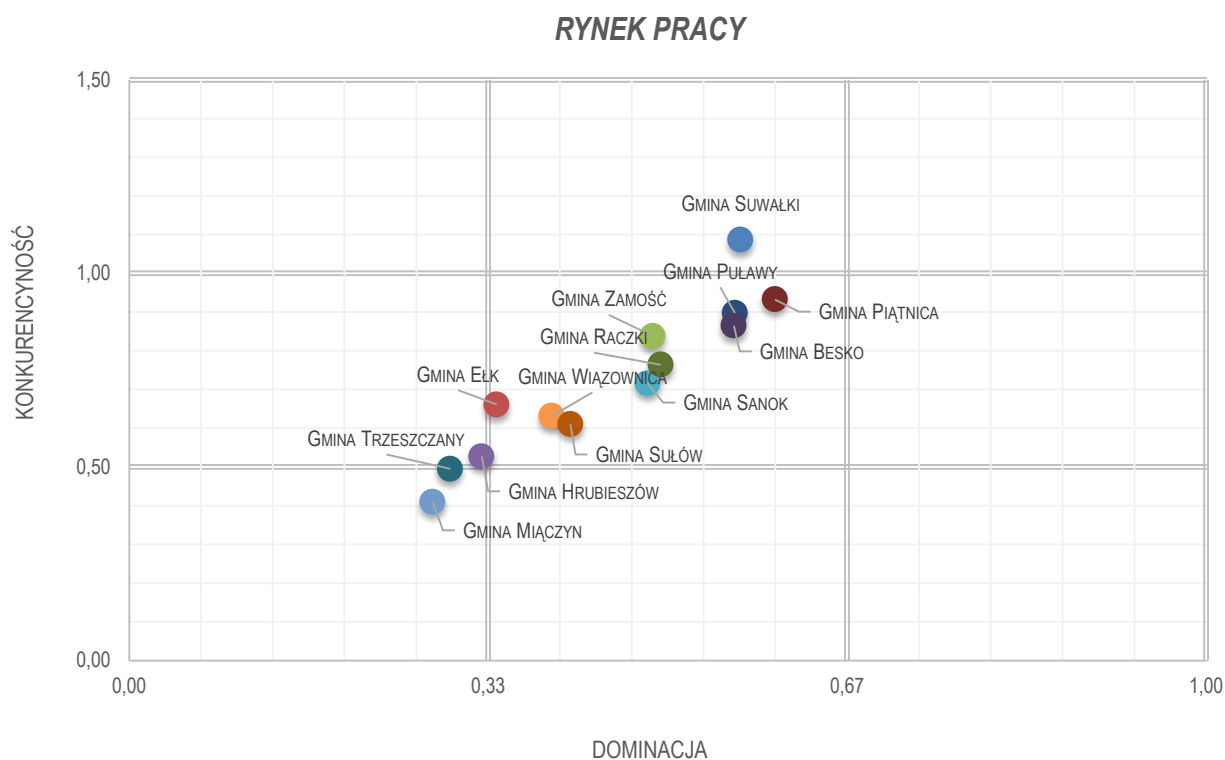

Źródło: opracowanie własne PARR.

Wykres 71. Macierz rozwoju dla wybranych gmin wiejskich – infrastruktura techniczna.

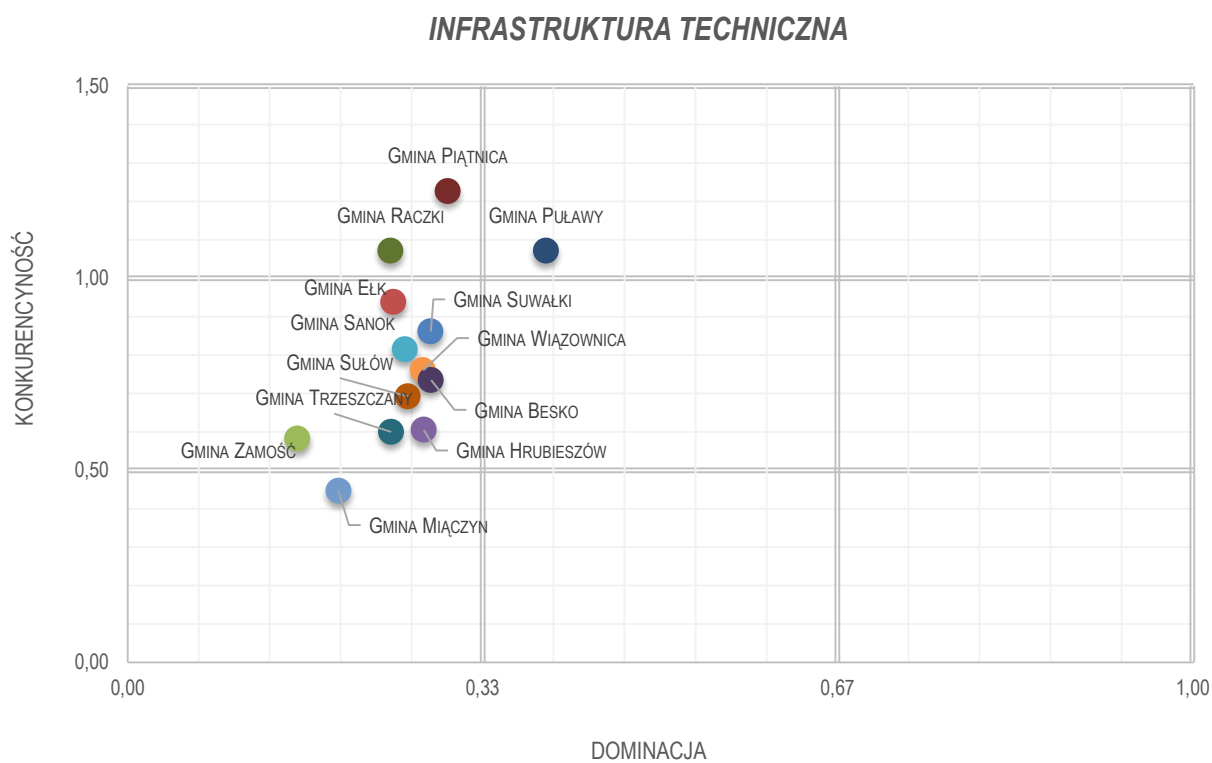

Źródło: opracowanie własne PARR.

Wykres 72. Macierz rozwoju dla wybranych gmin wiejskich – potencjał społeczny i kulturalny.

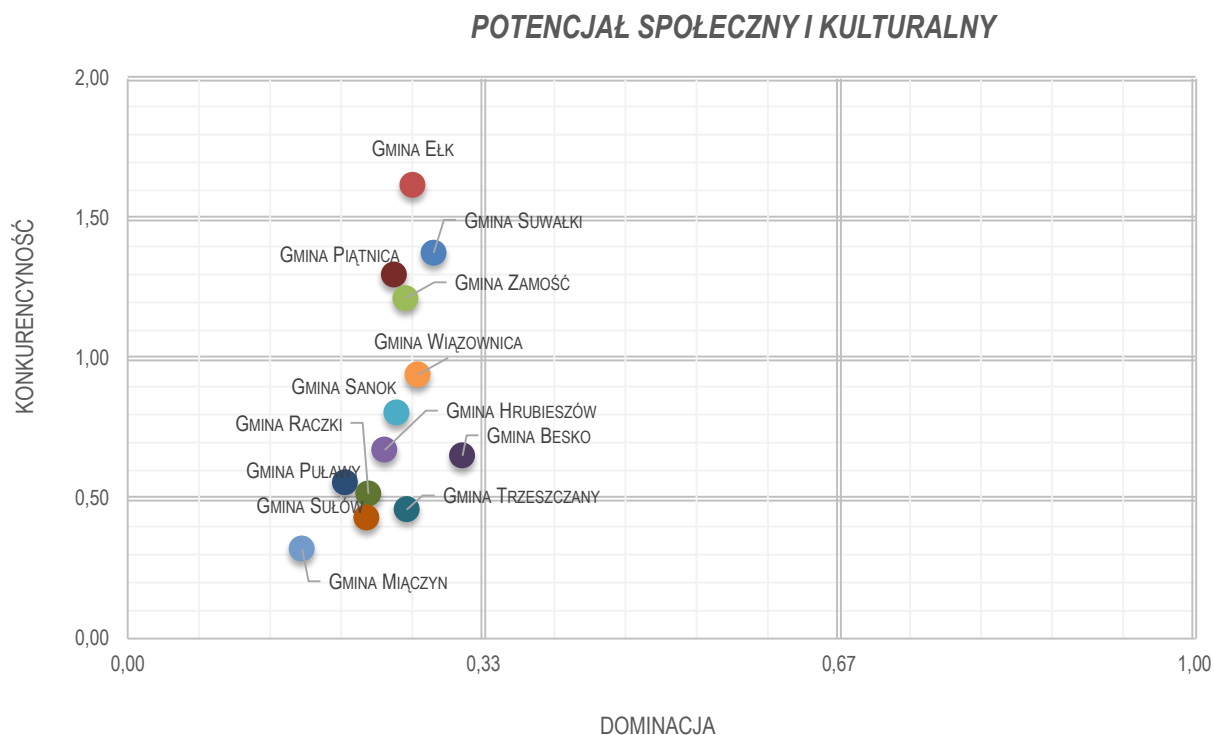

Źródło: opracowanie własne PARR.

Wykres 73. Macierz rozwoju dla wybranych gmin wiejskich – poziom wykształcenia i szkolnictwo.

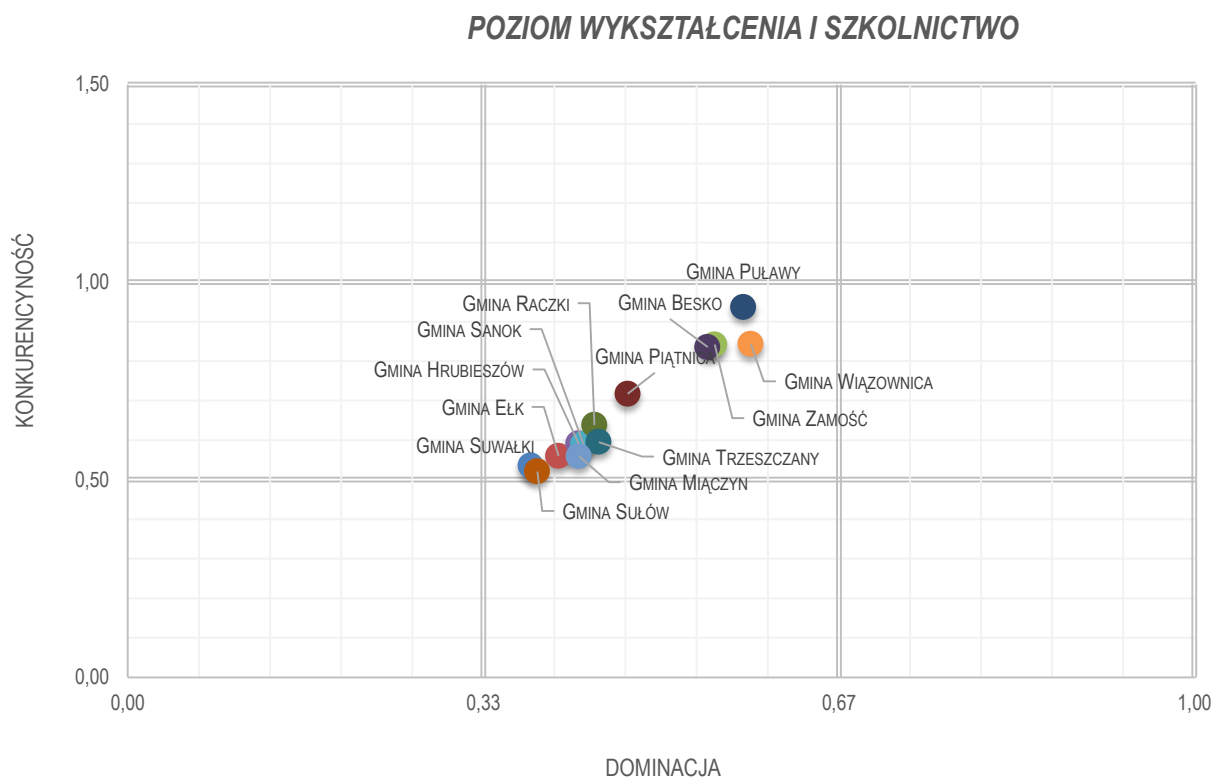

Źródło: opracowanie własne PARR.

Wykres 74. Macierz rozwoju dla wybranych gmin wiejskich – potencjał gospodarczy.

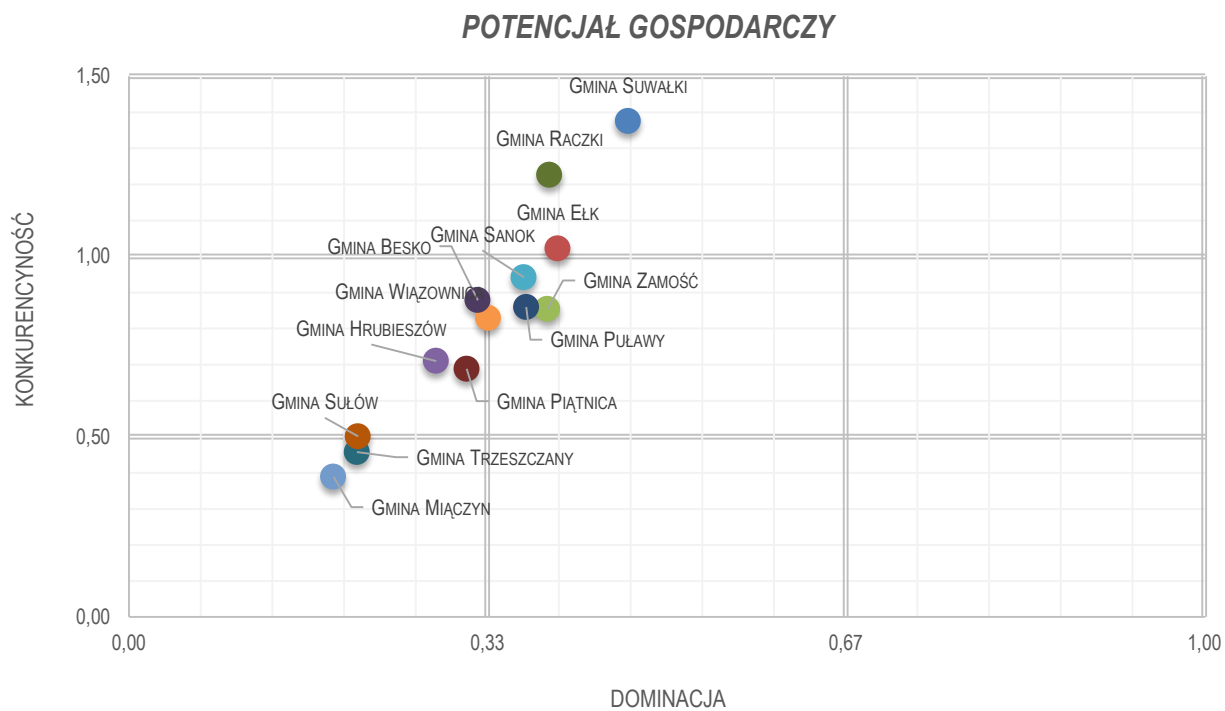

Źródło: opracowanie własne PARR.

Tabela 42. Obszary budowania (niebieski kolor) i utraty (czerwony kolor) przewagi konkurencyjnej przez gminy pierścieniowe w porównaniu z 56 gminami wiejskimi.

nr wskaźnika	wskaźnik	kategoria	pozycje zajmowane przez gminy pierścieniowe (1 - najlepsza pozycja; 56 - najgorsza pozycja)					odchylenie standardowe <i>(im niższa wartość tym bardziej podobne gminy)</i>	KONKURENCYJNOŚĆ <i>(im wyższa wartość tym lepiej; >1 budowa przewagi)</i>				
			Gmina Ełk	Gmina Hrubieszów	Gmina Sanok	Gmina Suwałki	Gmina Zamość		Gmina Ełk	Gmina Hrubieszów	Gmina Sanok	Gmina Suwałki	Gmina Zamość
92	Długookresowa dynamika zmian dochodów gminy - zmiana w stosunku do 2002 roku (rok 2002 = 100)	Potencjał gospodarczy	11	18	8	2	7	0,96	1,139	0,910	1,296	3,281	1,297
1	Liczba ludności	Demografia	6	9	2	17	1	0,80	1,571	1,462	2,705	0,909	2,705
67	Dochody gminy	Potencjał gospodarczy	3	8	2	12	1	0,59	1,670	1,256	2,341	1,069	2,341
77	Wydatki budżetu gminy	Potencjał gospodarczy	3	9	2	13	1	0,53	1,770	1,174	2,183	1,071	2,183
51	Korzystający z noclegów w obiektach zbiorowego zakwaterowania	Potencjał społeczny i kulturalny	2	15	22	5	3	7,35	16,688	0,908	0,212	8,342	13,416
49	Miejsca noclegowe	Potencjał społeczny i kulturalny	2	11	22	1	4	4,33	9,540	1,560	0,520	9,540	3,640
43	Mieszkania oddane do użytkowania na 1000 mieszkańców	Potencjał społeczny i kulturalny	2	35	12	4	5	0,92	2,660	0,470	1,151	2,301	2,263
10	Długookresowa dynamika zmian liczby ludności (% zmiany w stosunku do 2002 roku)	Demografia	4	45	8	2	3	0,50	1,447	0,375	1,205	1,628	1,448
95	Długookresowa dynamika zmian wskaźnika przedsiębiorczości - zmiana w stosunku do 2002 roku (rok 2002 = 100)	Potencjał gospodarczy	1	5	17	21	30	0,32	1,619	1,259	0,993	0,947	0,831
9	Saldo migracji na 1000 mieszkańców	Demografia	7	51	9	18	1	0,35	1,304	0,591	1,212	0,947	1,507
73	Udział podatku rolnego w dochodach własnych	Potencjał gospodarczy	24	55	21	1	17	0,44	0,918	0,031	0,963	1,149	0,992
21	Długookresowa dynamika zmian liczby osób bezrobotnych na 1 osobę pracującą (% zmiany w stosunku do 2003 roku)	Rynek pracy	11	42	2	5	8	0,18	1,052	0,713	1,146	1,107	1,095
64	Uczniowie gimnazjów przypadający na 1 komputer z dostępem do Internetu przeznaczony do użytku uczniów	Poziom wykształcenia i szkolnictwo	21	13	9	11	40	0,18	0,934	1,008	1,052	1,031	0,625

nr wskaźnika	wskaźnik	kategoria	pozycje zajmowane przez gminy pierścieniowe (1 - najlepsza pozycja; 56 - najgorsza pozycja)					odchylenie standardowe (im niższa wartość tym bardziej podobne gminy)	KONKURENCYJNOŚĆ (im wyższa wartość tym lepiej; >1 budowa przewagi)				
			Gmina Ełk	Gmina Hrubieszów	Gmina Sanok	Gmina Suwałki	Gmina Zamość		Gmina Ełk	Gmina Hrubieszów	Gmina Sanok	Gmina Suwałki	Gmina Zamość
12	Liczba pracujących na 1000 mieszkańców	Rynek pracy	7	49	36	2	10	1,28	1,528	0,202	0,432	3,431	1,404
54	Powierzchnia lasów	Potencjał społeczny i kulturalny	5	22	6	7	38	0,90	2,368	0,664	2,132	1,814	0,374
91	Długookresowa dynamika zmian wydatków budżetu gminy na 1 mieszkańca - zmiana w stosunku do 2002 roku (rok 2002 = 100)	Potencjał gospodarczy	24	19	14	4	40	0,72	0,803	0,917	1,028	2,309	0,396
70	Dochody własne na 1 mieszkańca (udział w PIT)	Potencjał gospodarczy	3	49	18	1	10	0,80	1,998	0,193	0,837	2,022	1,590
76	Udział dochodów własnych w dochodach ogółem	Potencjał gospodarczy	5	26	28	3	19	0,52	1,462	0,769	0,708	1,916	0,955
44	% wydatków w budżecie gminy na gospodarkę mieszkaniową	Potencjał społeczny i kulturalny	31	11	3	12	43	0,72	0,202	1,174	1,786	1,129	0,081
93	Długookresowa dynamika zmian dochodów własnych na 1 mieszkańca - zmiana w stosunku do 2002 roku (rok 2002 = 100)	Potencjał gospodarczy	13	20	35	5	16	0,46	1,008	0,726	0,473	1,710	0,950
72	Udział podatku od nieruchomości w dochodach własnych	Potencjał gospodarczy	12	49	16	1	24	0,49	1,116	0,228	0,990	1,592	0,834
85	Wskaźnik przedsiębiorczości	Potencjał gospodarczy	13	41	27	3	5	0,51	1,024	0,368	0,585	1,565	1,408
25	Wydatki budżetu gminy na gospodarkę komunalną i ochronę środowiska na 1 mieszkańca	Infrastruktura techniczna	7	35	38	12	14	0,50	1,481	0,374	0,311	1,062	1,010
38	Placówki biblioteczne (biblioteki i filie ogółem) na 10.000 mieszkańców	Potencjał społeczny i kulturalny	43	16	7	11	27	0,37	0,437	0,971	1,344	1,158	0,670
82	Wydatki bieżące na wynagrodzenia na 1 mieszkańca	Potencjał gospodarczy	44	6	3	28	2	0,28	0,690	1,162	1,297	0,896	1,340
62	% ludności z wykształceniem podstawowym ukończonym, podstawowym nieukończonym i bez wykształcenia	Poziom wykształcenia i szkolnictwo	21	34	4	15	1	0,29	0,856	0,633	1,283	0,995	1,322

nr wskaźnika	wskaźnik	kategoria	pozycje zajmowane przez gminy pierścieniowe (1 - najlepsza pozycja; 56 - najgorsza pozycja)					odchylenie standardowe (im niższa wartość tym bardziej podobne gminy)	KONKURENCYJNOŚĆ (im wyższa wartość tym lepiej; >1 budowa przewagi)				
			Gmina Ełk	Gmina Hrubieszów	Gmina Sanok	Gmina Suwałk	Gmina Zamość		Gmina Ełk	Gmina Hrubieszów	Gmina Sanok	Gmina Suwałki	Gmina Zamość
6	% osób w wieku produkcyjnym	Demografia	5	44	29	16	7	0,33	1,271	0,449	0,804	0,972	1,196
80	Wydatki na administrację publiczną na 1 mieszkańca	Potencjał gospodarczy	39	18	11	45	2	0,27	0,726	0,979	1,075	0,573	1,254
4	Wskaźnik obciążenia ekonomicznego	Demografia	5	44	29	16	7	0,30	1,233	0,470	0,825	0,974	1,158
18	Roczna zmiana liczby osób pracujących (rok poprzedni = 100)	Rynek pracy	6	18	29	33	7	0,23	1,219	0,926	0,786	0,744	1,215
3	Wskaźnik obciążenia demograficznego wiekiem poprodukcyjnym	Demografia	3	40	23	16	13	0,21	1,170	0,598	0,900	0,973	1,040
87	Dynamika zmian dochodów gminy (rok poprzedni = 100)	Potencjał gospodarczy	16	17	9	48	27	0,30	0,985	0,970	1,159	0,366	0,831
83	Efektywność budżetowa (relacja dochodów do wydatków budżetu gminy)	Potencjał gospodarczy	43	17	15	34	9	0,26	0,445	0,961	0,996	0,685	1,067
84	Obsługa długu publicznego na 1 mieszkańca	Potencjał gospodarczy	46	6	28	17	38	0,10	0,794	1,043	0,934	0,983	0,880
5	% osób w wieku przedprodukcyjnym	Demografia	12	29	15	20	26	0,09	1,042	0,824	0,992	0,958	0,857
53	Łączna powierzchnia parków narodowych, rezerwatów przyrody i parków krajobrazowych	Potencjał społeczny i kulturalny	29	17	7	5	31	1,30	0,070	0,702	2,119	2,947	0,026
69	Dochody własne na 1 mieszkańca	Potencjał gospodarczy	6	31	34	3	32	0,92	1,812	0,653	0,576	2,629	0,647
24	% ludności korzystającej z gazu	Infrastruktura techniczna	56	27	2	56	11	1,14	0,000	0,006	2,577	0,000	1,172
56	% wydatków w budżecie gminy na kulturę fizyczną	Potencjał społeczny i kulturalny	29	37	11	42	13	1,08	0,205	0,115	2,478	0,092	1,579
2	Gęstość zaludnienia (ludność na 1 km ²)	Demografia	40	29	7	43	4	0,87	0,424	0,682	1,529	0,376	2,400

Ponadregionalna Strategia Rozwoju i Współpracy Pierścieniowych Gmin Polski Wschodniej
na lata 2014-2020

nr wskaźnika	wskaźnik	kategoria	pozycje zajmowane przez gminy pierścieniowe (1 - najlepsza pozycja; 56 - najgorsza pozycja)					odchylenie standardowe (im niższa wartość tym bardziej podobne gminy)	KONKURENCYJNOŚĆ (im wyższa wartość tym lepiej; >1 budowa przewagi)				
			Gmina Ełk	Gmina Hrubieszów	Gmina Sanok	Gmina Suwałk	Gmina Zamość		Gmina Ełk	Gmina Hrubieszów	Gmina Sanok	Gmina Suwałki	Gmina Zamość
32	Długookresowa dynamika zmian % ludności korzystającej z kanalizacji - zmiana w pkt. procentowych stosunku do 2002 roku	Infrastruktura techniczna	16	39	3	7	23	0,84	0,883	0,197	2,323	1,562	0,570
48	% wydatków w budżecie gminy na kulturę i ochronę dziedzictwa narodowego	Potencjał społeczny i kulturalny	40	2	12	49	18	0,83	0,386	2,302	1,092	0,194	0,881
71	Dochody własne na 1 mieszkańca (udział w CIT)	Potencjał gospodarczy	23	56	7	10	45	1,01	0,602	0,000	2,260	1,749	0,110
27	Wydatki budżetu gminy na transport i łączność na 1 mieszkańca	Infrastruktura techniczna	6	30	24	5	37	0,65	1,687	0,600	0,656	1,847	0,497
52	Dynamika zmian liczby udzielonych noclegów w turystycznych w obiektach zbiorowego zakwaterowania (rok poprzedni=100)	Potencjał społeczny i kulturalny	3	24	6	27	21	0,59	1,825	0,472	1,000	0,418	0,556
58	% ludności z wykształceniem wyższym	Poziom wykształcenia i szkolnictwo	54	29	33	6	2	0,56	0,198	0,799	0,728	1,218	1,689
74	Środki pozyskane z Unii Europejskiej na finansowanie programów i projektów unijnych (łącznie w latach 2007-2012)	Potencjał gospodarczy	19	4	13	20	26	0,41	0,802	1,677	1,073	0,791	0,631
86	Dynamika zmian wskaźnika przedsiębiorczości (rok poprzedni = 100)	Potencjał gospodarczy	20	25	31	3	33	0,38	0,922	0,850	0,741	1,629	0,707
23	% ludności korzystającej z kanalizacji	Infrastruktura techniczna	18	46	7	16	39	0,56	0,882	0,146	1,613	0,925	0,418
28	% wydatków budżetu gminy na transport i łączność	Infrastruktura techniczna	8	24	20	7	23	0,38	1,371	0,692	0,770	1,451	0,701
42	Powierzchnia użytkowa mieszkań na 1 osobę	Potencjał społeczny i kulturalny	38	29	46	1	6	0,45	0,581	0,785	0,312	1,387	1,226
26	% wydatków budżetu gminy na gospodarkę komunalną i ochronę środowiska	Infrastruktura techniczna	10	34	37	17	8	0,46	1,294	0,443	0,381	0,899	1,377
57	Kluby sportowe na 1000 mieszkańców w wieku przedprodukcyjnym	Potencjał społeczny i kulturalny	44	56	6	5	31	0,62	0,293	0,000	1,306	1,375	0,463
17	Liczba osób bezrobotnych na przypadającą na 1 osobę pracującą	Rynek pracy	32	54	29	1	13	0,43	0,724	0,098	0,771	1,257	1,013

Ponadregionalna Strategia Rozwoju i Współpracy Pierścieniowych Gmin Polski Wschodniej
na lata 2014-2020

nr wskaźnika	wskaźnik	kategoria	pozycje zajmowane przez gminy pierścieniowe (1 - najlepsza pozycja; 56 - najgorsza pozycja)					odchylenie standardowe <i>(im niższa wartość tym bardziej podobne gminy)</i>	KONKURENCYJNOŚĆ <i>(im wyższa wartość tym lepiej; >1 budowa przewagi)</i>				
			Gmina Ełk	Gmina Hrubieszów	Gmina Sanok	Gmina Suwałki	Gmina Zamość		Gmina Ełk	Gmina Hrubieszów	Gmina Sanok	Gmina Suwałki	Gmina Zamość
68	Dochody gminy na 1 mieszkańca	Potencjał gospodarczy	18	38	39	11	55	0,43	0,905	0,399	0,376	1,143	0,085
13	Liczba bezrobotnych na 1000 mieszkańców	Rynek pracy	55	47	16	9	28	0,44	0,027	0,473	0,964	1,138	0,833
14	Udział bezrobotnych zarejestrowanych w liczbie ludności w wieku produkcyjnym	Rynek pracy	55	47	17	8	22	0,43	0,079	0,419	0,952	1,135	0,856
78	Wydatki budżetu gminy na 1 mieszkańca	Potencjał gospodarczy	14	40	44	11	56	0,50	1,046	0,314	0,279	1,125	0,000
7	Przyrost naturalny na 1000 mieszkańców	Demografia	7	49	16	33	28	0,26	1,113	0,425	0,977	0,769	0,842
63	Uczniowie szkół podstawowych przypadający na 1 komputer z dostępem do Internetu przeznaczony do użytku uczniów	Poziom wykształcenia i szkolnictwo	31	7	11	40	41	0,17	0,877	1,094	1,053	0,736	0,717
11	Długookresowa dynamika zmian wskaźnika obciążenia demograficznego wiekiem poprodukcyjnym (% zmiany w stosunku do 2002 roku)	Demografia	11	50	52	10	23	0,22	1,029	0,605	0,583	1,039	0,877
94	Długookresowa dynamika zmian udziału dochodów własnych w dochodach ogółem - zmiana w stosunku do 2002 roku (rok 2002 = 100)	Potencjał gospodarczy	15	42	45	35	17	0,15	0,994	0,713	0,625	0,751	0,917
22	% ludności korzystającej z wodociągu	Infrastruktura techniczna	20	40	51	16	47	0,32	0,937	0,575	0,271	0,986	0,410
90	Długookresowa dynamika zmian wydatków majątkowych inwestycyjnych na 1 mieszkańca - zmiana w stosunku do 2002 roku (rok 2002 = 100)	Potencjał gospodarczy	36	29	19	4	39	1,31	0,356	0,495	0,808	3,372	0,290
30	Powierzchnia gminy objęta obowiązującymi planami zagospodarowania przestrzennego ogółem	Infrastruktura techniczna	26	1	33	18	22	1,09	0,111	2,616	0,038	0,553	0,170
37	Domy i ośrodki kultury, kluby i świetlice na 10.000 mieszkańców	Potencjał społeczny i kulturalny	31	3	56	56	56	0,90	0,259	2,058	0,000	0,000	0,000
29	Udział przemysłu w zużyciu wody ogółem	Infrastruktura techniczna	10	56	56	56	56	0,73	1,643	0,000	0,000	0,000	0,000
79	Wydatki majątkowe inwestycyjne na 1 mieszkańca	Potencjał gospodarczy	26	48	37	6	42	0,53	0,720	0,146	0,444	1,523	0,385
81	Udział wydatków inwestycyjnych w wydatkach ogółem	Potencjał gospodarczy	32	48	35	7	34	0,48	0,718	0,195	0,627	1,520	0,646

nr wskaźnika	wskaźnik	kategoria	pozycje zajmowane przez gminy pierścieniowe (1 - najlepsza pozycja; 56 - najgorsza pozycja)					odchylenie standardowe (im niższa wartość tym bardziej podobne gminy)	KONKURENCYJNOŚĆ (im wyższa wartość tym lepiej; >1 budowa przewagi)				
			Gmina Ełk	Gmina Hrubieszów	Gmina Sanok	Gmina Suwałki	Gmina Zamość		Gmina Ełk	Gmina Hrubieszów	Gmina Sanok	Gmina Suwałki	Gmina Zamość
33	Zakłady opieki zdrowotnej na 10.000 mieszkańców	Potencjał społeczny i kulturalny	35	45	3	56	41	0,55	0,596	0,421	1,498	0,000	0,497
40	Wypożyczenia księgozbioru na 1 czytelnika	Potencjał społeczny i kulturalny	4	44	34	18	50	0,41	1,471	0,551	0,657	0,845	0,413
88	Dynamika zmian wydatków gminy (rok poprzedni = 100)	Potencjał gospodarczy	10	20	25	46	36	0,28	1,193	0,892	0,845	0,436	0,642
59	Efektywność wydatków oświatowych (subwencje na zadania oświatowe = 100)	Poziom wykształcenia i szkolnictwo	49	42	48	54	4	0,34	0,432	0,610	0,519	0,153	1,095
41	Liczba mieszkań na 1 mieszkańca	Potencjał społeczny i kulturalny	28	26	55	12	31	0,39	0,751	0,793	0,010	1,058	0,673
16	% ludności z wykształceniem zasadniczym zawodowym	Rynek pracy	36	24	11	51	44	0,34	0,657	0,842	1,046	0,158	0,488
31	Udział powierzchni objętej obowiązującymi miejscowymi planami zagospodarowania przestrzennego w powierzchni ogółem	Infrastruktura techniczna	31	6	36	20	24	0,42	0,026	1,010	0,015	0,190	0,079
50	Dynamika zmian liczby miejsc noclegowych całorocznych w turystycznych obiektach zbiorowego zakwaterowania (rok poprzedni=100)	Potencjał społeczny i kulturalny	20	18	2	21	19	0,18	0,608	0,619	1,0000	0,584	0,611
75	Środki pozyskane z Unii Europejskiej na finansowanie programów i projektów unijnych na 1 mieszkańca (średnia z lat 2007-2012)	Potencjał gospodarczy	30	16	33	24	45	0,32	0,438	0,987	0,364	0,671	0,161
20	% wydatków w budżecie gminy na pomoc społeczną	Rynek pracy	37	32	52	16	31	0,27	0,650	0,732	0,263	0,983	0,829
89	Dynamika zmian wydatków majątkowych inwestycyjnych gminy (rok poprzedni = 100)	Potencjał gospodarczy	15	39	30	33	34	0,26	0,968	0,326	0,451	0,419	0,404
36	Podstawowa opieka zdrowotna - porady na 1 mieszkańca	Potencjał społeczny i kulturalny	51	20	47	56	50	0,34	0,359	0,942	0,520	0,000	0,445
39	Czytelnicy bibliotek publicznych na 1000 mieszkańców	Potencjał społeczny i kulturalny	47	39	41	39	19	0,21	0,399	0,504	0,483	0,504	0,924

nr wskaźnika	wskaźnik	kategoria	pozycje zajmowane przez gminy pierścieniowe (1 - najlepsza pozycja; 56 - najgorsza pozycja)					odchylenie standardowe <i>(im niższa wartość tym bardziej podobne gminy)</i>	KONKURENCYJNOŚĆ <i>(im wyższa wartość tym lepiej; >1 budowa przewagi)</i>				
			Gmina Ełk	Gmina Hrubieszów	Gmina Sanok	Gmina Suwałk	Gmina Zamość		Gmina Ełk	Gmina Hrubieszów	Gmina Sanok	Gmina Suwałki	Gmina Zamość
19	Roczna zmiana liczby osób bezrobotnych (rok poprzedni = 100)	Rynek pracy	41	25	34	21	44	0,12	0,677	0,867	0,795	0,916	0,648
35	% wydatków w budżecie gminy na ochronę zdrowia	Potencjał społeczny i kulturalny	25	48	40	27	23	0,23	0,802	0,304	0,537	0,744	0,885
66	Współczynnik skolaryzacji brutto (gimnazja)	Poziom wykształcenia i szkolnictwo	42	53	54	55	45	0,19	0,823	0,577	0,455	0,410	0,801
60	Miejsca w placówkach wychowania przedszkolnego w stosunku do dzieci w wieku 3-6 lat	Poziom wykształcenia i szkolnictwo	21	24	25	56	19	0,29	0,380	0,194	0,163	0,000	0,770
34	Liczba ludności na 1 aptekę	Potencjał społeczny i kulturalny	56	36	38	56	33	0,36	0,000	0,525	0,000	0,000	0,749
8	Liczba małżeństw zawartych na 1000 mieszkańców	Demografia	53	40	36	54	45	0,12	0,421	0,579	0,684	0,395	0,553
65	Współczynnik skolaryzacji brutto (szkoły podstawowe)	Poziom wykształcenia i szkolnictwo	45	47	55	51	44	0,21	0,542	0,405	0,058	0,276	0,560
15	Liczba uczniów szkół zasadniczych	Rynek pracy	56	56	56	56	56	0,00	0,000	0,000	0,000	0,000	0,000
45	Liczba zwiedzających muzea i oddziały na 1000 mieszkańców	Potencjał społeczny i kulturalny	56	56	56	56	56	0,00	0,000	0,000	0,000	0,000	0,000
46	Widzowie kin na 1000 mieszkańców	Potencjał społeczny i kulturalny	56	56	56	56	56	0,00	0,000	0,000	0,000	0,000	0,000
47	Miejsca rzeczywiste (łącznie z oddziałami) w żłobkach w stosunku do dzieci w wieku 0-3 lata	Potencjał społeczny i kulturalny	56	56	56	56	56	0,00	0,000	0,000	0,000	0,000	0,000
55	Udział terenów zieleni w powierzchni ogółem	Potencjał społeczny i kulturalny	56	56	56	56	56	0,00	0,000	0,000	0,000	0,000	0,000
61	Liczba uczniów liceów ogólnokształcących	Poziom wykształcenia i szkolnictwo	56	56	56	56	56	0,00	0,000	0,000	0,000	0,000	0,000

5. Agregacja danych wynikających z analizy jakości życia i konkurencyjności gmin pierścieniowych

Przeprowadzona metodą benchmarkingową analiza potencjału jakości życia i konkurencyjności gmin pierścieniowych w odniesieniu do gmin wiejskich i miast centralnych (wewnątrz-pierścieniowych) pozwala na wyciągnięcie następujących wniosków w skali makro³⁴:

1. wszystkie gminy pierścieniowe zapewniają gorszą jakość życia niż miasta, które otaczają,
2. w gminach pierścieniowych (z wyjątkiem Gminy Hrubieszów) jest wyraźnie wyższą jakość życia niż w gminach typowo wiejskich,
3. gminy pierścieniowe są obszarem dynamicznie zwiększającej się liczby mieszkańców (bardzo wyraźne procesy suburbanizacyjne),
4. gminy pierścieniowe są dużymi gminami – posiadają wyraźnie większą od średniej dla gmin wiejskich liczbę mieszkańców,
5. w stosunku do gmin wiejskich gminy pierścieniowe w zdecydowanej większości analizowanych obszarów budują przewagę konkurencyjną:
 - » Długookresowa dynamika zmian dochodów gminy - zmiana w stosunku do 2002 roku (rok 2002 = 100)
 - » Liczba ludności
 - » Dochody gminy
 - » Wydatki budżetu gminy
 - » Korzystający z noclegów w obiektach zbiorowego zakwaterowania
 - » Miejsca noclegowe
 - » Mieszkania oddane do użytkowania na 1000 mieszkańców
 - » Długookresowa dynamika zmian liczby ludności (% zmiany w stosunku do 2002 roku)
 - » Długookresowa dynamika zmian wskaźnika przedsiębiorczości - zmiana w stosunku do 2002 roku (rok 2002 = 100)
 - » Saldo migracji na 1000 mieszkańców
 - » Udział podatku rolnego w dochodach własnych
 - » Długookresowa dynamika zmian liczby osób bezrobotnych na 1 osobę pracującą (% zmiany w stosunku do 2003 roku)
 - » Uczniowie gimnazjów przypadający na 1 komputer z dostępem do Internetu przeznaczony do użytku uczniów
 - » Powierzchnia lasów
 - » Długookresowa dynamika zmian wydatków budżetu gminy na 1 mieszkańca - zmiana w stosunku do 2002 roku (rok 2002 = 100)
 - » Dochody własne na 1 mieszkańca (udział w PIT)
 - » Udział dochodów własnych w dochodach ogółem
 - » Długookresowa dynamika zmian dochodów własnych na 1 mieszkańca - zmiana w stosunku do 2002 roku (rok 2002 = 100)
 - » Udział podatku od nieruchomości w dochodach własnych
 - » Wskaźnik przedsiębiorczości
 - » Placówki biblioteczne (biblioteki i filie ogółem) na 10.000 mieszkańców

³⁴ Skala makro dotyczy pewnego uogólnienia niektórych wyników, bowiem zachodziły przypadki, że np. dla 4 z 5 gmin dana tendencja była bardzo silna, a w jednej z gmin (ze względu na specyficzne uwarunkowania wewnętrzne) była nieobecna. W przypadku jeżeli w 2 gminach dany proces był widoczny nie kwalifikowano go do niniejszych wniosków, uznając, że nie jest to trwała i charakterystyczna cecha dla gmin pierścieniowych.

- » Wydatki bieżące na wynagrodzenia na 1 mieszkańca
 - » % ludności z wykształceniem podstawowym ukończonym, podstawowym nieukończonym i bez wykształcenia
 - » % osób w wieku produkcyjnym
 - » Wydatki na administrację publiczną na 1 mieszkańca
 - » Wskaźnik obciążenia ekonomicznego
 - » Roczna zmiana liczby osób pracujących (rok poprzedni = 100)
 - » Wskaźnik obciążenia demograficznego wiekiem poprodukcyjnym
 - » Dynamika zmian dochodów gminy (rok poprzedni = 100)
 - » Efektywność budżetowa (relacja dochodów do wydatków budżetu gminy)
 - » Obsługa długu publicznego na 1 mieszkańca
 - » % osób w wieku przedprodukcyjnym
 - » Dochody własne na 1 mieszkańca
 - » Gęstość zaludnienia (ludność na 1 km²)
 - » Długookresowa dynamika zmian % ludności korzystającej z kanalizacji - zmiana w pkt. procentowych stosunku do 2002 roku
 - » % ludności z wykształceniem wyższym
 - » Środki pozyskane z Unii Europejskiej na finansowanie programów i projektów unijnych (łącznie w latach 2007-2012)
 - » Dynamika zmian wskaźnika przedsiębiorczości (rok poprzedni = 100)
 - » % wydatków budżetu gminy na transport i łączność
 - » Przyrost naturalny na 1000 mieszkańców
 - » Uczniowie szkół podstawowych przypadający na 1 komputer z dostępem do Internetu przeznaczony do użytku uczniów
 - » Długookresowa dynamika zmian wskaźnika obciążenia demograficznego wiekiem poprodukcyjnym (% zmiany w stosunku do 2002 roku)
 - » Długookresowa dynamika zmian udziału dochodów własnych w dochodach ogółem - zmiana w stosunku do 2002 roku (rok 2002 = 100)
- 6.** utrata konkurencyjności przez gminy pierścieniowe w stosunku do gmin wiejskich następuje w nielicznych obszarach (są to w większości obszary, w których gminy wiejskie jako takie nie posiadają w ogóle konkurencyjności, np. muzea, kina, żłobki, tereny zielone, szkolnictwo ponadgimnazjalne):
- » % wydatków w budżecie gminy na ochronę zdrowia
 - » Współczynnik skolaryzacji brutto (gimnazja)
 - » Miejsca w placówkach wychowania przedszkolnego w stosunku do dzieci w wieku 3-6 lat
 - » Liczba ludności na 1 aptekę
 - » Liczba małżeństw zawartych na 1000 mieszkańców
 - » Współczynnik skolaryzacji brutto (szkoły podstawowe)
 - » Liczba uczniów szkół zasadniczych
 - » Liczba zwiedzających muzea i oddziały na 1000 mieszkańców
 - » Widzowie kin na 1000 mieszkańców
 - » Miejsca rzeczywiste (łącznie z oddziałami) w żłobkach w stosunku do dzieci w wieku 0-3 lata
 - » Udział terenów zieleni w powierzchni ogółem
 - » Liczba uczniów liceów ogólnokształcących
- 7.** demografia jest silnym atutem gmin pierścieniowych,
- 8.** największym mankamentem jest szkolnictwo (wskaźniki skolaryzacji), służba zdrowia, kultura – bliskość dostępu do miejskiego systemu służby zdrowia, kultury i edukacji powodująca ograniczoną konkurencyjność oferty gminnej, w szczególności w zakresie oświaty co wpływa na niekorzystne współczynniki skolaryzacji brutto na poziomie szkół podstawowych i gimnazjów („odpływ” uczniów poza teren gmin),
- 9.** zauważalny jest wpływ miasta na mentalność mieszkańców w postaci przejmowania miejskiego stylu życia (np. związki nieformalne),

10. gminy pierścieniowe posiadają dobre parametry budżetowe, stabilność finansową, „tanie urzędy” i korzystne wskaźniki długoterminowej dynamiki zmian gospodarczych (dobre zarządzanie),
11. infrastruktura techniczna (kanalizacja, wodociągi, gaz, drogi) jest niewystarczająco rozwinięta co wynika z rozległego obszaru i trudności w stworzeniu samej koncepcji rozwoju rozwiązań infrastrukturalnych; wskaźniki wzrostu dostępu mieszkańców do infrastruktury technicznej od 2002 roku są jednak na wysokim poziomie,
12. w gminach pierścieniowych widoczne są tendencje z problemami na rynku pracy,
13. gminy pierścieniowe posiadają wyraźnie wyższy od gmin wiejskich odsetek lasów (potencjał rekreacyjno-wypoczynkowy),
14. z wyjątkiem Gminy Hrubieszów, w gminach pierścieniowych można zaobserwować wyraźnie słabnącą rolę rolnictwa,
15. gminy pierścieniowe to obszary długofalowego (w latach 2002-2012) dynamicznego przyrostu liczby firm, choć wskaźniki przedsiębiorczości są w dalszym ciągu niezadowalające,
16. perspektywy rozwojowe gmin pierścieniowych w przyszłości są bardzo obiecujące,
17. gminy pierścieniowe skutecznie pozyskują środki z UE,
18. wyposażanie szkół podstawowych i gimnazjów w komputery z dostępem do internetu jest na bardzo wysokim poziomie (co nie wpływa jednak na chęć nauki na terenie gminy),
19. mieszkańcy gmin pierścieniowych są wyraźnie lepiej wykształceni niż gmin typowo wiejskich, ale wyraźnie gorzej niż miast,
20. dostępność bibliotek, domów kultury i instytucji kultury jest na wyraźnie wyższym poziomie niż w gminach wiejskich, ale stopień korzystania z tej infrastruktury jest już na zauważalnie niższym poziomie,
21. na terenie gmin pierścieniowych dynamicznie rozwija się mieszkalnictwo,
22. mieszkańcy gmin pierścieniowych są lepiej sytuowani materialnie do mieszkańców gmin typowo wiejskich,
23. na terenie gmin pierścieniowych oferta miejsc noclegowych jest na wyraźnie wyższym poziomie niż w gminach wiejskich i stopień korzystania z noclegów ma tendencję wyraźnie rosnącą,
24. gminy pierścieniowe lepiej radzą sobie z problemami rynku pracy niż gminy wiejskie, chociaż sfera ta w dalszym ciągu jest poważnym problemem,
25. gminy pierścieniowe lepiej radzą sobie z efektywnością budżetową (relacja dochodów do wydatków) niż gminy wiejskie.

Mapa 9. Analiza przestrzenna Gminy Hrubieszów.

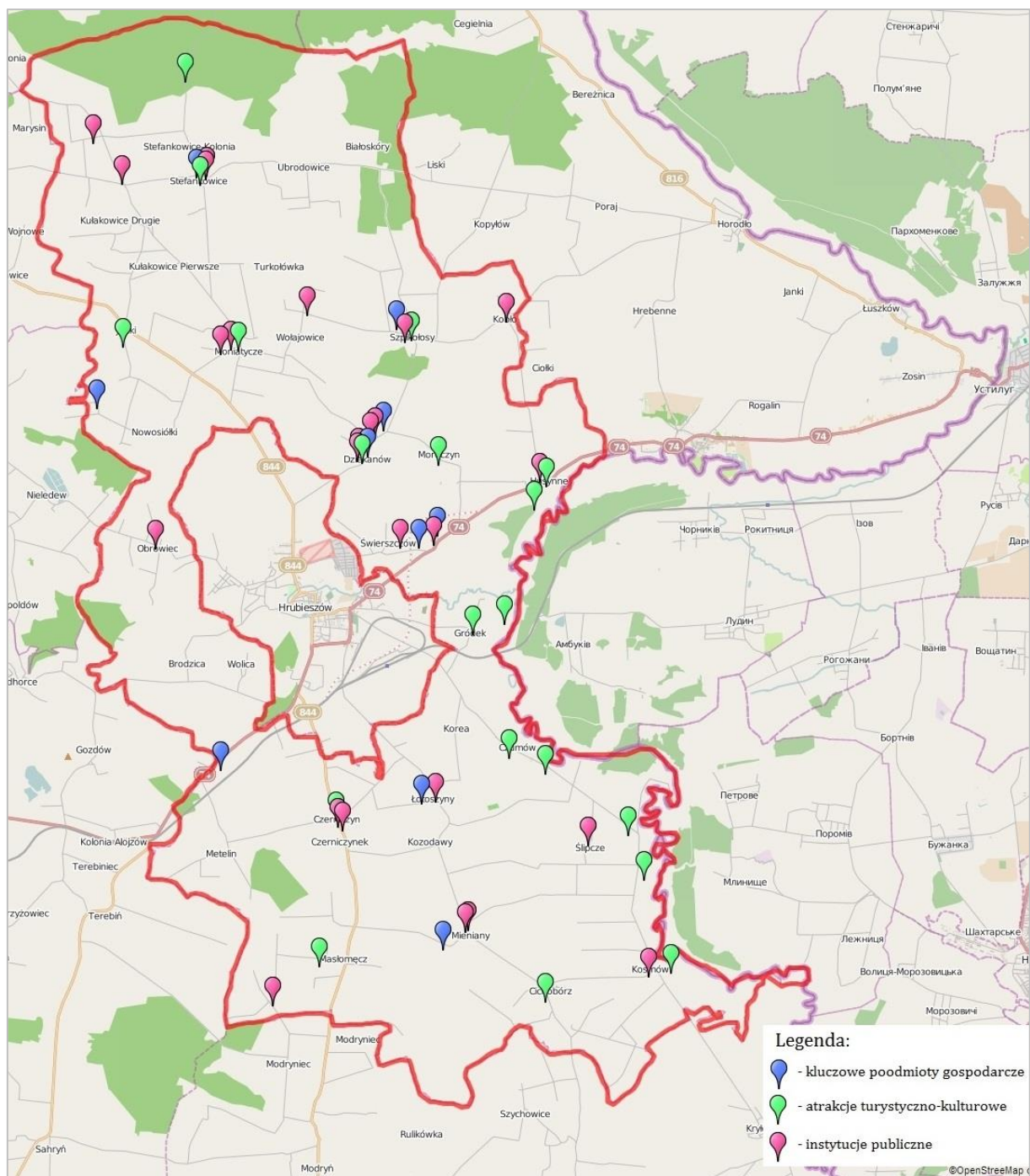

Źródło: opracowanie własne na podstawie scribblemaps.com, OpenStreetMap i danych z Internetu.

Mapa 10. Analiza przestrzenna Gminy Sanok.

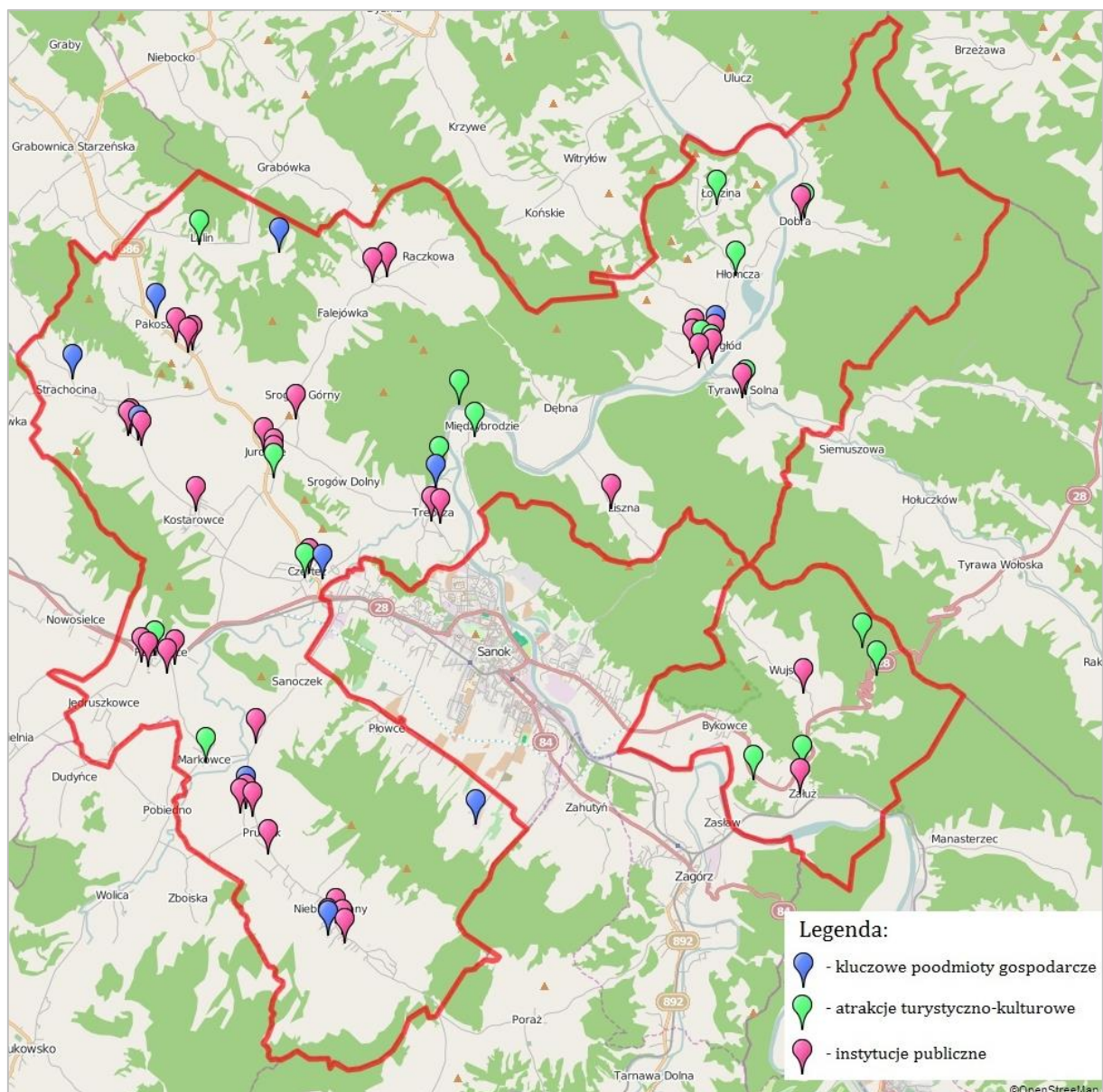

Źródło: opracowanie własne na podstawie scribblemaps.com, OpenStreetMap i danych z Internetu.

Mapa 11. Analiza przestrzenna Gminy Suwałki.

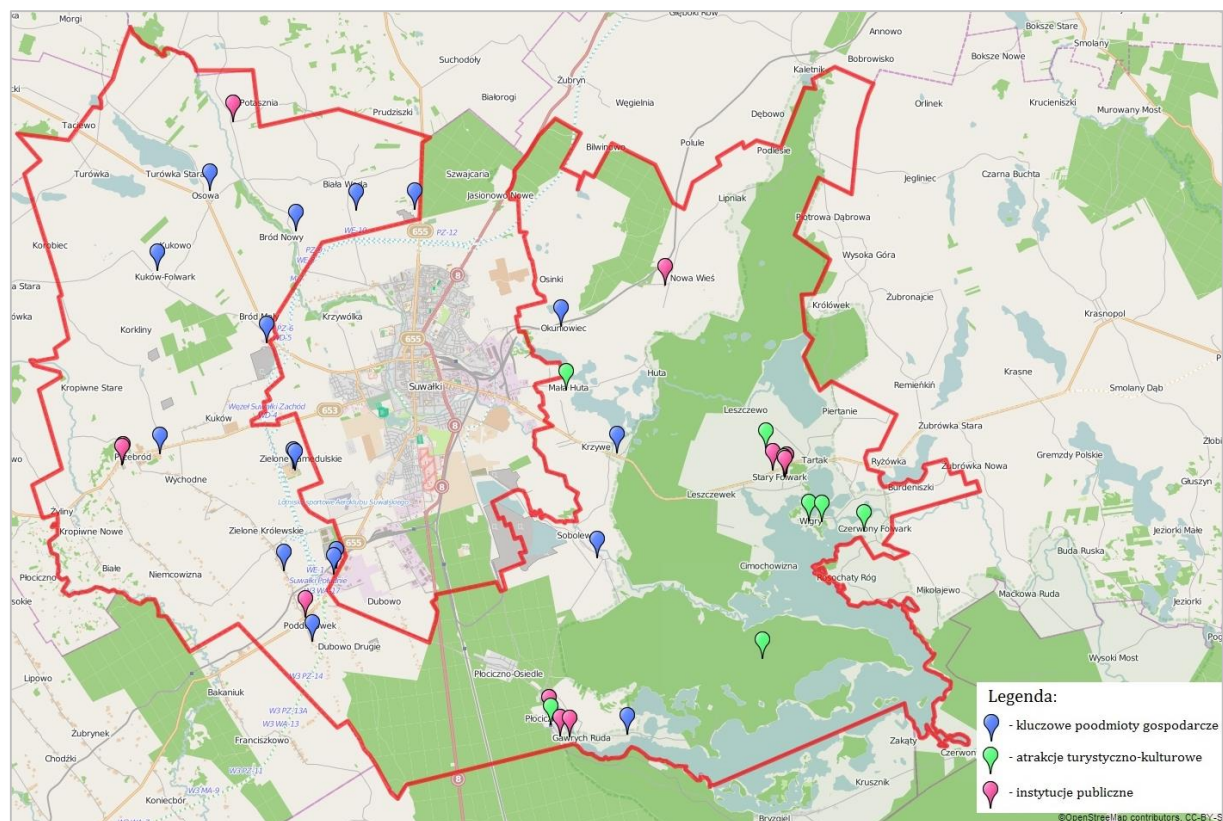

Źródło: opracowanie własne na podstawie scribblemaps.com, OpenStreetMap i danych z Internetu.

Mapa 12. Analiza przestrzenna Gminy Zamość.

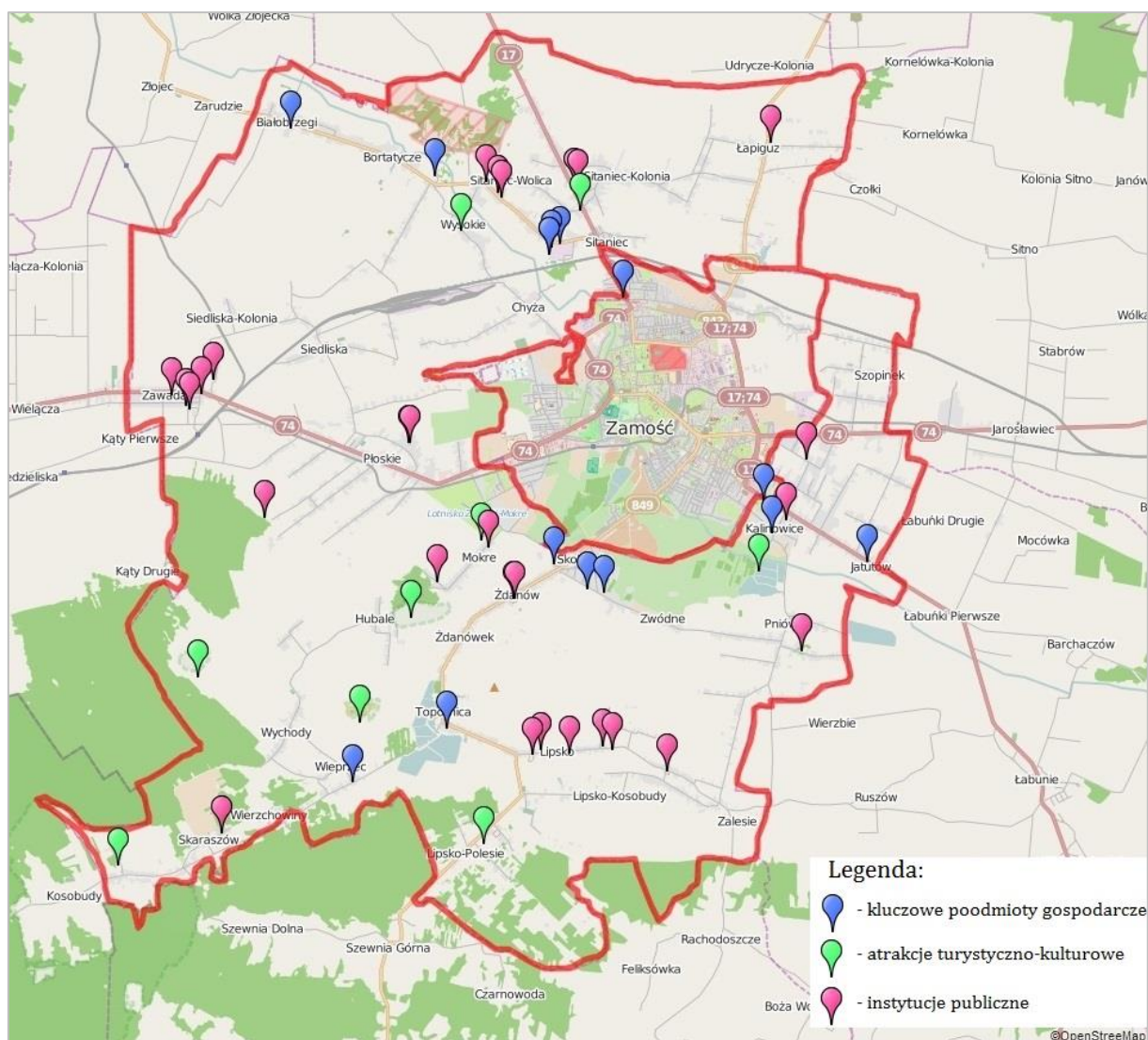

Źródło: opracowanie własne na podstawie scribblemaps.com, OpenStreetMap i danych z Internetu.

Sfera instytucji publicznych:

- » W Gminie Elk zauważalne jest charakterystyczne rozlokowanie szkół. Sieć ta tworzy okrag wokół miasta wewnątrz-pierścieniowego. Widoczne jest także umieszczenie licznych obiektów użyteczności publicznej w 3 miejscowościach, z których 2 położone są przy drodze krajowej, zaś 1 przy drodze wojewódzkiej przy granicy gminy.
- » Rozmieszczenie instytucji publicznych w Gminie Hrubieszów związane jest przede wszystkim z rozbudowaną siecią szkół, która zmniejsza odległości pomiędzy nimi. Można zauważyć większą koncentrację podmiotów w pobliżu granicy miasta wewnątrz-pierścieniowego.
- » W Gminie Sanok widoczne jest rozlokowanie instytucji bliżej granicy gminy, na terenach, które są oddalone od miasta wewnątrz-pierścieniowego. Sieć szkół również rozmieszczona jest stosunkowo równomiernie, ułatwiając mieszkańcom dotarcie do nich bez pokonywania znacznych odległości.

- » Również w Gminie Suwałki zauważalna jest koncentracja podmiotów o charakterze publicznym w pobliżu granic gminy, w miejscowościach oddalonych od miasta wewnątrz-pierścieniowego. Szkoły rozmieszczone są stosunkowo równomiernie, tworząc niemal zamknięty okrąg wokół miasta.
- » W Gminie Zamość instytucje o charakterze publicznym rozmieszczone są także z myślą o miejscowościach oddalonych od miasta wewnątrz-pierścieniowego. Również tutaj lokowaniu większej ilości podmiotów sprzyja przebieg drogi krajowej.

Sfera kluczowych podmiotów gospodarczych:

- » W przypadku Gminy Elk główne podmioty gospodarcze³⁵ są ulokowane w pobliżu granicy z Miastem Elk i przy głównym szlaku komunikacyjnym – droga krajowa nr 65. Bliskość miasta oddziałuje zatem w zdecydowanym stopniu na miejsca lokowania głównych firm.
- » W przypadku sfery gospodarczej i rozlokowania najważniejszych dla gminy podmiotów gospodarczych zauważalna jest większa koncentracja w pobliżu miasta wewnątrz-pierścieniowego. Bliskość dużego rynku zbytu, jakim jest Miasto Hrubieszów, to główna determinanta koncentracji najważniejszych firm w Gminie Hrubieszów.
- » W przypadku Gminy Sanok, największe podmioty gospodarcze rozmieszczone są przy jej zachodniej granicy. Wprawdzie zauważalne jest lokowanie głównych firm przy granicy z Miastem Sanok i przy drodze krajowej, ale większość podmiotów stara się dywersyfikować swoje dobra na zewnątrz – do gmin okalających i na teren powiatu.
- » W Gminie Suwałki najważniejsze podmioty gospodarki³⁶ znajdują się w pobliżu granic z miastem Suwałki. Istotne znaczenie ma położenie firm przy drodze dojazdowych do miasta. Czynnikiem determinującym lokowanie przedsiębiorstw jest zatem bliskość dużego ośrodka, jakim jest miasto Suwałki.
- » Natomiast w Gminie Zamość największe firmy prowadzące działalność swoje siedziby mają w najbliższym sąsiedztwie z granicą Miasta Zamość. Ulokowane są przy głównych drogach krajowych oraz wojewódzkich, posiadając dogodne połączenie z ośrodkiem miejskim. Zauważalna jest zatem wysoka racjonalność biznesowa lokowania podmiotów gospodarczych. Dostępność komunikacyjna i bliskość dużego rynku zbytu towarów i usług to kluczowa determinanta koncentracji najważniejszych podmiotów gospodarczych na terenie Gminy Zamość.

W sferze gospodarczej wpływ miast centralnych na gminy pierścieniowych jest bardzo widoczny. Bliskość miasta oddziałuje w zdecydowanym stopniu na miejsca lokowania głównych firm. Również główne szlaki komunikacyjne są istotną determinantą koncentracji firm, co wiąże się ze zwiększoną dostępnością. Na rozwój przedsiębiorczości na terenie gmin pierścieniowych w sferze przestrzennej w istotnym stopniu oddziałuje miasto centralne i dostępność komunikacyjna.

³⁵ Urząd Gminy Elk wskazał 5 najważniejszych podmiotów gospodarczych działających na terenie gminy.

³⁶ Urząd Gminy Suwałki wskazał 16 najważniejszych podmiotów gospodarczych działających na terenie gminy.

Sfera turystyczno-kulturowa:

- » Sfera turystyczno-kulturowa związana jest w większym stopniu z istnieniem obiektów historycznych bądź przyrodniczych, na lokowanie których nie wpływa położenie w pobliżu miasta wewnątrz-pierścieniowego. Obiekty te rozmieszczone są stosunkowo równomiernie, pozwalając na zwiedzanie całego obszaru gmin, a nie tylko ich pojedynczych fragmentów.

Wpływ miast wewnątrz-pierścieniowych jest w tym względzie nieznaczący. Jednakże, brak koncentracji terenowej atrakcji turystyczno-kulturalnych jest dużą zaletą, bowiem umożliwia docieranie potencjalnym odwiedzających w różne miejsca gmin pierścieniowych, a mieszkańcom miast centralnych zamieszkującym różne obszary miast, na stosunkowo łatwe dotarcie do bliskich atrakcji.

7. Podsumowanie analizy i diagnozy

7.1 Analiza SWOT

Analiza SWOT jest oparta na prostym schemacie klasyfikacji: wszystkie czynniki mające wpływ na bieżącą i przyszłą pozycję gminy dzieli się na:

- zewnętrzne w stosunku do gminy,
- mające charakter uwarunkowań wewnętrznych, wywierające negatywny wpływ na gminę oraz mające wpływ pozytywny.

Ze skrzyżowania tych dwóch podziałów powstają kategorie czynników:

1. wewnętrzne pozytywne - mocne strony (S)
2. wewnętrzne negatywne - słabe strony (W)
3. zewnętrzne pozytywne - szanse (O)
4. zewnętrzne negatywne - zagrożenia (T).

Rysunek 25. Klasyfikacja czynników wpływających na pozycję strategiczną gminy w metodzie SWOT.

Analiza SWOT

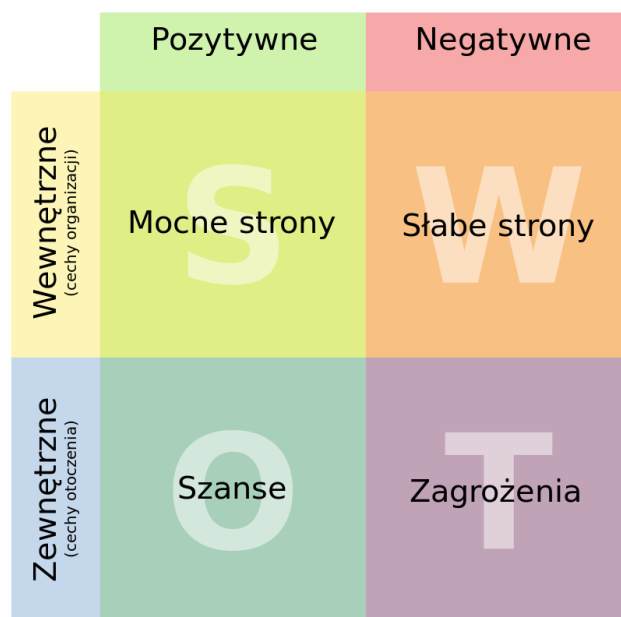

Źródło: http://pl.wikipedia.org/wiki/Analiza_SWOT#mediaviewer/Plik:SWOT_pl.svg.

Metoda SWOT polega na identyfikacji przedstawionych czterech grup czynników, opisanie ich wpływu na rozwój gminy, a także możliwości jednostki osłabiania lub wzmacniania siły ich oddziaływania. Wzajemne powiązanie ze sobą szans i zagrożeń z mocnymi i słabymi stronami pozwala na określenie pozycji strategicznej w analizie SWOT/TOWS. W analizie SWOT nie jest konieczne systematyczne wyodrębnianie i opisywanie wszystkich czynników, ale zidentyfikowanie czynników kluczowych, które mogą mieć decydujący wpływ na przyszłość gminy lub zastosowanie innych narzędzi do badania jednostki samorządowej i otoczenia³⁷.

W celu wiarygodniejszego określenia pozycji strategicznej gmin pierścieniowych w późniejszej analizie SWOT/TOWS zdefiniowano po 7 kluczowych czynników w każdym z kwartyli (strony: silne, słabe, szanse i zagrożenia).

Jednocześnie, dla zobiektywizowania procesu analizy SWOT dokonano oceny (w skali szkolnej: 1 – 6) każdego z 7 czynników zdefiniowanych dla silnych i słabych stron oraz szans i zagrożeń. Ocena była przyznawana indywidualnie przez każdego z sześciu członków zespołu PARR pracującego nad Strategią. Następnie z wszystkich ocen wyciągnięto średnią arytmetyczną i wpisano do macierzy oceny. Każdemu z czynników Piotr Stec – dyrektor PARR (koordynator prac nad Strategią) przypisał wagę (suma wag czynników w kwartylu wynosi 1,0), która określa jego znaczenie w sensie wpływu na możliwości rozwoju Gmin Pierścieniowych. Procedura ta stanowi przejaw dualnego podejścia – główny ekspert określa wagi, a zespół roboczy przyznaje oceny. Iloczyn oceny i wagi stanowi ocenę ważoną odpowiadającą realnemu znaczeniu poszczególnych czynników w kwartyłach (S, W, O, T). Dzięki tej metodzie analizę SWOT przeprowadzono z zachowaniem rzetelności i obiektywizmu.

³⁷ T. Imiela, *Próba oceny pozycji strategicznej i koncepcja strategii dla dużej elektrowni na przykładzie elektrowni Bełchatów II*. Rozdział IV: *Metody analizy strategicznej, jako narzędzia oceny i formułowania strategii*, Łódź 2000, s. 173-174.

Tabela 43. Analiza SWOT dla gmin pierścieniowych.

SILNE	SŁABE
<ul style="list-style-type: none"> ➤ (1) potencjał rekreacyjno-wypoczynkowy wynikający z endogenicznych uwarunkowań gmin ➤ (2) położenie przy ważnych szlakach komunikacyjnych -> dostępność komunikacyjna ➤ (3) bliskość miasta powodująca łatwiejszy dostęp do pozarolniczego rynku pracy, a także atrakcyjny rynek zbytu na wytwarzane dobra i usługi w gminach pierścieniowych ➤ (4) stabilność finansowa, dobre parametry budżetu, „tanie urzędy” i korzystne wskaźniki długoterminowej dynamiki zmian gospodarczych ➤ (5) dostępność terenów inwestycyjnych, osób z wykształceniem zawodowym i konkurencyjnej finansowo siły roboczej ➤ (6) atrakcyjność mieszkaniowa powodująca wzrost liczby mieszkańców i korzystną strukturę demograficzną społeczeństwa ➤ (7) położenie w pobliżu granic Polski -> możliwość budowania funkcji internacjonalizacyjnych gmin 	<ul style="list-style-type: none"> ✘ (1) trudności na rynku pracy, wysokie wskaźniki bezrobocia (szczególnie wśród młodych) ✘ (2) brak zwartości obszarowej i wyraźnie wyodrębnianego obszaru posiadającego funkcje centrotwórcze budującego tożsamość społeczności ✘ (3) konkurencja z obszarem miejskim o tereny, w szczególności inwestycyjne i atrakcyjne mieszkaniowo ✘ (4) wpływ miejskiego stylu życia na mentalność mieszkańców ✘ (5) bliskość dostępu do miejskiego systemu służby zdrowia, kultury i edukacji powodująca ograniczoną konkurencyjność oferty gminnej, w szczególności w zakresie oświaty -> niekorzystne współczynniki skolaryzacji brutto na poziomie szkół podstawowych i gimnazjów („odpływ” uczniów poza teren gmin) ✘ (6) słabo rozwinięta infrastruktura rekreacyjno-wypoczynkowo powodująca ograniczoną atrakcyjność turystyczną ✘ (7) niewystarczająco rozwinięta infrastruktura techniczna (kanalizacja, wodociągi, gaz, drogi) wpływająca na ograniczoną atrakcyjność gospodarczą i pogarszający się stan środowiska naturalnego
SZANSE	ZAGROŻENIA
<ul style="list-style-type: none"> ➤ (1) skuteczne pozyskanie środków z UE i innych źródeł zewnętrznych na realizację planów rozwojowych ➤ (2) wzrost dostępności komunikacyjnej i dalszy rozwój infrastruktury technicznej -> akceleracja rozwoju gospodarczego ➤ (3) poprawa koniunktury gospodarczej i zachęcenie inwestorów do lokowania biznesu w pobliżu dużych miast (na terenie gmin pierścieniowych) ➤ (4) dynamiczny rozwój gmin wiejskich w oparciu o odnawialne źródła energii (OZE) ➤ (5) korzystna polityka finansowa państwa – rozwój przedsiębiorczości (w szczególności wśród młodych ludzi) ➤ (6) przynależność do Miejskich Obszarów Funkcjonalnych (MOF) ➤ (7) dalsza migracja mieszkańców miast na wieś -> proces suburbanizacji 	<ul style="list-style-type: none"> ✘ (1) niepowodzenia w pozyskiwaniu środków z UE na realizację projektów ✘ (2) brak zachęt dla inwestorów i zła koniunktura na inwestowanie w Polsce Wschodniej ✘ (3) słabnąca opłacalność produkcji rolnej ✘ (4) rosnący popyt dużych miast na siłę roboczą, powodujący drenaż mózgowy wykwalifikowanych mieszkańców gmin pierścieniowych ✘ (5) niski wzrost gospodarczy Polski Wschodniej i funkcjonowanie jego peryferyjnego wizerunku -> spadek aktywności gospodarczej firm, dalsze zwolnienia pracowników i niskie płace ✘ (6) wzrost obciążeń podatkowych i administracyjnych utrudniających podejmowanie działalności gospodarczej i rozwój firm sektora MSP -> brak przekształcenia struktury zatrudnienia i sektorów biznesowych gmin pierścieniowych ✘ (7) niski poziom świadomości w zakresie wykorzystania endogenicznych potencjałów do rozwoju gospodarczego (turystyka, rekreacja, OZE itd.) -> dalsze uzależnianie się mieszkańców od sfery socjalnej

Tabela 44. Matryca oceny silnych stron gmin pierścieniowych.

MOCNE STRONY				
Lp.	Czynnik	Ocena [skala szkolna: 1-6]	Waga [suma: 1,0]	Ocena ważona [ocena x waga]
suma:			1,00	5,02
1.	(1) potencjał rekreacyjno-wypoczynkowy wynikający z endogenicznych uwarunkowań gmin	5,3	0,20	1,06
2.	(2) położenie przy ważnych szlakach komunikacyjnych -> dostępność komunikacyjna	5,0	0,15	0,75
3.	(3) bliskość miasta powodująca łatwiejszy dostęp do pozarolniczego rynku pracy, a także atrakcyjny rynek zbytu na wytwarzane dobra i usługi w gminach pierścieniowych	4,8	0,10	0,48
4.	(4) stabilność finansowa, dobre parametry budżetu, „tanie urzędy” i korzystne wskaźniki długoterminowej dynamiki zmian gospodarczych	4,5	0,10	0,45
5.	(5) dostępność terenów inwestycyjnych, osób z wykształceniem zawodowym i konkurencyjnej finansowo siły roboczej	5,1	0,20	1,02
6.	(6) atrakcyjność mieszkaniowa powodująca wzrost liczby mieszkańców i korzystną strukturę demograficzną społeczeństwa	5,5	0,15	0,83
7.	(7) położenie w pobliżu granic Polski -> możliwość budowania funkcji internacjonalizacyjnych gmin	4,3	0,10	0,43

Źródło: opracowanie PARR na podstawie przeprowadzonej analizy własnej.

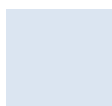

najbardziej znaczące mocne strony

Tabela 45. Matryca oceny słabych stron gmin pierścieniowych.

SŁABE STRONY				
L.p.	Czynnik	Ocena [skala szkolna: 1-6]	Waga [suma: 1,0]	Ocena ważona [ocena x waga]
suma:			1,00	4,94
1.	(1) trudności na rynku pracy, wysokie wskaźniki bezrobocia (szczególnie wśród młodych)	4,8	0,15	0,72
2.	(2) brak zwartości obszarowej i wyraźnie wyodrębnianego obszaru posiadającego funkcje centrotwórcze budującego tożsamość społeczności	4,5	0,05	0,23
3.	(3) konkurencja z obszarem miejskim o tereny, w szczególności inwestycyjne i atrakcyjne mieszkaniowo	4,5	0,10	0,45
4.	(4) wpływ miejskiego stylu życia na mentalność mieszkańców	4,3	0,05	0,22
5.	(5) bliskość dostępu do miejskiego systemu służby zdrowia, kultury i edukacji powodująca ograniczoną konkurencyjność oferty gminnej, w szczególności w zakresie oświaty -> niekorzystne współczynniki skolaryzacji brutto na poziomie szkół podstawowych i gimnazjów („odpływ” uczniów poza teren gmin)	5,3	0,25	1,33
6.	(6) słabo rozwinięta infrastruktura rekreacyjno-wypoczynkowa powodująca ograniczoną atrakcyjność turystyczną	5,1	0,20	1,02
7.	(7) niewystarczająco rozwinięta infrastruktura techniczna (kanalizacja, wodociągi, gaz, drogi) wpływająca na ograniczoną atrakcyjność gospodarczą i pogarszający się stan środowiska naturalnego	4,9	0,20	0,98

Źródło: opracowanie PARR na podstawie przeprowadzonej analizy własnej.

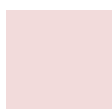

szczególnie negatywne słabe strony

Podsumowując analizę SWOT w wymiarze wewnętrznym można stwierdzić, że najmocniejszymi stronami gminy pierścieniowych są: (1) potencjał rekreacyjno-wypoczynkowy wynikający z endogenicznych uwarunkowań gmin, (5) dostępność terenów inwestycyjnych, osób z wykształceniem zawodowym i konkurencyjnej finansowo siły roboczej oraz (6) atrakcyjność mieszkaniowa powodująca wzrost liczby mieszkańców i korzystną strukturę

demograficzną społeczeństwa. **Należy zwrócić uwagę, że wprawdzie mocne strony przeważają nad słabościami, ale ta przewaga jest niewielka.**

Słabe strony to przede wszystkim: (5) bliskość dostępu do miejskiego systemu służby zdrowia, kultury i edukacji powodująca ograniczoną konkurencyjność oferty gminnej, w szczególności w zakresie oświaty -> niekorzystne współczynniki skolaryzacji brutto na poziomie szkół podstawowych i gimnazjów („odpływ” uczniów poza teren gmin), (6) słabo rozwinięta infrastruktura rekreacyjno-wypoczynkowo powodująca ograniczoną atrakcyjność turystyczną oraz (7) niewystarczająco rozwinięta infrastruktura techniczna (kanalizacja, wodociągi, gaz, drogi) wpływająca na ograniczoną atrakcyjność gospodarczą i pogarszający się stan środowiska naturalnego. Należy więc priorytetowo dążyć do niwelowania w/w mankamentów.

Tabela 46. Matryca oceny szans gmin pierścieniowych.

SZANSE				
Lp.	Czynnik	Ocena [skala szkolna: 1-6]	Waga [suma: 1,0]	Ocena ważona [ocena x waga]
suma:			1,00	5,09
1.	(1) skuteczne pozyskanie środków z UE i innych źródeł zewnętrznych na realizację planów rozwojowych	5,3	0,20	1,06
2.	(2) wzrost dostępności komunikacyjnej i dalszy rozwój infrastruktury technicznej -> akceleracja rozwoju gospodarczego	4,8	0,10	0,48
3.	(3) poprawa koniunktury gospodarczej i zachęcenie inwestorów do lokowania biznesu w pobliżu dużych miast (na terenie gmin pierścieniowych)	5,2	0,15	0,78
4.	(4) dynamiczny rozwój gmin wiejskich w oparciu o odnawialne źródła energii (OZE)	5,1	0,15	0,77
5.	(5) korzystna polityka finansowa państwa – rozwój przedsiębiorczości (w szczególności wśród młodych ludzi)	5	0,15	0,75
6.	(6) przynależność do Miejskich Obszarów Funkcjonalnych (MOF)	4,7	0,12	0,56
7.	(7) dalsza migracja mieszkańców miast na wieś -> proces suburbanizacji	5,3	0,13	0,69

Źródło: opracowanie PARR na podstawie przeprowadzonej analizy własnej.

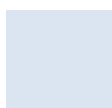

szanse o szczególnie istotnym znaczeniu

Tabela 47. Matryca oceny zagrożeń gmin pierścieniowych.

ZAGROŻENIA				
L.p.	Czynnik	Ocena [skala szkolna: 1-6]	Waga [suma: 1,0]	Ocena ważona [ocena x waga]
suma:			1,00	4,83
1.	(1) niepowodzenia w pozyskiwaniu środków z UE na realizację projektów	5,1	0,20	1,02
2.	(2) brak zachęt dla inwestorów i zła koniunktura na inwestowanie w Polsce Wschodniej	5,0	0,20	1,00
3.	(3) słabnąca opłacalność produkcji rolnej	4,2	0,05	0,21
4.	(4) rosnący popyt dużych miast na siłę roboczą, powodujący drenaż mózgowy wykwalifikowanych mieszkańców gmin pierścieniowych	4,4	0,10	0,44
5.	(5) niski wzrost gospodarczy Polski Wschodniej i funkcjonowanie jego peryferyjnego wizerunku -> spadek aktywności gospodarczej firm, dalsze zwolnienia pracowników i niskie płace	4,6	0,15	0,69
6.	(6) wzrost obciążeń podatkowych i administracyjnych utrudniających podejmowanie działalności gospodarczej i rozwój firm sektora MSP -> brak przekształcenia struktury zatrudnienia i sektorów biznesowych gmin pierścieniowych	4,8	0,15	0,72
7.	(7) niski poziom świadomości w zakresie wykorzystania endogenicznych potencjałów do rozwoju gospodarczego (turystyka, rekreacja, OZE itd.) -> dalsze uzależnianie się mieszkańców od sfery socjalnej	5	0,15	0,75

Źródło: opracowanie PARR na podstawie przeprowadzonej analizy własnej

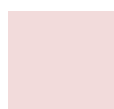

szczególnie negatywne zagrożenia

Podsumowując analizę SWOT w wymiarze zewnętrznym można zaobserwować, że największymi szansami dla gmin pierścieniowych są (1) skuteczne pozyskanie środków z UE i innych źródeł zewnętrznych na realizację planów rozwojowych, (3) poprawa koniunktury gospodarczej i zachęcenie inwestorów do lokowania biznesu w pobliżu dużych miast (na terenie gmin pierścieniowych), (4) dynamiczny rozwój gmin wiejskich w oparciu o odnawialne źródła energii (OZE), a także (5) korzystna polityka finansowa państwa – rozwój przedsiębiorczości (w szczególności wśród młodych ludzi). **Są więc to szanse związane z szeroko rozumianym rozwojem sfery gospodarczej.**

Szanse w widoczny sposób dominują nad zagrożeniami.

7.2 Analiza SWOT/TOWS

Analiza TOWS/SWOT³⁸ pozwala na sprecyzowanie wewnątrz JST tych czynników, których odpowiednio eliminacja lub wzmocnienie zniweluje negatywne oddziaływanie mogących wystąpić czynników zewnętrznych.

Analiza TOWS/SWOT, poprzez połączenie dwóch podejść do JST „z zewnątrz do wewnątrz” oraz „od wewnątrz na zewnątrz”, jak również badając w sposób wnikliwy zależności występujące między czynnikami wewnętrznymi i zewnętrznymi, umożliwia w stosunkowo prosty i efektywny sposób wybrać najbardziej właściwy typ strategii dla gminy spośród czterech strategii normatywnych:

- strategia agresywna,
- strategia konserwatywna,
- strategia konkurencyjna,
- strategia defensywna.

Przeprowadzenie analizy TOWS/SWOT składa się z następujących czynności:

1. Zdefiniowanie listy czynników szans, zagrożeń, silnych i słabych stron gminy.
2. Przypisanie poszczególnym szansom, zagrożeniom, silnym i słabym stronom ocen i wag określających ich znaczenie w sensie ich wpływu na możliwości rozwoju gminy. Iloczyn oceny i wagi stanowi ocenę ważoną odpowiadającą realnemu znaczeniu poszczególnych czynników w kwartylach (S, W, O, T)
3. Porównanie relacji zachodzących między silnymi i słabymi stronami a szansami i zagrożeniami, przy czym:
 - a. w analizie TOWS („z zewnątrz do wewnątrz”) stosuje się następujące pytania: *czy dane zagrożenia osłabiają kolejne siły? Czy dane szansę spotęgują zidentyfikowane siły? Czy dane zagrożenia spotęgują występujące słabości? Czy dane szansę pozwolą przezwyciężyć istniejące słabości?*
 - b. w analizie SWOT („od wewnątrz na zewnątrz”) stosuje się następujące pytania: *czy zidentyfikowane siły pozwolą wykorzystać szansę, które mogą wystąpić? Czy zidentyfikowane słabości nie pozwolą na wykorzystanie mogących się pojawić szans? Czy zidentyfikowane siły pozwolą na przezwyciężenie mogących wystąpić zagrożeń? Czy zidentyfikowane słabości wzmocnią siłę oddziaływania mogących wystąpić zagrożeń?*
4. Następnie bada się relacje zachodzące odpowiednio między poszczególnymi zagrożeniami i siłami, szansami i siłami, zagrożeniami i słabościami, szansami i słabościami – w analizie TOWS, oraz poszczególnymi siłami i szansami, słabościami i szansami, siłami i zagrożeniami, słabościami i zagrożeniami w analizie SWOT.
5. Jeżeli stwierdzi się występowanie relacji między rozpatrywaną parą zdefiniowanych w etapie pierwszym elementów, (czyli uzyskamy odpowiedź twierdzącą na postawione pytanie), to w tabeli na przecięciu wiersza i kolumny wstawiamy cyfrę „1”. W przypadku braku powiązań między rozpatrywaną parą elementów wstawia się cyfrę „0” lub zostawia miejsce wolne.
6. Po zdefiniowaniu relacji zachodzących między poszczególnymi elementami sumuje się w kolumnach i wierszach liczbę interakcji, a następnie otrzymany wynik mnoży przez wagę określającą istotność każdego z czynników, czyli ocenę ważoną.

Na zakończenie tego etapu dokonuje się zsumowania wszystkich interakcji oraz iloczynów liczby interakcji i wag. Uzyskane wyniki wpisywane są do zestawienia zbiorczego. Kombinacja czynników, dla której uzyskana w zestawieniu zbiorczym suma iloczynów jest największa, wskazuje, na przyjęcie, której z czterech proponowanych w tym podejściu strategii normatywnych powinna się zdecydować analizowana gmina.

³⁸ Opis na podstawie: K. Obłój, *Strategia organizacji*, PWE, Warszawa 1998, s. 182-187.

Tabela 48. SWOT: Czy zidentyfikowane siły, pozwolą wykorzystać szanse, które mogą się pojawić?

		MOCNE							Ocena ważo- na	Liczba inte- rakcji	Iloczyn wag i inte- rakcji
		(1) potencjał re- kreacyjno-wy- poczynkowy wy- nikający z endo- genicznym uwarunkowań gmin	(2) położenie przy ważnych szlakach komunikacyjnych -> dostępność ko- munikacyjna	(3) bliskość miasta powodująca łatwiejszy dostęp do pozarolniczego ryнку pracy, a także atrakcyjny rynek zbytu...	(4) stabilność fi- nansowa, dobre parametry budżetu, „tanie urzędy” i ko- rzystne wskaźniki długoterminowej dynamiki ...	(5) dostępność terenów inwe- stycyjnych, osób z wysztalceniem zawodowym i konkurencyjnej finansowo siły roboczej	(6) atrakcyjność mieszkaniowa powodująca wzrost liczby mieszkańców i korzystną struk- turę demogra- ficzną...	(7) położenie w pobliżu granic Polski -> możliwość budowania funkcji internacjonalizacyj- nych gmin			
SZANSE	(1) skuteczne pozyskanie środków z UE i innych źródeł zewnętrznych na realizację planów rozwojowych	1	1		1	1			1,06	4	4,24
	(2) wzrost dostępności komunikacyjnej i dalszy rozwój infrastruktury technicznej -> akceleracja rozwoju gospodarczego		1					1	0,48	2	0,96
	(3) poprawa koniunktury gospodarczej i zachęcenie inwestorów do lokowania biznesu w pobliżu dużych miast (na terenie gmin pierścieniowych)	1	1			1		1	0,78	4	3,12
	(4) dynamiczny rozwój gmin wiejskich w oparciu o odnawialne źródła energii		1	1					0,77	2	1,53
	(5) korzystna polityka finansowa państwa – rozwój przedsiębiorczości (w szczególności wśród młodych ludzi)	1							0,75	1	0,75
	(6) przynależność do Miejskich Obszarów Funkcjonalnych (MOF)	1	1	1		1			0,56	4	2,26
	(7) dalsza migracja mieszkańców miast na wieś -> proces suburbanizacji	1	1	1				1	0,69	4	2,76
Ocena ważona		1,06	0,75	0,48	0,45	1,02	0,83	0,43	21		32,05
Liczba interakcji		5	6	3	1	3	1	2			
Iloczyn wag i interakcji		5,30	4,50	1,44	0,45	3,06	0,83	0,86			
Liczba interakcji (suma interakcji / 2)									21		
Suma interakcji ważonych											32,05

Źródło: opracowanie własne PARR na podstawie K. Obłój, Strategia organizacji, PWE, Warszawa 1998, s. 193.

Tabela 49. SWOT: Czy zidentyfikowane siły, pozwolą przewyższyć zagrożenia, które mogą się pojawić?

		MOCNE							Ocena ważona	Liczba interakcji	Iloczyn wag i interakcji	
		(1) potencjał rekreacyjno-wypoczynkowy wynikający z endogenicznych uwarunkowań gmin	(2) położenie przy ważnych szlakach komunikacyjnych -> dostępność komunikacyjna	(3) bliskość miasta powodująca łatwiejszy dostęp do pozarolniczego rynku pracy, a także atrakcyjny rynek zbytu ...	(4) stabilność finansowa, dobre parametry budżetu, „tanie urzędy” i korzystne wskaźniki długoterminowej dynamiki zmian gospodarczych	(5) dostępność terenów inwestycyjnych, osób z wykształceniem zawodowym i konkurencyjnej finansowo siły roboczej	(6) atrakcyjność mieszkaniowa powodująca wzrost liczby mieszkańców i korzystną strukturę demograficzną społeczeństwa	(7) położenie w pobliżu granic Polski -> możliwość budowania funkcji internacjonalizacyjnych gmin				
ZAGROŻENIA	(1) niepowodzenia w pozyskiwaniu środków z UE na realizację projektów				1				1,02	1	1,02	
	(2) brak zachęt dla inwestorów i zła koniunktura na inwestowanie w Polsce Wschodniej		1					1	1,00	3	3,00	
	(3) słabnąca opłacalność produkcji rolnej			1					0,21	2	0,42	
	(4) rosnący popyt dużych miast na siłę roboczą, powodujący drenaż mózgowy wykwalifikowanych mieszkańców gmin pierścieniowych								0,44			
	(5) niski wzrost gospodarczy Polski Wschodniej i funkcjonowanie jego peryferyjnego wizerunku -> spadek aktywności gospodarczej firm, dalsze zwolnienia pracowników i niskie płace		1						1	0,69	3	2,07
	(6) wzrost obciążeń podatkowych i administracyjnych utrudniających podejmowanie działalności gospodarczej i rozwój firm sektora MSP -> brak przekształcenia struktury zatrudnienia i sektorów biznesowych gmin pierścieniowych									0,72		
	(7) niski poziom świadomości w zakresie wykorzystania endogenicznych potencjałów do rozwoju gospodarczego (turystyka, rekreacja, OZE itd.) -> dalsze uzależnianie się mieszkańców od sfery socjalnej	1								0,75	1	0,75
	Ocena ważona	1,06	0,75	0,48	0,45	1,02	0,83	0,43				
	Liczba interakcji	1	2	1	1	2		3				
	Iloczyn wag i interakcji	1,06	1,50	0,48	0,45	2,04		1,29				
Liczba interakcji (suma interakcji / 2)									10			
Suma interakcji ważonych											14,08	

Źródło: opracowanie własne PARR na podstawie K. Obłój, Strategia organizacji, PWE, Warszawa 1998, s. 193.

Tabela 50. SWOT: Czy zidentyfikowane słabości, nie pozwolą na wykorzystanie szans, które mogą się pojawić?

		SŁABE							Ocena ważona	Liczba interakcji	Iloczyn wag i interakcji	
		(1) trudności na rynku pracy, wysokie wskaźniki bezrobocia (szczególnie wśród młodych)	(2) brak zwartości obszarowej i wyraźnie wyodrębnianego obszaru posiadającego funkcje centrowe budującego tożsamość społeczności	(3) konkurencja z obszarem miejskim o tereny, w szczególności inwestycyjne i atrakcyjne mieszkaniowo	(4) wpływ miejskiego stylu życia na mentalność mieszkańców	(5) bliskość dostępu do miejskiego systemu służby zdrowia, kultury i edukacji powodująca ograniczoną konkurencyjność oferty gminnej, w szczególności w zakresie oświaty ...	(6) słabo rozwinięta infrastruktura rekreacyjno-wypoczynkowo powodująca ograniczoną atrakcyjność turystyczną	(7) niewystarczająco rozwinięta infrastruktura techniczna (kanalizacja, wodociągi, gaz, drogi) wpływająca na ograniczoną atrakcyjność gospodarczą i pogarszająca się stan środowiska..				
SZANSE	(1) skuteczne pozyskanie środków z UE i innych źródeł zewnętrznych na realizację planów rozwojowych					1	1		1,06	2	2,12	
	(2) wzrost dostępności komunikacyjnej i dalszy rozwój infrastruktury technicznej -> akceleracja rozwoju gospodarczego							1	0,48			
	(3) poprawa koniunktury gospodarczej i zachęcenie inwestorów do lokowania biznesu w pobliżu dużych miast (na terenie gmin pierścieniowych)			1				1	0,78	2	1,56	
	(4) dynamiczny rozwój gmin wiejskich w oparciu o odnawialne źródła energii (OZE)	1						1	0,77	2	1,53	
	(5) korzystna polityka finansowa państwa – rozwój przedsiębiorczości (w szczególności wśród młodych ludzi)	1							0,75	1	0,75	
	(6) przynależność do Miejskich Obszarów Funkcjonalnych (MOF)							1	1	0,56	2	1,13
	(7) dalsza migracja mieszkańców miast na wieś -> proces suburbanizacji	1	1	1		1	1	1	0,69	6	4,13	
	Ocena ważona	0,72	0,23	0,45	0,22	1,33	1,02	0,98				
	Liczba interakcji	3	1	2		2	3	5				
	Iloczyn wag i interakcji	2,16	0,23	0,90		2,65	3,06	4,90				
Liczba interakcji (suma interakcji / 2)											16	
Suma interakcji ważonych											25,60	

Źródło: opracowanie własne PARR na podstawie K. Obłój, Strategia organizacji, PWE, Warszawa 1998, s. 193.

Tabela 51. SWOT: Czy zidentyfikowane słabości, wzmocnią siłę oddziaływania zagrożeń, które mogą się pojawić?

		SŁABE							Ocena wa- żona	Liczba inte- rakcji	Iloczyn wag i inte- rakcji	
		(1) trudności na rynku pracy, wysokie wskaźniki bezrobocia (szczególnie wśród młodych)	(2) brak zwartości obszarowej i wyraźne wyodrębnienie wyodrębnionego obszaru posiadającego funkcje centrowe budującego tożsamość społeczności	(3) konkurencja z obszarem miejskim o tereny, w szczególności inwestycyjne i atrakcyjne mieszkaniowo	(4) wpływ miejskiego stylu życia na mentalność mieszkańców	(5) bliskość dostępu do miejskiego systemu służby zdrowia, kultury i edukacji powodująca ograniczoną konkurencyjność oferty gminnej, w szczególności w zakresie oświaty...	(6) słabo rozwinięta infrastruktura rekreacyjno-wypoczynkowo powodująca ograniczoną atrakcyjność turystyczną	(7) niewystarczająco rozwinięta infrastruktura techniczna (kanalizacja, wodociągi, gaz, drogi) wpływająca na ograniczoną atrakcyjność gospodarczą i pogarszający się stan środowiska.				
ZAGROŻENIA	(1) niepowodzenia w pozyskiwaniu środków z UE na realizację projektów	1						1	1	1,02	3	3,06
	(2) brak zachęt dla inwestorów i zła koniunktura na inwestowanie w Polsce Wschodniej								1	1,00	1	1,00
	(3) słabnąca opłacalność produkcji rolnej									0,21		
	(4) rosnący popyt dużych miast na siłę roboczą, powodujący drenaż mózgowy wykwalifikowanych mieszkańców gmin pierścieniowych					1		1		0,44	2	0,88
	(5) niski wzrost gospodarczy Polski Wschodniej i funkcjonowanie jego peryferyjnego wizerunku -> spadek aktywności gospodarczej firm, dalsze zwolnienia pracowników i niskie płace	1								0,69	2	1,38
	(6) wzrost obciążeń podatkowych i administracyjnych utrudniających podejmowanie działalności gospodarczej i rozwój firm sektora MSP -> brak przekształcenia struktury zatrudnienia i sektorów biznesowych gmin...									0,72		
	(7) niski poziom świadomości w zakresie wykorzystania endogenicznych potencjałów do rozwoju gospodarczego (turystyka, rekreacja, OZE itd.) -> dalsze uzależnianie się mieszkańców od sfery socjalnej	1							1	1	0,75	3
	Ocena ważona	0,72	0,23	0,45	0,22	1,33	1,02	0,98				
	Liczba interakcji	3				1	3	4				
	Iloczyn wag i interakcji	2,16				1,33	3,06	3,92				
Liczba interakcji (suma interakcji / 2)									11			
Suma interakcji ważonych											19,04	

Źródło: opracowanie własne PARR na podstawie K. Obłój, Strategia organizacji, PWE, Warszawa 1998, s. 193.

Tabela 52. TOWS: Czy szanse, które mogą się pojawić, spotęgują zidentyfikowane siły (mocne strony)?

		SZANSE							Ocena wa- żona	Liczba inte- rakcji	Iloczyn wag i inte- rakcji
		(1) skuteczne pozyskanie środków z UE i innych źródeł zewnętrznych na realizację planów rozwojowych	(2) wzrost dostępności komunikacyjnej i dalszy rozwój infrastruktury technicznej -> akceleracja rozwoju gospodarczego	(3) poprawa koniunktury gospodarczej i zachęcenie inwestorów do lokowania biznesu w pobliżu dużych miast (na terenie gmin pierścieniowych)	(4) dynamiczny rozwój gmin wiejskich w oparciu o odnawialne źródła energii (OZE)	(5) korzystna polityka finansowa państwa – rozwój przedsiębiorczości (w szczególności wśród młodych ludzi)	(6) przynależność do Miejskich Obszarów Funkcjonalnych (MOF)	(7) dalsza migracja mieszkańców miast na wieś -> proces suburbanizacji			
MOCNE	(1) potencjał rekreacyjno-wypoczynkowy wynikający z endogenicznych uwarunkowań gmin	1		1		1	1		1,06	4	4,24
	(2) położenie przy ważnych szlakach komunikacyjnych -> dostępność komunikacyjna	1	1	1					0,75	3	2,25
	(3) bliskość miasta powodująca łatwiejszy dostęp do pozarolniczego rynku pracy, a także atrakcyjny rynek zbytu na wytwarzane dobra i usługi w gminach pierścieniowych	1		1	1	1	1		0,48	5	2,40
	(4) stabilność finansowa, dobre parametry budżetu, „tanie urzędy” i korzystne wskaźniki długoterminowej dynamiki zmian gospodarczych	1							0,45	1	0,45
	(5) dostępność terenów inwestycyjnych, osób z wykształceniem zawodowym i konkurencyjnej finansowo siły roboczej	1	1	1	1		1		1,02	5	5,10
	(6) atrakcyjność mieszkaniowa powodująca wzrost liczby mieszkańców i korzystną strukturę demograficzną społeczeństwa	1					1	1	0,83	3	2,48
	(7) położenie w pobliżu granic Polski -> możliwość budowania funkcji internacjonalizacyjnych gmin	1	1	1					0,43	3	1,29
Ocena ważona		1,06	0,48	0,78	0,77	0,75	0,56	0,69			
Liczba interakcji		7	3	5	2	2	4	1			
Iloczyn wag i interakcji		7,42	1,44	3,90	1,53	1,50	2,26	0,69			
Liczba interakcji (suma interakcji / 2)									24		
Suma interakcji ważonych									36,94		

Źródło: opracowanie własne PARR na podstawie K. Obłój, Strategia organizacji, PWE, Warszawa 1998, s. 193.

Tabela 53. TOWS: Czy zagrożenia, które mogą się pojawić, osłabią zidentyfikowane siły (mocne strony)?

		ZAGROŻENIA							Ocena ważona	Liczba interakcji	Iloczyn wag i interakcji	
		(1) niepowodzenia w pozyskiwaniu środków z UE na realizację projektów	(2) brak zachęt dla inwestorów i zła koniunktura na inwestowanie w Polsce Wschodniej	(3) słabnąca opłacalność produkcji rolnej	(4) rosnący popyt dużych miast na siłę roboczą, powodujący drenaż mózgowy wykwalifikowanych mieszkańców gmin pierścieniowych	(5) niski wzrost gospodarczy Polski Wschodniej i funkcjonowanie jego peryferyjnego wizerunku -> spadek aktywności gospodarczej firm...	(6) wzrost obciążeń podatkowych i administracyjnych utrudniających podejmowanie działalności gospodarczej i rozwój firm sektora MSP...	(7) niski poziom świadomości w zakresie wykorzystania endogenicznych potencjałów do rozwoju gospodarczego (turystyka, rekreacja, OZE itd.) ...				
MOCNE	(1) potencjał rekreacyjno-wypoczynkowy wynikający z endogenicznych uwarunkowań gmin	1						1	1,06	2	2,12	
	(2) położenie przy ważnych szlakach komunikacyjnych -> dostępność komunikacyjna								0,75			
	(3) bliskość miasta powodująca łatwiejszy dostęp do pozarolniczego rynku pracy, a także atrakcyjny rynek zbytu na wytwarzane dobra i usługi w gminach pierścieniowych			1				1	1	0,48	3	1,44
	(4) stabilność finansowa, dobre parametry budżetu, „tanie urzędy” i korzystne wskaźniki długoterminowej dynamiki zmian gospodarczych	1				1		1	1	0,45	4	1,80
	(5) dostępność terenów inwestycyjnych, osób z wykształceniem zawodowym i konkurencyjnej finansowo siły roboczej	1	1							1,02	2	2,04
	(6) atrakcyjność mieszkaniowa powodująca wzrost liczby mieszkańców i korzystną strukturę demograficzną społeczeństwa									0,83		
	(7) położenie w pobliżu granic Polski -> możliwość budowania funkcji internacjonalizacyjnych gmin									0,43		
Ocena ważona		1,02	1,00	0,21	0,44	0,69	0,72	0,75				
Liczba interakcji		3	1	1		1	2	3				
Iloczyn wag i interakcji		3,06	1,00	0,21		0,69	1,44	2,25				
Liczba interakcji (suma interakcji / 2)											11	
Suma interakcji ważonych											16,05	

Źródło: opracowanie własne PARR na podstawie K. Obłój, Strategia organizacji, PWE, Warszawa 1998, s. 193.

Tabela 54. TOWS: Czy szanse, które mogą się pojawić, pozwolą przewyżżyć istniejące słabości?

		SZANSE							Ocena ważona	Liczba interakcji	Iloczyn wag i interakcji	
		(1) skuteczne pozyskanie środków z UE i innych źródeł zewnętrznych na realizację planów rozwojowych	(2) wzrost dostępności komunikacyjnej i dalszy rozwój infrastruktury technicznej -> akceleracja rozwoju gospodarczego	(3) poprawa koniunktury gospodarczej i zachęcenie inwestorów do lokowania biznesu w pobliżu dużych miast (na terenie gmin pierścieniowych)	(4) dynamiczny rozwój gmin wiejskich w oparciu o odnawialne źródła energii (OZE)	(5) korzystna polityka finansowa państwa – rozwój przedsiębiorczości (w szczególności wśród młodych ludzi)	(6) przynależność do Miejskich Obszarów Funkcjonalnych (MOF)	(7) dalsza migracja mieszkańców miast na wieś -> proces suburbanizacji				
SŁABE	(1) trudności na rynku pracy, wysokie wskaźniki bezrobocia (szczególnie wśród młodych)	1	1	1	1	1	1	1	0,72	6	4,32	
	(2) brak zwartości obszarowej i wyraźnie wyodrębnianego obszaru posiadającego funkcje centrotwórcze budującego tożsamość społeczności								0,23			
	(3) konkurencja z obszarem miejskim o tereny, w szczególności inwestycyjne i atrakcyjne mieszkaniowo						1		0,45	1	0,45	
	(4) wpływ miejskiego stylu życia na mentalność mieszkańców								0,22			
	(5) bliskość dostępu do miejskiego systemu służby zdrowia, kultury i edukacji powodująca ograniczoną konkurencyjność oferty gminnej, w szczególności w zakresie oświaty -> niekorzystne współczynniki skolaryzacji brutto na poziomie szkół podstawowych i gimnazjów („odpływ” uczniów poza teren gmin)	1						1	1	1,33	2	2,65
	(6) słabo rozwinięta infrastruktura rekreacyjno-wypoczynkowa powodująca ograniczoną atrakcyjność turystyczną	1	1					1	1	1,02	3	3,06
	(7) niewystarczająco rozwinięta infrastruktura techniczna (kanalizacja, wodociągi, gaz, drogi) wpływająca na ograniczoną atrakcyjność gospodarczą i pogarszający się stan środowiska naturalnego	1	1		1			1	1	0,98	4	3,92
	Ocena ważona	1,06	0,48	0,78	0,77	0,75	0,56	0,69				
	Liczba interakcji	4	3	1	2	1	5					
	Iloczyn wag i interakcji	4,24	1,44	0,78	1,53	0,75	2,82					
Liczba interakcji (suma interakcji / 2)											16	
Suma interakcji ważonych											25,96	

Źródło: opracowanie własne PARR na podstawie K. Obłój, Strategia organizacji, PWE, Warszawa 1998, s. 193.

Tabela 55. TOWS: Czy zagrożenia które mogą się pojawić, spotęgują występujące słabości?

		ZAGROŻENIA							Ocena ważona	Liczba inter- akcji	Iloczyn wag i inte- rakcji
		(1) niepowodze- nia w pozyskiwaniu środków z UE na realizację projektów	(2) brak zachęt dla inwestorów i zła koniunktura na inwestowa- nie w Polsce Wschodniej	(3) słabnąca opłacalność produkcji rolnej	(4) rosnący popyt dużych miast na siłę roboczą, powodujący drenaż mózgow wykwalfi- kowanych mieszkańców gmin pierścieniowych	(5) niski wzrost gospodarczy Polski Wschodniej i funkcjonowanie jego peryferyjnego wizerunku -> spadek aktywności gospodarczej firm, dalsze zwolnienia pracowników i niskie płace	(6) wzrost obciążeń podatkowych i administracyjnych utrudniających podejmowanie działalności go- spodarczej i rozwój firm sektora MSP - > brak przekształcenia struktury ...	(7) niski poziom świadomości w zakresie wyko- rzystania endo- genicznych po- tencjałów do rozwoju gospo- darczego (tury- styka, rekreacja, OZE itd.)...			
SŁABE	(1) trudności na rynku pracy, wysokie wskaźniki bezrobocia (szczególnie wśród młodych)	1	1	1		1	1	1	0,72	6	4,32
	(2) brak zwartości obszarowej i wyraźnie wyodrębnianego obszaru posiadającego funkcje centrowe budującego tożsamość społeczności								0,23		
	(3) konkurencja z obszarem miejskim o tereny, w szczególności inwestycyjne i atrakcyjne mieszkaniowo								0,45		
	(4) wpływ miejskiego stylu życia na mentalność mieszkańców	1							0,22	1	0,22
	(5) bliskość dostępu do miejskiego systemu służby zdrowia, kultury i edukacji powodująca ograniczoną konkurencyjność oferty gminnej, w szczególności w zakresie oświaty -> niekorzystne współczynniki skolaryzacji brutto na poziomie szkół podstawowych i gimnazjów („odpływ” uczniów ...	1			1				1,33	2	2,65
	(6) słabo rozwinięta infrastruktura rekreacyjno-wypoczynkowo powodująca ograniczoną atrakcyjność turystyczną	1						1	1,02	2	2,04
	(7) niewystarczająco rozwinięta infrastruktura techniczna (kanalizacja, wodociągi, gaz, drogi) wpływająca na ograniczoną atrakcyjność gospodarczą i pogarszający się stan środowiska...	1							0,98	1	0,98
Ocena ważona	1,02	1,00	0,21	0,44	0,69	0,72	0,75				
Liczba interakcji	5	1	1	1	1	1	2				
Iloczyn wag i interakcji	5,10	1,00	0,21	0,44	0,69	0,72	1,50				
Liczba interakcji (suma interakcji / 2)								12			
Suma interakcji ważonych										19,87	

Źródło: opracowanie własne PARR na podstawie K. Obłój, Strategia organizacji, PWE, Warszawa 1998, s. 193.

Tabela 56. Zbiorcze zestawienie uzyskanych wyników analizy SWOT/TOWS dla gmin pierścieniowych.

Kombinacja	SWOT		TOWS		Suma: SWOT/TOWS	
	Liczba interakcji	Suma ważonych interakcji	Liczba interakcji	Suma ważonych interakcji	Liczba interakcji	Suma ważonych interakcji
Mocne strony / szanse	21	32,05	24	36,94	45	68,99
Mocne strony / zagrożenia	10	14,08	11	16,05	21	30,13
Słabe strony / szanse	16	25,60	16	25,96	32	51,56
Słabe strony / zagrożenia	11	19,04	12	19,87	23	38,90

Źródło: opracowanie własne PARR.

Tabela 57. Macierz normatywnych strategii działania w analizie SWOT/TOWS.

	Mocne strony	Słabe strony
Szanse	Strategia dynamiczna (agresywna)	Strategia konkurencyjna
Zagrożenia	Strategia konserwatywna	Strategia defensywna

Źródło: opracowanie własne PARR.

Tabela 58. Macierz normatywnych strategii działania w analizie SWOT/TOWS - opis.

Kombinacja	Rodzaj strategii
Mocne strony / szanse	Strategia dynamiczna (agresywna) Wykorzystanie szans przy pomocy mocnych stron - silna ekspansja i zdywersyfikowany rozwój. Sytuacja dotyczy JST, w której wewnątrz przeważają mocne strony, w otoczeniu zaś szanse.
	Strategia konserwatywna Wykorzystanie mocnych stron w celu uniknięcia lub zneutralizowania zagrożeń. W opisywanej sytuacji źródłem trudności rozwojowych JST jest niekorzystny dla niej układ warunków zewnętrznych. JST może mu przeciwstawić duży potencjał wewnętrzny i próbować przezwyciężyć zagrożenia, wykorzystując do maksimum swoje liczne mocne strony.
Słabe strony / szanse	Strategia konkurencyjna Przezwyciężenie słabości w celu wykorzystania szans. Mamy tu do czynienia z JST, która ma przewagę słabych stron nad mocnymi, ale sprzyja jej układ warunków zewnętrznych. Jej strategia powinna polegać na wykorzystywaniu tych szans przy jednoczesnym zmniejszaniu lub poprawianiu niedociągnięć wewnętrznych.
	Strategia defensywna Redukcja działań JST, która w danym momencie jest praktycznie pozbawiona szans rozwojowych. Działa w nieprzychylnym otoczeniu, a jej potencjał zmian jest niewielki. Nie ma istotnych mocnych stron, które mogłyby przeciwstawić zagrożeniom i wykorzystać do poprawienia swoich słabych stron.

Źródło: opracowanie własne PARR.

W wyniku przeprowadzonej analizy SWOT/TOWS stwierdzono, że optymalną strategią normatywną dla gmin pierścieniowych jest **strategia agresywna**. **Warto jednak zwrócić uwagę na fakt, że niewielki dystans dzieli strategię agresywną od konkurencyjnej, wobec tego w planowaniu strategicznego rozwoju gmin pierścieniowych w latach 2014-2020 rekomenduje się zdefiniowanie jednego z celów poświęconego eliminacji największych słabości wynikających z analizy SWOT.**

Wybór strategii wynika z przeprowadzonych obliczeń. Po zdefiniowaniu relacji zachodzących między poszczególnymi elementami (silnymi stronami, słabymi, szansami i zagrożeniami) zsumowano w kolumnach i wierszach liczbę interakcji, a następnie otrzymany wynik pomnożono przez wagę określającą istotność każdego z czynników – otrzymano w ten sposób ocenę ważoną. Następnie dokonano zsumowania wszystkich interakcji oraz iloczynów liczby interakcji i wag. Uzyskane wyniki wpisano do zestawienia zbiorczego (tabela: *Zbiorcze zestawienie uzyskanych wyników analizy SWOT/TOWS dla gmin pierścieniowych*). Kombinacja czynników, dla których uzyskano największą w zestawieniu zbiorczym sumę iloczynów, wskazała, która z czterech proponowanych w tym podejściu strategii normatywnych jest właściwa dla analizowanych JST. **Dla gmin pierścieniowych liczba interakcji i suma ważonych interakcji jest największa dla strategii agresywnej.**

Tabela 59. Macierz normatywnych strategii działania dla gmin pierścieniowych w analizie SWOT/TOWS.

	Mocne strony	Słabe strony
Szanse	<p>Strategia dynamiczna (agresywna)</p> <p>Liczba interakcji: 45</p> <p>Suma ważonych interakcji: 68,99</p>	<p>Strategia konkurencyjna</p> <p>Liczba interakcji: 32</p> <p>Suma ważonych interakcji: 51,56</p>
Zagrożenia	<p>Strategia konserwatywna</p> <p>Liczba interakcji: 21</p> <p>Suma ważonych interakcji: 30,13</p>	<p>Strategia defensywna</p> <p>Liczba interakcji: 23</p> <p>Suma ważonych interakcji: 38,90</p>

Źródło: opracowanie własne PARR.

Strategia agresywna jest właściwa dla JST, w których przeważają mocne strony nad słabymi, natomiast w otoczeniu szanse. Polega na wykorzystaniu pojawiających się szans, przy jednoczesnym wzmocnieniu atutów.

STRATEGIA AGRESYWNA polega na maksymalnym wykorzystaniu efektu synergii występującego między silnymi stronami gmin i szansami generowanymi przez otoczenie.

Jest to strategia silnej ekspansji i zdywersyfikowanego rozwoju.

II. Rozwój i współpraca strategiczna gmin pierścieniowych w latach 2014-2020

1. Wizja rozwoju

Wizja przedstawia docelowy wizerunek gminy z określeniem celów i zasad rozwoju w perspektywie kilku, kilkunastu lat. Opracowując główne kierunki rozwoju gminy brano pod uwagę przede wszystkim rozwój gospodarczy i poprawę jakości życia mieszkańców.

*Gminy pierścieniowe Polski Wschodniej
(Ełk, Hrubieszów, Sanok, Suwałki i Zamość)
to nowoczesne europejskie gminy oparte na drobnej przedsiębiorczości
(przede wszystkim w sektorze usług rynkowych),
z dobrze rozwiniętą infrastrukturą techniczną,
rekreacyjno-wypoczynkową oraz edukacyjno-kulturalną,
charakteryzujące się wysokim poziomem integracji i współpracy
mieszkańców,
rozwijającym się rynkiem pracy i czystym środowiskiem*

Uznaje się, że lata 2014-2020 należy poświęcić na taką realizację zadań, tak aby po 2020 roku gminy pierścieniowe Polski Wschodniej (Elk, Hrubieszów, Sanok, Suwałki i Zamość) charakteryzowały się:

- wzrostem liczby ludności o ok. 10%,
- pełnieniem aktywnej funkcji rekreacyjno-wypoczynkowej, przede wszystkim dla mieszkańców miast wewnątrz-pierścieniowych,
- dynamicznym rozwojem przedsiębiorczości (głównie wśród młodych), w szczególności w sektorze usług rynkowych, w branżach opartych na innowacyjności i wysokiej wartości dodanej,
- zwiększeniem ilości miejsc pracy, spadkiem bezrobocia i podniesieniem dochodów mieszkańców,
- otwartością na mieszkańców, inwestorów, turystów oraz osoby nastawione na aktywny wypoczynek i rekreację,
- aktywną promocją uzbrojonych terenów inwestycyjnych,
- budowaniem tożsamości gminnej i identyfikacją mieszkańców z miejscem życia,
- wysoką konkurencyjnością gminnej edukacji i kultury oraz aktywnym i świadomym korzystaniem mieszkańców z oferowanych im usług w tym zakresie,
- wysoką estetyką i bezpieczeństwem przestrzeni publicznej,
- zwiększeniem udziału osób z wykształceniem średnim i wyższym, a co się z tym wiąże poprawą świadomości społecznej w zakresie ekologii, przynależności europejskiej i aktywizacji oraz integracji społecznej,
- poprawą stanu środowiska przyrodniczego, braku przyzwolenia społecznego dla nielegalnego wyrzucania odpadów gospodarczych, a także wprowadzenia kompleksowej segregacji odpadów oraz oczyszczania ścieków i ekologicznego ogrzewania gospodarstw domowych,
- brakiem niskiej emisji, w szczególności pochodzącej z lokalnych kotłowni węglowych i domowych pieców grzewczych, która zostanie ograniczona dzięki instalacjom OZE,
- znaczną ilością gospodarstw rolnych o statusie ekologicznym lub agroturystycznym,
- powstawaniem większych niż obecne, specjalistycznych gospodarstw rolnych, które będą konsolidować wokół siebie mniejsze,
- tworzeniem klastrów, grup producenckich i zrzeszeń przedsiębiorców,
- sprawnie działającą siecią wodociągową obejmującą swoim zasięgiem cały obszar gmin,
- realizacją infrastruktury kanalizacji sanitarnej połączonej z budową oczyszczalni ścieków, a tam, gdzie to ekonomicznie uzasadnione przydomowych oczyszczalni ścieków,
- dobrze rozwiniętą infrastrukturą teleinformatyczną w oparciu o dostęp bezprzewodowy (radiowy, satelitarny) i szerokopasmowy,
- dobrze rozwiniętą infrastrukturą sportowo-rekreacyjną z wieloma atrakcjami, które, cyklicznie organizowane, pozwolą na skuteczną integrację mieszkańców,
- sukcesywnym rozwojem instytucji otoczenia biznesu (IOB) wspierających zakładanie, funkcjonowanie i rozwój firm,
- sprawnie zarządzaną administracją publiczną, opartą na e-usługach,
- aktywną promocją gospodarczą i kulturalną ukazującą naturalne potencjały gmin pierścieniowych.
- dużą absorpcją środków pomocowych, przede wszystkim z Unii Europejskiej, które umożliwić będą dalszy, dynamiczny rozwój.

2. Misja oraz cele Strategii

2.1 Misja rozwoju

Misja to syntetyczne określenie działań podejmowanych przez wszystkich zainteresowanych rozwojem gminy, czyli lokalny samorząd, instytucje publiczne i prywatne oraz mieszkańców, i zmierzających do osiągnięcia określonej wizji rozwoju gminy.

Analiza dotychczasowego rozwoju gmin pierścieniowych, ocena uwarunkowań zewnętrznych oraz przeprowadzone konsultacje społeczne wskazują na ukształtowanie następującej misji:

*Misją gmin pierścieniowych Polski Wschodniej jest zapewnienie
zrównoważonego, harmonijnego i długofalowego rozwoju,
zapewniającego wzrost zatrudnienia i rozwój przedsiębiorczości
a w konsekwencji dalszy dynamiczny rozwój mieszkalnictwa,
poprawę jakości i warunków życia mieszkańców,
przy zachowaniu wartości kulturowych i walorów środowiska naturalnego
oraz aktywnym wykorzystaniu szans jakie daje członkostwo w Unii Europejskiej*

Ponadregionalna Strategia Rozwoju Gmin Pierścieniowych Polski Wschodniej jest dokumentem, który ma umożliwić i ułatwić uporządkowanie działań podejmowanych w celu rozwoju obszarów pierścieniowych i charakterystycznych funkcji z tym związanych. Poprzez diagnozę stanu aktualnego ustalono konkretne cele rozwoju możliwe do osiągnięcia oraz metody, jakie należałoby zastosować w procesie ich osiągania. Wszystkie cele operacyjne i strategiczne, jakie zaplanowano do realizacji w poszczególnych sferach życia i działalności lokalnej społeczności są elementami częściowymi stanowiącymi podłoże do realizacji celu nadrzędnego określonego jako wizja i misja gmin pierścieniowych Polski Wschodniej.

W celu realizacji przyjętej wizji i misji określono cele strategiczne, które sformułowano w sposób ogólny, dotyczą bowiem wieloletniego horyzontu czasowego. Pochodną celów strategicznych są cele operacyjne, formułowane w sposób bardziej szczegółowy, dotyczą okresów krótszych i stanowią podstawę do określania konkretnych zadań.

2.2 Cele strategiczne

Przyjęty model strategicznego rozwoju gmin pierścieniowych wynika wprost z przeprowadzonej analizy SWOT/TOWS i konkluzji dotyczących wyboru strategii normatywnych. Model opiera się na definiowaniu strategicznych obszarów rozwoju, a więc w przypadku gmin pierścieniowych są to: atuty, wyzwania i szanse.

CEL STRATEGICZNY I (obszar: ATUTY)

Tworzenie i wzmocnienie roli Pierścieniowych Gmin Polski Wschodniej jako obszaru atrakcyjnego i istotnego w wymiarze rekreacyjnym i wypoczynkowym w oparciu o ich endogeniczne, naturalne potencjały

CEL STRATEGICZNY II (obszar: WYZWANIA)

Wzrost konkurencyjności Pierścieniowych Gmin Polski Wschodniej w obszarach edukacji i kultury poprzez realizację zintegrowanych działań infrastrukturalnych i promocyjnych prowadzących do podniesienia ich atrakcyjności i jakości

CEL STRATEGICZNY III (obszar: SZANSE)

Podniesienie atrakcyjności gospodarczej Pierścieniowych Gmin Polski Wschodniej poprzez budowanie warunków do inwestycji, wspieranie przedsiębiorczości oraz poprawę efektywności energetycznej opartej na OZE

Źródło: opracowanie własne PARR.

2.3 Analiza komplementarności – zgodności celów strategicznych z dokumentami „wyższego rzędu”

STRATEGIA ROZWOJU KRAJU

nr	cel strategiczny	Strategia Rozwoju Kraju 2020 – Aktywne społeczeństwo, konkurencyjna gospodarka, sprawne państwo
I	<i>Tworzenie i wzmocnianie roli Pierścieniowych Gmin Polski Wschodniej jako obszaru atrakcyjnego i istotnego w wymiarze rekreacyjnym i wypoczynkowym w oparciu o ich endogeniczne, naturalne potencjały</i>	Cel III.3. Wzmocnienie mechanizmów terytorialnego równoważenia rozwoju oraz integracja przestrzenna dla rozwijania i pełnego wykorzystania potencjałów regionalnych
II	<i>Wzrost konkurencyjności Pierścieniowych Gmin Polski Wschodniej w obszarach edukacji i kultury poprzez realizację zintegrowanych działań infrastrukturalnych i promocyjnych prowadzących do podniesienia ich atrakcyjności i jakości</i>	Cel I.3. Wzmocnienie warunków sprzyjających realizacji indywidualnych potrzeb i aktywności obywatela Cel II.4. Rozwój kapitału ludzkiego
III	<i>Podniesienie atrakcyjności gospodarczej Pierścieniowych Gmin Polski Wschodniej poprzez budowanie warunków do inwestycji, wspieranie przedsiębiorczości oraz poprawę efektywności energetycznej opartej na OZE</i>	Cel I.1. Przejście od administrowania do zarządzania rozwojem Cel II.2. Wzrost wydajności gospodarki Cel II.6. Bezpieczeństwo energetyczne i środowisko Cel II.7. Zwiększenie efektywności transportu Cel III.3. Wzmocnienie mechanizmów terytorialnego równoważenia rozwoju oraz integracja przestrzenna dla rozwijania i pełnego wykorzystania potencjałów regionalnych

STRATEGIE ROZWOJU WOJEWÓDZTW

		Strategia rozwoju województwa			
nr	cel strategiczny	LUBELSKIEGO <i>(Strategia Rozwoju Województwa Lubelskiego na lata 2014 - 2020 (z perspektywą do 2030 r.))</i>	PODKARPACKIEGO <i>(Strategia Rozwoju Województwa - Podkarpackie 2020)</i>	PODLASKIEGO <i>(Strategia Rozwoju Województwa Podlaskiego do roku 2020)</i>	WARMIŃSKO-MAZURSKIEGO <i>(Strategia rozwoju społeczno-gospodarczego województwa warmińsko-mazurskiego do roku 2025)</i>
I	<i>Tworzenie i wzmocnienie roli Pierścieniowych Gmin Polski Wschodniej jako obszaru atrakcyjnego i istotnego w wymiarze rekreacyjnym i wypoczynkowym w oparciu o ich endogeniczne, naturalne potencjały</i>	<p>Cel strategiczny 1: „Wzmocnienie urbanizacji regionu”</p> <p>Cel strategiczny 4: „Funkcjonalna, przestrzenna, społeczna i kulturowa integracja Regionu”</p>	<p>Cel 1 Rozwijanie przewag regionu w oparciu o kreatywne specjalizacje jako przejaw budowania konkurencyjności krajowej i międzynarodowej</p>	<p>Cel strategiczny 3. Jakość życia</p>	<p>Cel strategiczny 4. Nowoczesna infrastruktura rozwoju</p>
II	<i>Wzrost konkurencyjności Pierścieniowych Gmin Polski Wschodniej w obszarach edukacji i kultury poprzez realizację zintegrowanych działań infrastrukturalnych i promocyjnych prowadzących do podniesienia ich atrakcyjności i jakości</i>	<p>Cel strategiczny 3 „Selektywne zwiększanie potencjału wiedzy, kwalifikacji, zaawansowania technologicznego, przedsiębiorczości i innowacyjności regionu”</p> <p>Cel strategiczny 4: „Funkcjonalna, przestrzenna, społeczna i kulturowa integracja Regionu”</p>	<p>Cel 2 Rozwój kapitału ludzkiego i społecznego jako czynników: innowacyjności regionu oraz poprawy poziomu życia mieszkańców</p>	<p>Cel strategiczny 1. Konkurencyjna gospodarka</p> <p>Cel strategiczny 3. Jakość życia</p>	<p>Cel strategiczny 2. Wzrost aktywności społecznej</p>

III	<p><i>Podniesienie atrakcyjności gospodarczej Pierścieniowych Gmin Polski Wschodniej poprzez budowanie warunków do inwestycji, wspieranie przedsiębiorczości oraz poprawę efektywności energetycznej opartej na OZE</i></p>	<p>Cel strategiczny 3 „Selektywne zwiększanie potencjału wiedzy, kwalifikacji, zaawansowania technologicznego, przedsiębiorczości i innowacyjności regionu”</p> <p>Cel strategiczny 2: Restrukturyzacja rolnictwa oraz rozwój obszarów wiejskich</p>	<p>Cel 1 Rozwijanie przewag regionu w oparciu o kreatywne specjalizacje jako przejaw budowania konkurencyjności krajowej i międzynarodowej</p> <p>Cel 3 Podniesienie dostępności oraz poprawa spójności funkcjonalno-przestrzennej jako element budowania potencjału rozwojowego regionu</p>	<p>Cel strategiczny 1. Konkurencyjna gospodarka</p> <p>Cel strategiczny 2. Powiązania krajowe i międzynarodowe</p>	<p>Cel strategiczny 1. Wzrost konkurencyjności gospodarki</p> <p>Cel strategiczny 3. Wzrost liczby i jakości powiązań sieciowych</p> <p>Cel strategiczny 4. Nowoczesna infrastruktura rozwoju</p>
-----	---	--	--	--	---

STRATEGIE ROZWOJU POWIATÓW³⁹

		Strategia rozwoju powiatu				
nr	cel strategiczny	EŁCKIEGO <i>(Strategia Zrównoważonego Rozwoju Powiatu Ełckiego do roku 2016)</i>	HRUBIESZOWSKIEGO <i>(Strategia Rozwoju Powiatu Hrubieszowskiego na lata 2008 – 2015)</i>	SANOCKIEGO <i>(Strategia Rozwoju Powiatu Sanockiego na lata 2004-2013)</i>	SUWALSKIEGO <i>(Strategia rozwoju Powiatu suwalskiego do 2015 roku)</i>	ZAMOJSKIEGO <i>(Strategia Rozwoju Powiatu Zamojskiego na lata 2007-2020)</i>
I	<i>Tworzenie i wzmocnienie roli Pierścieniowych Gmin Polski Wschodniej jako obszaru atrakcyjnego i istotnego w wymiarze rekreacyjnym i wypoczynkowym w oparciu o ich endogeniczne, naturalne potencjały</i>	<p>E I. Zachowanie wysokich walorów przyrodniczych i krajobrazowych</p> <p>E III. Racjonalne gospodarce wykorzystanie zasobów przyrodniczych i krajobrazowych</p> <p>P.II. Poprawa estetyki powiatu</p>	<p>Cel strategiczny nr 2. Rozwój infrastruktury oświatowej, społecznej i medycznej powiatu</p> <p>Cel strategiczny nr 3. Budowa nowoczesnego społeczeństwa oraz zasobów ludzkich dostosowanych do wymogów gospodarki i rynku pracy</p> <p>Cel strategiczny nr 4. Kształtowanie obszarów wiejskich w kierunku ich wielofunkcyjnego rozwoju i podnoszenie poziomu życia mieszkańców powiatu</p>	<p>Cel strategiczny: Rozwój kompleksowej oferty turystycznej i rekreacyjnej powiatu sanockiego</p>	<p>Cel strategiczny 1: zrównoważony rozwój – warunek sukcesu gospodarki powiatu</p> <p>Cel strategiczny 3. Zwiększenie atrakcyjności powiatu suwalskiego dla turystów i inwestorów</p>	<p>1. Rozwój i restrukturyzacja obszarów wiejskich</p>

³⁹ W związku z powyższą analizą należy mieć na uwadze, iż dokonano przeglądu aktualnie obowiązujących strategii rozwoju w/w 5 powiatów, jednakże przedstawione porównania nie mają charakteru całkowicie użytecznego, gdyż są to dokumenty pochodzące z lat 2004-2008, zatem nie zawierają informacji na temat bieżącej sytuacji analizowanych obszarów.

II	<p><i>Wzrost konkurencyjności Pierścieniowych Gmin Polski Wschodniej w obszarach edukacji i kultury poprzez realizację zintegrowanych działań infrastrukturalnych i promocyjnych prowadzących do podniesienia ich atrakcyjności i jakości</i></p>	<p>S.I. Podniesienie poziomu wykształcenia i świadomości społeczeństwa</p>	<p>Cel strategiczny nr 2. Rozwój infrastruktury oświatowej, społecznej i medycznej powiatu</p> <p>Cel strategiczny nr 3. Budowa nowoczesnego społeczeństwa oraz zasobów ludzkich dostosowanych do wymogów gospodarki i rynku pracy</p>	<p>Cel strategiczny: Wykreowanie powiatu sanockiego jako centrum kulturalnego o znaczeniu ponadlokalnym</p> <p>Cel strategiczny: wzrost poziomu wykształcenia mieszkańców Powiatu</p>	<p>Cel strategiczny 2. Poprawa jakości życia mieszkańców</p>	<p>3. Rozwój infrastruktury lokalnej</p>
III	<p><i>Podniesienie atrakcyjności gospodarczej Pierścieniowych Gmin Polski Wschodniej poprzez budowanie warunków do inwestycji, wspieranie przedsiębiorczości oraz poprawę efektywności energetycznej opartej na OZE</i></p>	<p>G I. Wykorzystanie potencjału gospodarki powiatu</p> <p>G.II. Wspieranie i inicjowanie rozwoju powiatu</p> <p>P.I. Poprawa dostępności komunikacyjnej powiatu</p>	<p>Cel strategiczny nr 1. Rozbudowa i modernizacja infrastruktury technicznej w celu zwiększenia atrakcyjności i spójności terytorialnej Powiatu</p> <p>Cel strategiczny nr 4. Kształtowanie obszarów wiejskich w kierunku ich wielofunkcyjnego rozwoju i podnoszenie poziomu życia mieszkańców Powiatu</p>	<p>Cel strategiczny: Wspieranie rozwoju lokalnych przedsiębiorstw i przyciąganie nowych inwestorów</p> <p>Cel strategiczny: Wzrost dostępności infrastruktury technicznej służącej rozwojowi gospodarczemu i zwiększającej atrakcyjność zamieszkania w powiecie</p>	<p>Cel strategiczny 1: zrównoważony rozwój – warunek sukcesu gospodarki powiatu</p> <p>Cel strategiczny 3. Zwiększenie atrakcyjności powiatu suwalskiego dla turystów i inwestorów</p>	<p>2. Rozwój przedsiębiorczości i pozyskiwanie inwestycji</p> <p>1. Rozwój i restrukturyzacja obszarów wiejskich.</p>

STRATEGIE ROZWOJU GMIN⁴⁰

		Strategia rozwoju gminy				
nr	cel strategiczny	EŁK	HRUBIESZÓW <i>(Strategia Rozwoju Lokalnego Gminy Hrubieszów w latach 2008-2020)</i>	SANOK <i>(Strategia Rozwoju Gminy Sanok na lata 2007-2015)</i>	SUWAŁKI	ZAMOŚĆ
I	<i>Tworzenie i wzmocnienie roli Pierścieniowych Gmin Polski Wschodniej jako obszaru atrakcyjnego i istotnego w wymiarze rekreacyjnym i wypoczynkowym w oparciu o ich endogeniczne, naturalne potencjały</i>	Brak strategii	III. Rozwój systemu komunikacji i infrastruktury IV. Poprawa stanu środowiska naturalnego V. Poprawa stanu środowiska kulturowego	1. Kapitał ludzki i społeczny (w tym edukacja i kultura) 3. Gospodarka, rolnictwo, turystyka (w tym zatrudnienie)	Cel II – Wzrost znaczenia usług turystycznych jako źródła dochodów mieszkańców oraz budżetu gminy	Cel strategiczny 3: Nowoczesne społeczeństwo
II	<i>Wzrost konkurencyjności Pierścieniowych Gmin Polski Wschodniej w obszarach edukacji i kultury poprzez realizację zintegrowanych działań infrastrukturalnych i promocyjnych prowadzących do podniesienia ich atrakcyjności i jakości</i>	Brak strategii	V. Poprawa stanu środowiska kulturowego VI. Poprawa warunków i jakości życia mieszkańców, w tym zmiany w strukturze zamieszkania	1. Kapitał ludzki i społeczny (w tym edukacja i kultura) 6. Sprawne zarządzanie, współpraca lokalna i równomierny rozwój obszaru	-	Cel strategiczny 3: Nowoczesne społeczeństwo

⁴⁰ W związku z powyższą analizą należy mieć na uwadze, iż dokonano przeglądu aktualnie obowiązujących strategii rozwoju w/w 5 gmin, jednakże przedstawione porównania nie mają charakteru całkowicie użytecznego, gdyż są to dokumenty pochodzące z lat 1999-2007, zatem nie zawierają informacji na temat bieżącej sytuacji analizowanych obszarów.

III	<p><i>Podniesienie atrakcyjności gospodarczej Pierścieniowych Gmin Polski Wschodniej poprzez budowanie warunków do inwestycji, wspieranie przedsiębiorczości oraz poprawę efektywności energetycznej opartej na OZE</i></p>	Brak strategii	<p>I. Zmiany w strukturze gospodarczej obszaru, w tym zasady kształtowania rolnej i leśnej przestrzeni produkcyjnej</p> <p>II. Zmiany w sposobie użytkowania terenu</p> <p>III. Rozwój systemu komunikacji i infrastruktury</p>	<p>3. Gospodarka, rolnictwo, turystyka (w tym zatrudnienie)</p> <p>4. Infrastruktura</p> <p>2. Ochrona środowiska przyrodniczego i zasobów naturalnych</p>	<p>Cel I - Wielofunkcyjny rozwój obszarów wiejskich</p> <p>Cel III - Rozwój lokalnego rynku pracy na bazie miejscowych zakładów produkcyjnych, wytwórczych, usługowych</p>	<p>Cel strategiczny 1: Wyższa atrakcyjność inwestycyjna gminy</p> <p>Cel strategiczny 2: Wielofunkcyjny rozwój wsi</p>
-----	---	----------------	---	--	--	--

2.4 Cele operacyjne

Dla poprawnego rozwoju gmin pierścieniowych konieczne jest realizowanie inwestycji, które będą służyły poprawie sytuacji społeczno-gospodarczej opartej na charakterystycznych zaletach i mankamentach „pierścienia”. Służyć mają temu cele operacyjne.

obszar	ATUTY	WYZWANIA	SZANSE
	<p>I. Tworzenie i wzmocnianie roli Pierścieniowych Gmin Polski Wschodniej jako obszaru atrakcyjnego i istotnego w wymiarze rekreacyjnym i wypoczynkowym w oparciu o ich endogeniczne, naturalne potencjały</p>	<p>II. Wzrost konkurencyjności Pierścieniowych Gmin Polski Wschodniej w obszarach edukacji i kultury poprzez realizację zintegrowanych działań infrastrukturalnych i promocyjnych prowadzących do podniesienia ich atrakcyjności i jakości</p>	<p>III. Podniesienie atrakcyjności gospodarczej Pierścieniowych Gmin Polski Wschodniej poprzez budowanie warunków do inwestycji, wspieranie przedsiębiorczości oraz poprawę efektywności energetycznej opartej na OZE</p>
<p>CELE OPERACYJNE</p>	<p>I.1. Rozwój i wzmocnienie rekreacyjno-wypoczynkowych funkcji obszaru Pierścieniowych Gmin Polski Wschodniej</p>	<p>II.1. Wykreowanie wizerunku Pierścieniowych Gmin Polski Wschodniej jako atrakcyjnych ośrodków edukacyjnych i kulturalnych oferujących wysoki standard usług publicznych</p>	<p>III.1. Kreowanie konkurencyjnych warunków do inwestowania na terenie Pierścieniowych Gmin Polski Wschodniej</p>
	<p>I.2. Rozwój konkurencyjnej infrastruktury rekreacyjno-wypoczynkowej na terenie Pierścieniowych Gmin Polski Wschodniej</p>	<p>II.2. Rozwój infrastruktury edukacyjno-kulturalnej zaspakajającej potrzeby mieszkańców Pierścieniowych Gmin Polski Wschodniej oraz miast wewnątrz-pierścieniowych</p>	<p>III.2. Poprawa i rozwój warunków do prowadzenia działalności gospodarczej oraz promocja przedsiębiorczości wśród mieszkańców Pierścieniowych Gmin Polski Wschodniej</p>
	<p>I.3. Kreowanie wizerunku Pierścieniowych Gmin Polski Wschodniej jako obszaru atrakcyjnego i przyjaznego nie tylko mieszkańcom, ale i turystom</p>	<p>II.3 Budowa i rozwój atrakcyjnej oferty kulturalnej skierowanej do mieszkańców Pierścieniowych Gmin Polski Wschodniej oraz miast wewnątrz-pierścieniowych</p>	<p>III.3. Rozwój energetyki i infrastruktury przesyłu oraz dystrybucji energii umożliwiającej wykorzystanie energii z OZE</p>

Źródło: opracowanie własne PARR.

2.5 Kluczowe zadania w ramach poszczególnych celów strategicznych i operacyjnych

Przedstawione powyżej cele będą osiągnane poprzez realizację konkretnych zadań. Zadania są ściśle powiązane z potencjałem „pierścienia” i jego charakterystycznymi funkcjami. W związku z faktem, że celem Strategii było zidentyfikowanie unikalnych cech, które wynikają z pełnienia przez 5 partnerskich gmin roli gmin pierścieniowych, a następnie zdefiniowanie wspólnych obszarów współpracy i rozwoju

Kluczowe obszary działań, dzięki którym możliwe będzie osiągnięcie zaplanowanych celów strategicznych to:

- **rekreacja i wypoczynek**
- **tereny inwestycyjne**
- **rozwój przedsiębiorczości**
- **edukacja i kultura**
- **odnawialne źródła energii (OZE)**

Kluczowe projekty w zakresie rozwoju i współpracy gmin pierścieniowych Polski Wschodniej w latach 2014-2020 to:

1. Stworzenie uzbrojonych terenów inwestycyjnych w gminach pierścieniowych Polski Wschodniej
2. Wytyczenie i budowa sieci wielofunkcyjnych i komplementarnych dydaktyczno-rekreacyjno-wypoczynkowych tras, ścieżek rowerowych i spacerowych
3. „Bądź przedsiębiorczy” – projekty z zakresu wspierania przedsiębiorczości, doradztwa i szkoleń
4. Uruchomienie Centrum Designu i Wzornictwa Przemysłowego
5. Akcja promocyjna „Weekend z Pierścieniem”
6. Akcja „Przenieś swój biznes do Gminy”
7. Oznakowanie turystyczne gmin pierścieniowych Polski Wschodniej
8. „Bliska przyszłość” – projekt imprez kulturalnych nawiązujący do potencjałów gmin pierścieniowych (promocja oferty kulturalnej)
9. „Tak smakuje tradycja” – projekt kulturalny skierowany do mieszkańców miast centralnych (wewnątrz-pierścieniowych)
10. Podniesienie konkurencyjności infrastruktury wypoczynkowo-rekreacyjnej gmin pierścieniowych Polski Wschodniej
11. Promocja edukacji zachęcająca do nauki w szkołach podstawowych i gimnazjalnych gmin pierścieniowych
12. Podniesienie atrakcyjności szkół i konkurencyjności ich oferty edukacyjnej – e-Szkoła
13. Promocja gospodarcza gmin pierścieniowych Polski Wschodniej (kampanie, targi, wystawy)
14. „Czysta energia” – projekty z zakresu zwiększenia udziału odnawialnych źródeł energii (OZE)
15. Rozbudowa infrastruktury technicznej (sieć: kanalizacyjna, wodociągowa i gazowa, drogi) służącej podniesieniu atrakcyjności gospodarczej i mieszkaniowej gmin pierścieniowych Polski Wschodniej

16. Promocja terenów przeznaczonych pod zamieszkanie – projekty prezentujące walory mieszkaniowe gmin pierścieniowych w powiązaniu z zasobami naturalnymi i kulturowymi
17. Promocja terenów inwestycyjnych (również poprzez wykorzystanie narzędzi internetowych) oraz zacieśnianie współpracy z COIE przy Urzędach Marszałkowskich

Tabela 60. Wykaz kluczowych zadań dla gmin pierścieniowych w latach 2014-2020.

CEL STRATEGICZNY I			Tworzenie i wzmocnianie roli Pierścieniowych Gmin Polski Wschodniej jako obszaru atrakcyjnego i istotnego w wymiarze rekreacyjnym i wypoczynkowym w oparciu o ich endogeniczne, naturalne potencjały
nr celu strategicznego	nr celu operacyjnego	nr zadania	Kluczowe zadania
I	1		Rozwój i wzmocnienie rekreacyjno-wypoczynkowych funkcji obszaru Pierścieniowych Gmin Polski Wschodniej
		a	Wytyczenie i budowa sieci wielofunkcyjnych i komplementarnych dydaktyczno-rekreacyjno-wypoczynkowych tras, ścieżek rowerowych i spacerowych
	2		Rozwój konkurencyjnej infrastruktury rekreacyjno-wypoczynkowej na terenie Pierścieniowych Gmin Polski Wschodniej
		a	Podniesienie konkurencyjności infrastruktury wypoczynkowo-rekreacyjnej gmin pierścieniowych Polski Wschodniej
	3		Kreowanie wizerunku Pierścieniowych Gmin Polski Wschodniej jako obszaru atrakcyjnego i przyjaznego nie tylko mieszkańcom, ale i turystom
		a	Promocja terenów przeznaczonych pod zamieszkanie – projekty prezentujące walory mieszkaniowe gmin pierścieniowych w powiązaniu z zasobami naturalnymi i kulturowymi
		b	Oznakowanie turystyczne gmin pierścieniowych Polski Wschodniej
CEL STRATEGICZNY II			Wzrost konkurencyjności Pierścieniowych Gmin Polski Wschodniej w obszarach edukacji i kultury poprzez realizację zintegrowanych działań infrastrukturalnych i promocyjnych prowadzących do podniesienia ich atrakcyjności i jakości
II	1		Wykreowanie wizerunku Pierścieniowych Gmin Polski Wschodniej jako atrakcyjnych ośrodków edukacyjnych i kulturalnych oferujących wysoki standard usług publicznych
		a	Promocja edukacji zachęcająca do nauki w szkołach podstawowych i gimnazjalnych gmin pierścieniowych
		b	„Bliska przyszłość” – projekt imprez kulturalnych nawiązujący do potencjałów gmin pierścieniowych (promocja oferty kulturalnej)

	2		Rozwój infrastruktury edukacyjno-kulturalnej zaspakajającej potrzeby mieszkańców Pierścieniowych Gmin Polski Wschodniej oraz miast wewnątrz-pierścieniowych
		a	Podniesienie atrakcyjności szkół i konkurencyjności ich oferty edukacyjnej – e-Szkoła
	3		Budowa i rozwój atrakcyjnej oferty kulturalnej skierowanej do mieszkańców Pierścieniowych Gmin Polski Wschodniej oraz miast wewnątrz-pierścieniowych
		a	Akcja promocyjna „Weekend z Pierścieniem”
		b	„Tak smakuje tradycja” – projekt kulturalny skierowanych do mieszkańców miast centralnych (wewnątrz-pierścieniowych)
CEL STRATEGICZNY III			Podniesienie atrakcyjności gospodarczej Pierścieniowych Gmin Polski Wschodniej poprzez budowanie warunków do inwestycji, wspieranie przedsiębiorczości oraz poprawę efektywności energetycznej opartej na OZE
III	1		Kreowanie konkurencyjnych warunków do inwestowania na terenie Pierścieniowych Gmin Polski Wschodniej
		a	Stworzenie uzbrojonych terenów inwestycyjnych w gminach pierścieniowych Polski Wschodniej
		b	Promocja gospodarcza gmin pierścieniowych Polski Wschodniej (kampanie, targi, wystawy)
		c	Rozbudowa infrastruktury technicznej (sieć: kanalizacyjna, wodociągowa i gazowa, drogi) służącej podniesieniu atrakcyjności gospodarczej i mieszkaniowej gmin pierścieniowych Polski Wschodniej
		d	Promocja terenów inwestycyjnych (również poprzez wykorzystanie narzędzi internetowych) oraz zacieśnianie współpracy z COIE przy Urzędach Marszałkowskich
	2		Poprawa i rozwój warunków do prowadzenia działalności gospodarczej oraz promocja przedsiębiorczości wśród mieszkańców Pierścieniowych Gmin Polski Wschodniej
		a	„Bądź przedsiębiorczy” – projekty z zakresu wspierania przedsiębiorczości, doradztwa i szkoleń
		b	Uruchomienie Centrum Designu i Wzornictwa Przemysłowego
		c	Akcja „Przenieś swój biznes do Gminy”
	3		Rozwój energetyki i infrastruktury przesyłu oraz dystrybucji energii umożliwiającej wykorzystanie energii z OZE
		a	„Czysta energia” – projekty z zakresu zwiększenia udziału odnawialnych źródeł energii (OZE)

OPIS WYBRANYCH PROJEKTÓW KLUCZOWYCH

Akcja promocyjna „Weekend z Pierścieniem”

Akcja promocyjna „Weekend z Pierścieniem” stanowić będzie unikalną ofertę dla aktywnych osób i całych rodzin spędzenia weekendu w gminach pierścieniowych (będzie skierowana głównie do mieszkańców miast centralnych). Oferta będzie składała się z unikalnych produktów i w okresie od połowy czerwca do końca sierpnia będzie można w weekend skorzystać z konkretnej oferty spędzenia czasu poza miastem. Będzie to z jednej strony okazja do promocji gmin i budowania pożądanego wizerunku marki, a z drugiej ogromna szansa na rozwój mikroprzedsiębiorczości w postaci np.: agroturystyki, parkingów, małej gastronomii, sprzedaży upominków, drobnego handlu itd.

Przykładowe produkty w ofercie „Weekend z Pierścieniem”:

- » *Lot balonem*
Możliwość przeżycia niezapomnianej przygody podczas powietrznej żeglugi oraz podziwiania gmin i jego okolic z nowej perspektywy.
- » *Szlaki piesze*
Podczas wycieczek w gronie przyjaciół i rodziny można odwiedzić ciekawe miejsca.
- » *Szlaki rowerowe*
Dla tych, którzy kochają wycieczki rowerowe gminy pierścieniowe oferować będą atrakcyjnie przyrodniczo ścieżki rowerowe, które będą wiodły najbardziej atrakcyjnymi obszarami (ze szczególnym uwzględnieniem terenów pod budownictwo mieszkaniowe). Przy takich szlakach będzie doskonała okazja do kupienia grzybów czy jagód sprzedawanych przez miejscową ludność.
- » *Paintball*
Doskonała okazja do rozerwania się z przyjaciółmi oraz do integracji przy ognisku po zabawie. Ze względu na duży odsetek lasów gminy pierścieniowe posiadają bardzo dobre walory do tej formy aktywności.
- » *Jazda konna*
Stanowić będzie nietypową i atrakcyjną ofertę dla osób chcących wypróbować siły swojego charakteru.
- » *Grzybobranie*
Odwiedzenie lasów w gminach pierścieniowych w celu zbierania grzybów i jagód. Relaks, oderwanie się od stresu i zgiełku.
- » *Quady*
Jazda quadem stanowi doskonałą rozrywkę, pełną emocji. Należy pamiętać aby trasy do jazdy quadami wytyczyć na terenach, które nie będą zakłócały spokoju ludzi i zwierząt.
- » *Dzień na kocu z rodziną i przyjaciółmi*
Powrót do niedzielnych tradycji obiadowych spędzanych przy wspólnym stole z rodziną i przyjaciółmi. Z tym, że tradycyjny rodzinny stół zastąpi koc na polanach w lasach. Takie spotkanie to okazja do nawiązania bliższych relacji z ludźmi.

» *Motolotnia*

Możliwość latania motolotnią nad gminami pierścieniowymi stanowić będzie awangardę w rozrywkach oferowanych w tej części regionu. To oferta dla prawdziwych śmiałków i ludzi lubiących rzeczywiste emocje i adrenalinę. Z powietrza będzie okazja podziwiania pięknych uroków gmin. Nie jeden twardeł zakocha się w tych pięknych terenach i kto wie czy nie postanowi się tu osiedlić...

» *„Na nogach szlakiem kapliczek i kościołów”*

W gminach pierścieniowych jest wiele starych kapliczek i zabytkowych kościołów. Można je oglądać jadąc rowerem, ale prawdziwi aktywni, lubiący obcować z naturą pokonają tą trasę na nogach: spacerem, truchtem, biegiem, czy też uprawiając nordic walking. Wówczas kolejne oglądanie kapliczek dostarczy zupełnie innych wrażeń.

» *Spływy kajakowe*

W przypadku gmin pierścieniowych, które posiadają potencjał w tym zakresie, ta forma aktywności z pewnością spotka się z zainteresowaniem.

» *Kino letnie*

Zorganizowanie bezpłatnych pokazów filmów. Kino pod chmurką będzie stanowiło wspaniałą rozrywkę po dniu spędzonym na poznawaniu uroków gmin pierścieniowych. Na ekranie mogłyby być pokazywane zarówno etiudy filmowe jak i lubiane przez wszystkich komedie czy inne gatunki. W kinie letnim powinny być wyświetlane takie filmy, które ciężko znaleźć w ramówkach telewizyjnych np. produkcje kina europejskiego.

» *Fire dance*

Coroczne zapraszanie grup wykonujących pokazy tańca z ogniem. Połączenie tych niezwykle widowiskowych wyczynów z klimatycznymi miejscami, np. taflami jezior w ciepłą noc w pełni lata może być jednym ciekawą atrakcją zachęcającą do odwiedzania gmin pierścieniowych.

» *Noc Talentów*

Zorganizowanie raz w roku występów młodych utalentowanych artystów z terenu gmin pierścieniowych. Ich talent może mieć różną formę: śpiewaną, mówioną, tańczoną, akrobatyczną itd.

» *Spotkania Kabaretowe*

Spotkania Kabaretowe dawałyby szansę występu amatorskim zespołom kabaretowym jeszcze nie znanych na szerszą skalę a reprezentujących ciekawy repertuar skeczy. Każdorazowo gwiazdą kończącą Spotkania Kabaretowe byłby powszechnie znany kabaret.

Oznakowanie turystyczne gmin pierścieniowych Polski Wschodniej

Tablice informacyjne przy zabytkach i miejscach ważnych historycznie, przyrodniczo, kulturowo itd. Oznakowane powinny być połączone wizualnie i funkcjonalnie z Systemem Informacji Gminnej (SIG), który powinien kierować mieszkańców i odwiedzających do budynków i miejsc użyteczności publicznej: urzędy, szpitale, apteki, banki, instytucje kultury, przystanki, parkingi, informacja turystyczna itd.

Rysunek 26. Przykładowe elementy Systemu Informacji Miejskiej (dla Miasta Bielsko Białej).



Źródło: www.2plus3d.pl/artykuly/jaskolka-zmian-rozmowa-o-systemie-informacji-miejskiej-bielska-bialej

„Bądź przedsiębiorczy” – projekty z zakresu wspierania przedsiębiorczości, doradztwa i szkoleń

Porady i szkolenie dla przedsiębiorców prowadzone w zakresie:

- pozyskiwania funduszy unijnych (szczególnie na innowacyjne działania),
- pomocy przy samodzielnym sporządzaniu dokumentów aplikacyjnych,
- pozyskania kredytu inwestycyjnego,
- doradztwa w bieżącym prowadzeniu działalności gospodarczej,
- doradztwa w kojarzeniu partnerów gospodarczych.

Okienko Przedsiębiorczości ma na celu zwiększenie absorpcji środków z UE przez przedsiębiorców, w szczególności na rozwój inicjatyw opartych na innowacyjności. Może stanowić również ważny argument dla inwestorów chcących ulokować w gminach pierścieniowych swój kapitał.

3. System wdrażania i finansowania Strategii

3.1 Kluczowe instytucje i podmioty zaangażowane w proces wdrażania Strategii

Instytucją kluczową w procesie realizacji celów Strategii Rozwoju będą **Wójtowie Gminy Pierścieniowych** wraz z **Urzędami Gminy**. Zadaniem Wójtów jest nadzór i ogólna koordynacja procesu realizacji i monitorowania Strategii. Zadaniem Urzędów Gminy jest bezpośrednia koordynacja i realizacja zadań wynikających ze Strategii.

Instytucjami wspomagającymi Wójtów i Urzędy Gminy w procesie wdrażania Strategii będą:

- Rady Gminy Pierścieniowych, które powinny zadbać o promocję i właściwe zrozumienie zapisów Strategii wśród społeczności lokalnej oraz czuwać nad realizacją zapisów dokumentu zgodnie z ustalonym harmonogramem i priorytetami
- Sołtysi,
- Szkoły,
- Gminne Ośrodki Pomocy Społecznej,
- Ochotnicze Straże Pożarne (OSP),
- organizacje pozarządowe działające na terenie gminy,
- Kościoły i związki wyznaniowe,
- placówki i organizacje kultury,
- Powiatowe Urzędy Pracy,
- Straż Pożarna,
- Lasy Państwowe,
- inne.

Instytucjami partnerskimi – zarządzającymi określonymi instrumentami i programami, w ramach których będą finansowane niektóre działania wynikające ze Strategii, będą:

- Urząd Marszałkowski Województwa Lubelskiego / Podkarpackiego / Podlaskiego / Warmińsko-Mazurskiego,
- Agencje Rozwoju Regionalnego,
- Urzędy Wojewódzkie,
- Wojewódzkie Urzędy Pracy (WUP),
- Regionalne Ośrodki Polityki Społecznej (ROPS),
- Agencja Restrukturyzacji i Modernizacji Rolnictwa (ARiMR),
- Ośrodki Doradztwa Rolniczego (ODR),
- Państwowy Fundusz Rehabilitacji Osób Niepełnosprawnych (PFRON),
- Wojewódzki Fundusz Ochrony Środowiska i Gospodarki Wodnej (WFOŚiGW)

- Starostwa Powiatowe,
- Generalna Dyrekcja Dróg Krajowych i Autostrad (GDDKiA),
- Zarządy Dróg Wojewódzkich,
- Zarządy Dróg Powiatowych,
- inne.

Instytucjami sojuszniczymi – udzielającymi merytorycznego i eksperckiego wsparcia w realizacji poszczególnych zadań, lub też bezpośrednio zaangażowane w ich realizację, będą

- Izba Rolnicza,
- izby handlowe, przemysłowe i gospodarcze,
- agencje marketingowe i Public Relations,
- Polska Agencja Informacji i Inwestycji Zagranicznych S.A.,
- Centrum Obsługi Inwestorów i Eksporterów przy Urzędach Marszałkowskich
- Wojewódzki i Powiatowy Konserwator Zabytków,
- inne.

Dzięki tak szerokiemu spektrum podmiotów zaangażowanych bezpośrednio i pośrednio w realizację Strategii jej cele są realne do osiągnięcia w założonej perspektywie czasowej.

3.2 Główne źródła finansowania Strategii

Głównymi źródłami finansowania Strategii będą:

- środki własne – budżet gminy,
- zewnętrzne środki publiczne – dostępne przede wszystkim w ramach programów finansowanych z Unii Europejskiej
- środki z sektora prywatnego, np. w ramach projektów partnerstwa publiczno-prywatnego.

Trudno jednak oczekiwać, że realizacja założonych celów strategicznych i operacyjnych wynikających ze zdefiniowanych problemów będzie możliwa bez skutecznego pozyskiwania dodatkowych źródeł finansowania w postaci źródeł zewnętrznych.

Praktycznie żadna z priorytetowych inwestycji nie ma szans na szybką realizację powodzenia, bez uzyskania zewnętrznego dofinansowania. Rekomendowane jest tym samym aplikowanie o środki unijne (lub pochodzące z alternatywnych programów) aby zwiększyć wydolność inwestycyjną gminy i skutecznie realizować zaplanowane zadania.

Kluczowe źródła zewnętrznego finansowania inwestycji w omawianym okresie to:

- **Regionalne Programy Operacyjne (RPO)** (wszystkie rodzaje infrastruktury, w tym drogowa, zdrowotna, edukacyjna, kulturalna i sportowa, informatyczna, rozwój przedsiębiorczości, promocja gospodarcza i turystyczna itp.);
- **Program Operacyjny Wiedza, Edukacja i Rozwój (PO WER)** (np. rozwój zasobów ludzkich - szkolenia, doradztwo, wsparcie na rynku pracy; partnerstwo lokalne, kształtowanie postaw społecznych, wsparcie organizacji pozarządowych, wsparcie dla przedsiębiorstw, wsparcie instytucji otoczenia biznesu, itp.);
- **Program Rozwoju Obszarów Wiejskich (PROW)** (np. infrastruktura wodno-kanalizacyjna, gospodarka odpadami, agroturystyka, dziedzictwo kulturowe wsi, lokalne grupy działania itp.);
- **Program Operacyjny Infrastruktura i Środowisko (PO IiŚ)** (np. ponadlokalne projekty w zakresie gospodarki wodno-ściekowej, i gospodarki odpadami, zmniejszenie emisyjności gospodarki itp.);
- **Program Operacyjny Inteligentny Rozwój (PO IR)** (np. wsparcie innowacji w przedsiębiorstwach, działalność B+R itp.);
- **Program Operacyjny Polska Cyfrowa (PO PC)** (np. zapewnienie powszechnego dostępu do szybkiego internetu, budowa e-administracji, cyfrowa aktywizacja społeczeństwa itp.).

Oprócz funduszy UE funkcjonują również inne możliwości finansowania rozwoju samorządu, tj.:

- Norweski Mechanizm Finansowy,
- Szwajcarski Instrument Finansowy,
- Mechanizm Finansowy Europejskiego Obszaru Gospodarczego,
- Ekofundusz,
- Wojewódzki Fundusz Ochrony Środowiska i Gospodarki Wodnej,
- Państwowy Fundusz Rehabilitacji Osób Niepełnosprawnych ,
- Ministerstwo Kultury i Dziedzictwa Narodowego,
- Ministerstwo Edukacji,
- Ministerstwo Pracy i Polityki Społecznej,
- Zarządy Dróg Wojewódzkich,
- Zarządy Dróg Powiatowych,
- Młodzież w działaniu,
- Bank Gospodarstwa Krajowego (Fundusz Poręczeń Unijnych, Fundusz Rozwoju Inwestycji Komunalnych, itd.),
- Fundacje i grantodawcy,
- inne.

Powyższe źródła mogą stanowić ciekawą alternatywę dla środków pochodzących z UE, natomiast głównymi źródłami zewnętrznymi finansowania Strategii będą:

- Regionalne Programy Operacyjne,
- Program Operacyjny Polska Wschodnia,
- Program Rozwoju Obszarów Wiejskich,
- Program Operacyjny Infrastruktura i Środowisko,
- Program Operacyjny Wiedza, Edukacja i Rozwój.

Rysunek 27. Propozycja podziału środków w ramach funduszy polityki spójności w latach 2014-2020 realizowanych przez 6 krajowych programów.

Propozycja podziału Funduszy Europejskich
2014-2020 na programy krajowe



Źródło: www.mir.gov.pl/fundusze/Fundusze_Europejskie_2014_2020/PublishingImages/mrr_infografika.png.

Rysunek 28. Prognozowany regionalny podział funduszy w latach 2014-2020.

Propozycja podziału
Funduszy Europejskich 2014-2020 na regiony
(w mln euro)



* Mazowsze jako region przejściowy otrzyma 2,08 mld euro w ramach programu regionalnego. Ponadto 1,7 mld euro dostępne będzie dla beneficjentów z tego województwa w programach krajowych. Będą oni mogli także korzystać ze środków Funduszu Spójności, które są zarządzane z poziomu krajowego.

Źródło: www.mir.gov.pl/fundusze/Fundusze_Europejskie_2014_2020/PublishingImages/RPO_uaktualnione_nowe_291113.jpg.

MOŻLIWOŚCI FINANSOWANIA KLUCZOWYCH DZIAŁAŃ W PERSPEKTYWIE FINANSOWEJ 2014-2020

W perspektywie finansowej 2014-2020⁴¹ programy operacyjne zostały opracowane w taki sposób, aby wszystkie razem stanowiły spójną całość zorientowaną na cele określone w Umowie Partnerstwa, a każdy program operacyjny był zwartym układem działań o klarownej logice interwencji, przekonującej o ich zasadności i skuteczności.

Zasada zorientowania na rezultaty oznacza konieczność zaprojektowania priorytetów i działań PO w taki sposób, aby łącznie skierowały masę krytyczną środków na obszary najskuteczniej realizujące cele określone w Umowie Partnerstwa (UP) i planowane rezultaty.

Zasada zintegrowanego podejścia terytorialnego zakłada konfigurowanie interwencji publicznej w sposób oznaczający najskuteczniejszą ścieżkę dojścia do pożądanego - z punktu widzenia społeczno-gospodarczego – poziomu rozwoju i/lub tempa wzrostu różnorodnych typów obszarów. Od strony technicznej oznacza to łączenie różnorodnych dziedzin wsparcia funduszy przewidzianych w jednym lub więcej programach, lub osiach priorytetowych w oparciu o analizę terytorialną wyzwań, potrzeb i potencjałów.

Zasada partnerstwa oznacza regularną, bliską współpracę pomiędzy administracją krajową, regionalną i lokalną, sektorem prywatnym i trzecim sektorem. Każdy program operacyjny (PO) musi określać działania podjęte w celu zaangażowania partnerów w przygotowanie i realizację PO.

Umowa Partnerstwa (UP) określa strategię skutecznego wykorzystania środków UE, tj. wyznacza Cele Tematyczne (CT) realizowane w skali kraju oraz oczekiwane rezultaty, ścieżki dojścia do rezultatów w układzie tematycznym i terytorialnym oraz ich ramy finansowe (UP nie obejmuje PO Europejskiej Współpracy Terytorialnej (EWT)). Program precyzuje natomiast w jakim zakresie realizować będzie rezultaty wyznaczone przez UP oraz określa cele szczegółowe, typy działań, zasady wyboru projektów do wsparcia, wskaźniki rezultatu oraz produktu, uwzględniające zestaw wspólnych wskaźników na poziomie UE (tzw. *common indicators*), planuje sposób wykorzystania instrumentów, zagospodarowuje stosownie do tego środki finansowe, a także organizuje system zarządzania i kontroli. Przyjęto rekomendowany kształt PO, wg kolejności jego części składowych oraz ze wskazaniem najważniejszych punktów styčných między UP a PO.

Kształt programu jest wersją rozszerzoną wzorca Komisji Europejskiej, który zawiera:

1. Opis części strategicznej programu (opis najważniejszych przedsięwzięć konsultacyjnych i badawczych, analizę wyzwań, potrzeb i potencjałów (podejście tematyczne i terytorialne), uzasadnienie wyboru celów tematycznych, uzasadnienie szacunkowego rozkładu środków UE, strategię inwestycyjną programu).
2. Opis układu osi priorytetowych (powiązanie osi z celami tematycznymi i priorytetami inwestycyjnymi, powiązanie osi z funduszami, powiązanie osi z kategoriami regionów w ramach PO krajowych, powiązanie osi z celami szczegółowymi oraz wskaźnikami, powiązanie osi z kategoriami interwencji, powiązanie osi ze środkami UE i minimalnymi pulami środków dedykowanych tematycznie).

⁴¹ Na podstawie: *Podręcznik systemu programowania i wdrażania programów operacyjnych 2014-2020*, MRR, luty 2012

3. Opis typów przedsięwzięć realizowanych w ramach osi priorytetowej (wymogi ogólne, OSI, obszary miejskie i obszary wiejskie w osi priorytetowej programu operacyjnego, wymogi dotyczące Zintegrowanych Inwestycji Terytorialnych, wymogi dotyczące Rozwoju kierowanego przez społeczność lokalną, wymogi dotyczące działań dedykowanych instrumentom finansowym, wymogi dot. przedsięwzięć z zakresu przeciwdziałania ubóstwu, dyskryminacji lub
4. wykluczeniu społecznemu, wymogi dotyczące przedsięwzięć opartych na współpracy międzyregionalnej oraz transnarodowej w ramach Celu 1).
5. Opis kierunkowych zasad wyboru projektów i operacji.
6. Przedstawienie sposobu realizacji zasad horyzontalnych (promowanie równouprawnienia kobiet i mężczyzn, zapobieganie dyskryminacji, zrównoważony rozwój, partnerstwo).
7. Opis ram koordynacji w ramach programu.
8. Opis rozwiązań z zakresu skutecznej i efektywnej realizacji programu (warunkowość ex ante, ramy wykonania, ocena i opis zdolności administracyjnych, ocena i przedsięwzięcia zmniejszające obciążenia administracyjne).
9. Finansowanie PO i plan finansowy (alokacje dzielone pomiędzy dwie kategorie regionów, rezerwa wykonania, rezerwa programowa, koncentracja tematyczna wsparcia, wybór podstawy certyfikacji, zastosowanie finansowania krzyżowego w ramach PO Celu 1, określenie poziomów współfinansowania, tabele finansowe).
10. Opis sytemu instytucji zaangażowanych w realizację PO.

Cele tematyczne EFSI oraz wspólne ramy strategiczne (Artykuł 9)⁴²

W celu przyczynienia się do unijnej strategii na rzecz inteligentnego, zrównoważonego wzrostu sprzyjającego włączeniu społecznemu, jak również realizacji szczególnych zadań funduszy zgodnie z ich celami określonymi w Traktatach, w tym spójności gospodarczej, społecznej i terytorialnej, każdy EFSI⁴³ wspiera następujące cele tematyczne:

- 1) wzmocnienie badań naukowych, rozwoju technologicznego i innowacji;
- 2) zwiększenie dostępności, stopnia wykorzystania i jakości TIK;
- 3) wzmocnienie konkurencyjności MŚP, sektora rolnego (w odniesieniu do EFRROW) oraz sektora rybołówstwa i akwakultury (w odniesieniu do EFMR);
- 4) wspieranie przejścia na gospodarkę niskoemisyjną we wszystkich sektorach;
- 5) promowanie dostosowania do zmian klimatu, zapobiegania ryzyku i zarządzania ryzykiem;
- 6) zachowanie i ochrona środowiska naturalnego oraz wspieranie efektywnego gospodarowania zasobami;
- 7) promowanie zrównoważonego transportu i usuwanie niedoborów przepustowości w działaniu najważniejszej infrastruktury sieciowej;
- 8) promowanie trwałego i wysokiej jakości zatrudnienia oraz wsparcie mobilności pracowników;

⁴² Na podstawie: ROZPORZĄDZENIE PARLAMENTU EUROPEJSKIEGO I RADY (UE) NR 1303/2013 z dnia 17 grudnia 2013 r. ustanawiające wspólne przepisy dotyczące Europejskiego Funduszu Rozwoju Regionalnego, Europejskiego Funduszu Społecznego, Funduszu Spójności, Europejskiego Funduszu Rolnego na rzecz Rozwoju Obszarów Wiejskich oraz Europejskiego Funduszu Morskiego i Rybackiego oraz ustanawiające przepisy ogólne dotyczące Europejskiego Funduszu Rozwoju Regionalnego, Europejskiego Funduszu Społecznego, Funduszu Spójności i Europejskiego Funduszu Morskiego i Rybackiego oraz uchylające rozporządzenie Rady (WE) nr 1083/2000.

⁴³ EFSI – to tzw. europejskie fundusze strukturalne i inwestycyjne, a więc odnosi się on łącznie do: Europejskiego Funduszu Rozwoju Regionalnego (EFRR), Europejskiego Funduszu Społecznego (EFS), Funduszu Spójności (FS), Europejskiego Funduszu Rolnego na rzecz Rozwoju Obszarów Wiejskich (EFRROW) oraz Europejskiego Funduszu Morskiego i Rybackiego (EFMR).

- 9) promowanie włączenia społecznego, walka z ubóstwem i wszelką dyskryminacją;
- 10) inwestowanie w kształcenie, szkolenie oraz szkolenie zawodowe na rzecz zdobywania umiejętności i uczenia się przez całe życie.

Wybór celów i priorytetów inwestycyjnych w obszarach na podstawie: *Programowanie perspektywy finansowej 2014 -2020 - Umowa Partnerstwa*, Ministerstwo infrastruktury i Rozwoju (MiR), 21 maja 2014 r.

REKREACJA I WYPOCZYNEK

Cel tematyczny 6. Zachowanie i ochrona środowiska naturalnego oraz wspieranie efektywnego gospodarowania zasobami (FS, EFRR)

Priorytet 6iii., 6d. (FS/EFRR) Ochrona i przywrócenie różnorodności biologicznej, ochrona i rekultywacja gleby oraz wspieranie usług ekosystemowych, także poprzez program Natura 2000 i zieloną infrastrukturę

Programy: POIŚ, RPO

Uzasadnienie: Zwiększona presja na środowisko w związku z rozwojem gospodarczym – potrzeba powstrzymania procesu utraty różnorodności biologicznej, wzmocnienia potencjału rozwoju gospodarczego i społecznego w oparciu o wykorzystanie walorów przyrodniczych na poziomie regionalnym i lokalnym; realizacja strategii Europa 2020 (inicjatyw przewodnia „Europa efektywnie korzystająca z zasobów”); realizacja strategii „Nasze ubezpieczenie na życie i nasz kapitał naturalny – unijna strategia ochrony różnorodności biologicznej na okres do 2020 r.”, „Programu ochrony i zrównoważonego użytkowania różnorodności biologicznej wraz z planem działań 2014-2020”, „Priorytetowych Ram Działania dla sieci Natura 2000 na Wieloletniego Programu Finansowania UE w latach 2014-2020”; krajowe dokumenty strategiczne – Strategia Rozwoju Kraju 2020 (SRK 2020), Strategia Bezpieczeństwo energetyczne i środowisko (BEiŚ).

Komentarz:

Projekty w zakresie kultury (CT6, CT8 oraz CT9) muszą przyczyniać się do osiągania wymiernych i trwałych korzyści społeczno-gospodarczych, w tym poprzez zwiększenie potencjału turystycznego, rozwój e-kultury oraz przemysłów kreatywnych i przemysłów kultury. W ramach CT8 i CT9 muszą one być realizowane w ramach szerszego planu rozwoju danego terytorium. Ważnymi działaniami w tym obszarze będą także projekty z zakresu zielonej infrastruktury jako nośnika usług ekosystemowych czy rozwijające infrastrukturę związaną z właściwym ukierunkowaniem ruchu turystycznego na obszarach cennych przyrodniczo – zapewniającą z jednej strony lepszą ochronę wartości przyrodniczych, a jednocześnie przyczyniającą się do zwiększenia atrakcyjności turystycznej tych obszarów.

Cel tematyczny 8. Promowanie trwałego i wysokiej jakości zatrudnienia oraz wsparcie mobilności pracowników (EFS, EFRR)

Priorytet 8 b. (EFRR) wspieranie rozwoju przyjaznego dla zatrudnienia poprzez rozwój potencjałów endogenicznych jako elementu strategii terytorialnej dla obszarów ze specyficznymi potrzebami, łącznie z przekształceniem upadających regionów przemysłowych oraz działaniami na rzecz zwiększenia dostępności i rozwoju zasobów naturalnych i kulturowych

Programy: RPO

Uzasadnienie: Niepełne wykorzystanie zasobów rynku pracy – potrzeba aktywizacji obszarów oraz optymalizacji wykorzystania ich potencjałów przyrodniczych, kulturowych i przestrzennych; realizacja strategii Europa 2020 (Cel w zakresie zatrudnienia); krajowe dokumenty strategiczne – SRK 2020, Strategia rozwoju kapitału ludzkiego (SRKL).

Priorytet 8vi (EFS) aktywne i zdrowe starzenie się

Programy: POWER, RPO

Uzasadnienie: Zwiększająca się dezaktywacja zawodowa wynikająca z problemów zdrowotnych - potrzeba realizacji działań z zakresu profilaktyki i promowania zdrowego stylu życia; realizacja strategii Europa 2020 (Cel w zakresie zatrudnienia); krajowe dokumenty strategiczne – SRK 2020, SRKL, Strategia Sprawne Państwo (SSP).

Cel tematyczny 9. Wspieranie włączenia społecznego i walka z ubóstwem (EFS, EFRR)

Priorytet 9a. (EFRR) inwestycje w infrastrukturę zdrowotną i społeczną, które przyczyniają się do rozwoju krajowego, regionalnego i lokalnego, zmniejszania nierówności w zakresie stanu zdrowia, promowanie włączenia społecznego poprzez lepszy dostęp do usług społecznych, kulturalnych i rekreacyjnych oraz przejścia z usług instytucjonalnych do usług na poziomie społeczności lokalnych

Programy: POIŚ, RPO

Uzasadnienie: Niski dostęp do usług społecznych i usług ochrony zdrowia – potrzeba zapewnienia niezbędnej infrastruktury ochrony zdrowia oraz społecznej likwidującej lukę w dostępie do usług, a tym samym sprzyjającej szeroko rozumianemu włączeniu społecznemu i chroniącej przed wykluczeniem; realizacja strategii Europa 2020 (Cel w zakresie przeciwdziałania ubóstwu, projekt przewodni „Europejski program walki z ubóstwem”); realizacja CSR nr 1: (...) dokonanie przeglądu wydatków w celu (...) zwiększenia oszczędności kosztowej i efektywności wydatków na opiekę zdrowotną (...); realizacja KPR (Krajowy Program Przeciwdziałaniu Ubóstwu i Wykluczeniu Społecznemu 2020); krajowe dokumenty strategiczne – SRK 2020, SRKL, SSP.

EDUKACJA I KULTURA

Cel tematyczny 2. Zwiększenie dostępności, stopnia wykorzystania i jakości TIK (EFRR)

Priorytet 2c. (EFRR) Wzmocnienie zastosowań TIK dla e-administracji, e-uczenia się, e-włączenia społecznego, e-kultury i e-zdrowia

Programy: POPC, RPO

Uzasadnienie: Słabe wykorzystanie e-usług przez obywateli – potrzeba zwiększenia podaży, jakości usług i treści cyfrowych oraz rozwoju kompetencji cyfrowych oraz realizacja Strategii Europa 2020 (projekt przewodni „Europejska agenda cyfrowa”) i krajowych dokumenty strategiczne - SRK 2020, SSP, Strategia rozwoju kapitału społecznego (SRKS), SRKL, Program Zintegrowanej Informatyzacji Państwa (PZIP).

Cel tematyczny 4. Wspieranie przejścia na gospodarkę niskoemisyjną we wszystkich sektorach (FS, EFRR)

Priorytet 4iii., 4c. (FS/EFRR) wspieranie efektywności energetycznej, inteligentnego zarządzania energią i wykorzystywania odnawialnych źródeł energii w budynkach publicznych i w sektorze mieszkaniowym

Programy: POIŚ, RPO

Uzasadnienie: Wysoka energochłonność gospodarki – potrzeba kompleksowej modernizacji energetycznej budynków; realizacja pakietu klimatyczno-energetycznego oraz strategii Europa 2020 (Cele energetyczne, projekt przewodni „Europa efektywnie korzystająca z zasobów”); realizacja CSR nr 6: (...) Odnowienie i rozbudowę mocy

wytwórczych oraz poprawę efektywności w całym łańcuchu energii (...); realizacja KPR (Inwestycje w odnawialne źródła energii); krajowe dokumenty strategiczne – SRK 2020, BEiŚ.

Cel tematyczny 6. Zachowanie i ochrona środowiska naturalnego oraz wspieranie efektywnego gospodarowania zasobami (FS, EFRR)

Priorytet 6c. (EFRR) Zachowanie, ochrona, promowanie i rozwój dziedzictwa naturalnego i kulturowego

Programy: POIŚ, RPO

Uzasadnienie: Znaczny stopień degradacji zabytków oraz nierównomierny dostęp do infrastruktury kultury – potrzeba aktywizacji potencjałów związanych z materialnym i niematerialnym dziedzictwem kulturowym; Komunikaty Komisji Europejskiej (Komunikat dotyczący Europejskiej agendy kultury w dobie globalizacji świata, Polityka regionalna jako czynnik przyczyniający się do inteligentnego rozwoju w ramach strategii Europa 2020, Promowanie sektora kultury i sektora kreatywnego na rzecz wzrostu gospodarczego i wzrostu zatrudnienia w UE, Zielona Księga Komisji w sprawie uwalniania potencjału przedsiębiorstw z branży kultury i branży twórczej, Polityka spójności i miasta: rola miast i aglomeracji w odniesieniu do wzrostu i zatrudnienia w regionach); krajowe dokumenty strategiczne – SRK 2020, SRKS.

Cel tematyczny 9. Wspieranie włączenia społecznego i walka z ubóstwem (EFS, EFRR)

Priorytet 9vi. (EFS) Priorytet 9d. (EFRR) lokalne strategie rozwoju realizowane przez społeczność

Programy: RPO

Niewystarczająco wykorzystany potencjał rozwoju lokalnego – potrzeba aktywizacji społeczności lokalnych; realizacja strategii Europa 2020 (Cel w zakresie przeciwdziałania ubóstwu, projekt przewodni „Europejski program walki z ubóstwem”); krajowe dokumenty strategiczne – SRK 2020, SRKS.

Cel tematyczny 10. Inwestowanie w edukację, umiejętności i uczenie się przez całe życie (EFS, EFRR)

Priorytet 10i. (EFS) ograniczenie i zapobieganie przedwczesnemu kończeniu nauki szkolnej oraz zapewnienie równego dostępu do dobrej jakości wczesnej edukacji elementarnej, oraz kształcenia podstawowego, gimnazjalnego i ponadgimnazjalnego, z uwzględnieniem formalnych, nieformalnych i pozaformalnych ścieżek kształcenia umożliwiających ponowne podjęcie kształcenia i szkolenia

Programy: RPO, POWER

Uzasadnienie: Niedopasowany system edukacji do rynku pracy, niski odsetek dzieci uczestniczących w edukacji przedszkolnej - potrzeba zapewnienia dostępności do wysokiej jakości edukacji, potrzeba upowszechnienia edukacji przedszkolnej; realizacja strategii Europa 2020 (Cele w zakresie edukacji, projekt przewodni „Młodzież w drodze”); CSR nr 3: (...) zacieśnianie współpracy szkół i pracodawców oraz poprawę jakości nauczania (...); krajowe dokumenty strategiczne – SRK 2020, SRKL, SRKS.

Priorytet 10a. (EFRR) inwestycje w edukację, umiejętności i uczenie się przez całe życie poprzez rozwój infrastruktury edukacyjnej i szkoleniowej

Programy: RPO

Uzasadnienie: Występujące w ograniczonym zakresie braki w infrastrukturze szkół – potrzeba doposażenia oraz inwestycji infrastrukturalnych umożliwiających realizację zadań edukacyjnych na wysokim poziomie; realizacja strategii Europa 2020 (Cele w zakresie edukacji, projekt przewodni „Młodzież w drodze”); krajowe dokumenty strategiczne – SRK 2020, SRKL.

TERENY INWESTYCYJNE

Cel tematyczny 7. Promowanie zrównoważonego transportu i usuwanie niedoborów przepustowości w działaniu najważniejszej infrastruktury sieciowej (FS, EFRR)

Priorytet 7b. (EFRR) Zwiększanie mobilności regionalnej poprzez łączenie węzłów drugorzędnych i trzeciorzędnych z infrastrukturą TEN-T, w tym z węzłami multimodalnymi

Programy: POIŚ, RPO, POPW

Uzasadnienie: Ograniczona dostępność mniejszych ośrodków miejskich i obszarów ich otaczających – potrzeba tworzenia warunków do rozwoju policentrycznej struktury osadniczej w kraju, opartej na sieci miast średniej i mniejszej wielkości (tzw. regionalnych i subregionalnych); potrzeba eliminacji ograniczeń blokujących rozwój miast, związanych z przeciążeniem ich infrastruktury ruchem tranzytowym; realizacja KPR (działania na rzecz Inicjatywy „Europa efektywnie korzystająca z zasobów”); krajowe dokumenty strategiczne – SRK 2020, Strategia Rozwoju Transportu do 2020 roku (z perspektywą do 2030 roku) (SRT)

Cel tematyczny 11. Wzmacnianie potencjału instytucjonalnego i skuteczności administracji publicznej (EFS)

Priorytet 11i. (EFS) inwestycje w zdolności instytucjonalne i w sprawność administracji publicznej oraz efektywność usług publicznych na szczeblu krajowym, regionalnym i lokalnym w celu przeprowadzenia reform, z uwzględnieniem lepszego stanowienia prawa i dobrego rządzenia

Programy: POWER

Uzasadnienie: Występujące bariery administracyjne – potrzeba wzmocnienia zdolności instytucjonalnych oraz skuteczności administracji publicznej; realizacja strategii Europa 2020 (cel w zakresie nakładów na B+R, projekt przewodni „Polityka przemysłowa w erze globalizacji”); realizacja KPR (Poprawa otoczenia biznesu); realizacja CSR nr 7: Dalsze działanie na rzecz poprawy otoczenia biznesu przez uproszczenie egzekwowania umów i wymogów dotyczących pozwoleń na budowę oraz przez obniżenie kosztów przestrzegania przepisów podatkowych (...); krajowe dokumenty strategiczne – SRK 2020, Strategia innowacyjności i efektywności gospodarki – Dynamiczna Polska 2020 (SIEG), SSP

PRZEDSIĘBIORCZOŚĆ

Cel tematyczny 8. Promowanie trwałego i wysokiej jakości zatrudnienia oraz wsparcie mobilności pracowników (EFS, EFRR)

Priorytet 8 b.. (EFRR) wspieranie rozwoju przyjaznego dla zatrudnienia poprzez rozwój potencjałów endogenicznych jako elementu strategii terytorialnej dla obszarów ze specyficznymi potrzebami, łącznie

z przekształcaniem upadających regionów przemysłowych oraz działaniami na rzecz zwiększenia dostępności i rozwoju zasobów naturalnych i kulturowych

Programy: RPO

Uzasadnienie: Niepełne wykorzystanie zasobów rynku pracy – potrzeba aktywizacji obszarów oraz optymalizacji wykorzystania ich potencjałów przyrodniczych, kulturowych i przestrzennych; realizacja strategii Europa 2020 (Cel w zakresie zatrudnienia); krajowe dokumenty strategiczne – SRK 2020, SRKL.

Priorytet 8iii. (EFS) samozatrudnienie, przedsiębiorczość oraz tworzenie nowych miejsc pracy

Programy: RPO

Uzasadnienie: Niepełne wykorzystanie zasobów rynku pracy - potrzeba realizacji usług adresowanych do osób pozostających bez pracy, poszukujących zatrudnienia, zagrożonych jego utratą lub w innych aspektach defaworyzowanych na rynku pracy, ukierunkowane na rozwój przedsiębiorczości; realizacja strategii Europa 2020 (Cel w zakresie zatrudnienia, projekt przewodni „Program na rzecz nowych umiejętności i zatrudnienia”); realizacja CSR nr 4: Kontynuowanie wysiłków na rzecz zwiększenia udziału kobiet w rynku pracy (...) Wsparcie ogólnej reformy emerytalnej za pomocą środków zwiększających szanse starszych pracowników na zatrudnienie, tak aby podnieść wiek dezaktywacji zawodowej; realizacja KPR (Reforma polityki rynku pracy, Wspieranie zatrudnienia osób powyżej 50 roku życia, Wspieranie zatrudnienia osób niepełnosprawnych/ działania na rzecz aktywizacji osób niepełnosprawnych); krajowe dokumenty strategiczne – SRK 2020, SRKL.

ENERGETYKA/OZE

Cel tematyczny 4. Wspieranie przejścia na gospodarkę niskoemisyjną we wszystkich sektorach (FS, EFRR)

Priorytet 4i., 4a. (FS/EFRR) wspieranie wytwarzania i dystrybucji energii pochodzącej ze źródeł odnawialnych

Programy: POIŚ, RPO

Uzasadnienie: Niski udział źródeł odnawialnych w wytwarzaniu energii elektrycznej - potrzeba zwiększenia produkcji OZE oraz tworzenie warunków dla jej większego wykorzystania w gospodarce; realizacja pakietu klimatyczno-energetycznego oraz strategii Europa 2020 (Cele energetyczne, projekt przewodni „Europa efektywnie korzystająca z zasobów”), realizacja CSR nr 6: (...) Odnowienie i rozbudowę mocy wytwórczych oraz poprawę efektywności w całym łańcuchu energii. Przyspieszenie i rozszerzenie rozbudowa sieci energetycznej, w tym transgranicznych połączeń międzysystemowych (...); realizacja KPR (Inwestycje w odnawialne źródła energii); krajowe dokumenty strategiczne – SRK 2020, Polityka energetyczna Polski do 2030 r., BEiŚ.

Priorytet 4iii., 4c. (FS/EFRR) wspieranie efektywności energetycznej, inteligentnego zarządzania energią i wykorzystywania odnawialnych źródeł energii w budynkach publicznych i w sektorze mieszkaniowym

Programy: POIŚ, RPO

Uzasadnienie: Wysoka energochłonność gospodarki – potrzeba kompleksowej modernizacji energetycznej budynków; realizacja pakietu klimatyczno-energetycznego oraz strategii Europa 2020 (Cele energetyczne, projekt przewodni „Europa efektywnie korzystająca z zasobów”); realizacja CSR nr 6: (...) Odnowienie i rozbudowę mocy wytwórczych oraz poprawę efektywności w całym łańcuchu energii (...); realizacja KPR (Inwestycje w odnawialne źródła energii); krajowe dokumenty strategiczne – SRK 2020, BEiŚ.

3.3 Matryca czasowo-finansowa

Kluczowe zadania	wydatki razem	2014	2015	2016	2017	2018	2019	2020
<i>ponoszone koszty:</i>	51 910 000	0	0	2 570 000	7 470 000	18 470 000	17 300 000	6 100 000
<i>Stworzenie uzbrojonych terenów inwestycyjnych w gminach pierścieniowych Polski Wschodniej</i>	15 000 000					5 000 000	5 000 000	5 000 000
<i>Wytyczenie i budowa sieci wielofunkcyjnych i komplementarnych dydaktyczno-rekreacyjno-wypoczynkowych tras, ścieżek rowerowych i spacerowych</i>	800 000				200 000	300 000	300 000	
<i>„Bądź przedsiębiorczy” – projekty z zakresu wspierania przedsiębiorczości, doradztwa i szkoleń</i>	600 000			150 000	150 000	150 000	150 000	
<i>Uruchomienie Centrum Designu i Wzornictwa Przemysłowego</i>	1 500 000						500 000	1 000 000
<i>Akcja promocyjna „Weekend z Pierścieniem”</i>	500 000				250 000	250 000		
<i>Akcja „Przenieś swój biznes do Gminy”</i>	60 000			20 000	20 000	20 000		
<i>Oznakowanie turystyczne gmin pierścieniowych Polski Wschodniej</i>	300 000				150 000	150 000		
<i>„Bliska przyszłość” – projekt imprez kulturalnych nawiązujący do potencjałów gmin pierścieniowych (promocja oferty kulturalnej)</i>	500 000			100 000	100 000	100 000	100 000	100 000
<i>„Tak smakuje tradycja” – projekt kulturalny skierowany do mieszkańców miast centralnych (wewnątrz-pierścieniowych)</i>	300 000			100 000	100 000	100 000		

Ponadregionalna Strategia Rozwoju i Współpracy Pierścieniowych Gmin Polski Wschodniej
na lata 2014-2020

Kluczowe zadania	wydatki razem	2014	2015	2016	2017	2018	2019	2020
ponoszone koszty:	51 910 000	0	0	2 570 000	7 470 000	18 470 000	17 300 000	6 100 000
<i>Podniesienie konkurencyjności infrastruktury wypoczynkowo-rekreacyjnej gmin pierścieniowych Polski Wschodniej</i>	6 000 000				2 000 000	2 000 000	2 000 000	
<i>Promocja edukacji zachęcająca do nauki w szkołach podstawowych i gimnazjalnych gmin pierścieniowych</i>	200 000			50 000	50 000	50 000	50 000	
<i>Podniesienie atrakcyjności szkół i konkurencyjności ich oferty edukacyjnej – e-Szkoła</i>	200 000			50 000	50 000	50 000	50 000	
<i>Promocja gospodarcza gmin pierścieniowych Polski Wschodniej (kampanie, targi, wystawy)</i>	500 000			100 000	200 000	200 000		
<i>„Czysta energia” – projekty z zakresu zwiększenia udziału odnawialnych źródeł energii (OZE)</i>	10 000 000					5 000 000	5 000 000	
<i>Rozbudowa infrastruktury technicznej (sieć: kanalizacyjna, wodociągowa i gazowa, drogi) służącej podniesieniu atrakcyjności gospodarczej i mieszkaniowej gmin pierścieniowych Polski Wschodniej</i>	15 000 000			2 000 000	4 000 000	5 000 000	4 000 000	
<i>Promocja terenów przeznaczonych pod zamieszkanie – projekty prezentujące walory mieszkaniowe gmin pierścieniowych w powiązaniu z zasobami naturalnymi i kulturowymi</i>	300 000				150 000		150 000	
<i>Promocja terenów inwestycyjnych (również poprzez wykorzystanie narzędzi internetowych) oraz zacieśnianie współpracy z COIE przy Urzędach Marszałkowskich</i>	150 000				50 000	100 000		

4. System monitorowania i oceny realizacji Strategii

4.1 Monitoring i ocena

4.1.1. Monitoring

Monitoring to jeden z kluczowych elementów wdrażania Strategii. Opiera się na systematycznym zbieraniu danych dotyczących realizacji założeń Strategii i porównywaniu osiągniętych wskaźników z zakładanymi. Dane z monitoringu służą przede wszystkim dokonaniu oceny skuteczności i efektywności realizowanych zadań. Na podstawie analizy odchylenia krzywej stanu obecnego od stanu zakładanego formułowane są wnioski dotyczące wprowadzenia ewentualnych zmian w celach operacyjnych Strategii lub jej zadaniach.

Generalnie proces monitoringu ma służyć zapewnieniu wysokiej efektywności wydatkowania środków przeznaczonych na wdrożenie Strategii. Posiada również wartość antycypacyjną, umożliwiającą wczesne wykrywanie potencjalnych błędów oraz reagowania na nie, a także dostosowywanie zapisów Strategii do zmieniających się uwarunkowań.

Podstawowe części składowe systemu monitoringu to:

- instytucje zaangażowane w ten proces,
- system sprawozdawczości,
- zestaw wskaźników na podstawie, których Strategia podlega monitoringowi i ewaluacji.

System instytucjonalny monitoringu Strategii obejmuje trzy poziomy:

- zmian sytuacji społeczno-gospodarczej,
- realizacji celów operacyjnych na podstawie wskaźników liczbowych,
- realizacji zadań (projektów) określonych w zapisach Strategii.

Za monitorowanie Strategii odpowiedzialne są Urzędy Pierścieniowych Gmin Polski Wschodniej: Elku, Hrubieszowa, Sanoka, Suwałk oraz Zamościa.

Kluczowym zadaniem Urzędów będzie dokonywanie bieżącej oceny postępów i skutków realizacji Strategii, a w szczególności zgodności przyjętego harmonogramu ze stanem wdrażania poszczególnych zadań oraz przyjętą wizją rozwoju. Monitoring w tym zakresie będzie prowadzony przede wszystkim w oparciu o ogólnodostępne źródła statystyczne – dane Banku Danych Regionalnych.

ZASADY MONITOROWANIA

Aby proces monitoringu stanowił skuteczne narzędzie w procesie wdrażania Strategii winien być zgodny z następującymi zasadami:

- **wiarygodności** – informacja musi być wiarygodna i musi opierać się na niepodważalnych danych. Niedokładne dane systemu monitorowania mogą spowodować podjęcie niewłaściwych działań korygujących;
- **aktualności** – informacje muszą być zbierane, przekazywane i oceniane w sposób ciągły, który umożliwia podjęcie na czas działań korygujących oraz stosownych korekt w momencie aktualizacji strategii.

Należy podkreślić znaczącą rolę lokalnych mediów w kontrolowaniu i pobudzaniu jednostek odpowiedzialnych za realizację Strategii. W związku z tym aspektem wymagającym rozważenia wydaje się być włączenie do Rady Rozwoju Strategicznego Pierścieniowych Gmin Polski Wschodniej przedstawicieli lokalnej prasy oraz innych mediów. W ten sposób także lokalna społeczność będzie uczestniczyła w procesie oceny stanu wdrażania Strategii.

4.1.2. Ocena

Ocena realizacji Strategii będzie dokonywana przez poszczególne Rady Gmin (Elku, Hrubieszowa, Sanoka, Suwałk i Zamościa). Rady będą oceniały postępy i efekty realizacji Strategii w cyklu rocznym, na podstawie sprawozdań, składanych Radom przez Wójtów poszczególnych gmin pierścieniowych. Rady ponadto będą w razie potrzeby w drodze konsultacji z pozostałymi Radami Gmin dokonywały aktualizacji zapisów Strategii w oparciu o ocenę jej realizacji.

4.2 Ewaluacja

Ewaluacja to obiektywna ocena projektu, programu, polityki, czy strategii na wszystkich jego etapach, tj. planowania, realizacji i mierzenia rezultatów. Powinna ona dostarczyć rzetelnych i przydatnych informacji pozwalając wykorzystać zdobytą w ten sposób wiedzę w procesie decyzyjnym. Często dotyczy ona procesu określenia wartości lub ważności działania, polityki lub programu.

Ważną kwestią, która wywiera wpływ na każdą ewaluację jest wybór kryteriów.

Kryteria ewaluacji stanowią pewien rodzaj standardów, według których dokonuje się oceny danego programu/strategii. Powinny być sformułowane jasno i precyzyjnie, ponieważ są pewnego rodzaju systemem wartości, do którego ewaluator odwołuje się na każdym etapie badań, wskazując to, co jest najistotniejsze z punktu widzenia Strategii oraz jej celów i efektów. Należy podkreślić, że każde zdarzenie może być ocenione skrajnie inaczej, gdy za kryterium oceny zostanie przyjęta inna wartość. Dlatego też, wybór kryteriów, które będą podstawą oceny ewaluowanej Strategii, wymaga każdorazowo ścisłej współpracy ewaluatora z przedstawicielami gmin pierścieniowych (w przypadku ewaluacji zewnętrznej).

Najczęściej stosowane kryteria ewaluacji to :

1. **Trafność** (ang. *relevance*) – kryterium to pozwala ocenić, w jakim stopniu przyjęte cele Strategii odpowiadają zidentyfikowanym problemom w obszarze objętym konkretnym projektem (zadaniem) i/lub realnym potrzebom grup docelowych. Ustalone w wyniku zastosowania kryterium trafności wnioski wpływają na podjęcie decyzji o kontynuowaniu, modyfikacji lub całkowitym wstrzymaniu realizacji Strategii.

2. **Efektywność** (ang. *efficiency*) – kryterium to pozwala ocenić poziom „ekonomiczności” Strategii, czyli stosunek poniesionych nakładów do uzyskanych produktów i rezultatów. Nakłady rozumiane są tu jako zasoby finansowe, ludzkie i poświęcony czas. Kryterium ma również zastosowanie przy porównywaniu ewaluowanych w ramach Strategii projektów z podobnymi projektami realizowanymi przez inne samorzady.
3. **Skuteczność** (ang. *effectiveness*) – kryterium to pozwala ocenić, do jakiego stopnia cele strategiczne lub/i operacyjne zdefiniowane na etapie programowania zostały osiągnięte.
4. **Użyteczność** (ang. *utility*) – kryterium to pozwala ocenić, do jakiego stopnia efekty Strategii odpowiadają rzeczywistym potrzebom. Dzięki zastosowaniu tego kryterium można ocenić, czy zmiany wywołane realizacją Strategii są korzystne z punktu widzenia różnych grup mieszkańców (np. ogół społeczności, biznesu, NGO, rolników, środowiska oświaty itd.). Należy wziąć pod uwagę różnice interesów poszczególnych grup. To co zostanie ocenione jako użyteczne dla jednej grupy, może nie być użytecznym z punktu widzenia innej grupy.
5. **Trwałość** (ang. *sustainability*) – kryterium to pozwala ocenić czy pozytywne efekty projektu na poziomie celu mogą trwać po zakończeniu finansowania zewnętrznego, a także czy możliwe jest utrzymanie się wpływu tego projektu w dłuższym okresie na procesy rozwoju gmin. Kryterium trwałości stosowane jest w ewaluacjach ex-post, ponieważ pozwala ocenić na ile zmiany wywołane oddziaływaniem Strategii są faktycznie trwałe i widoczne po zakończeniu wsparcia finansowego.
6. **Oddziaływanie/wpływ** (ang. *impact*) – kryterium to pozwala ocenić związek pomiędzy celami strategicznymi a celami operacyjnymi, tj. stopień, w jakim korzyści odniesione przez grupy docelowe miały szerszy wpływ na rozwój gmin, mieszkańców i inne grupy społeczne (także w ujęciu ponadlokalnym, np. powiat).

W ramach zarządzania Strategią całościowa ewaluacja działań prowadzona będzie w układzie standardowym i składa się z trzech faz:

1. **ewaluacja on-going** (w trakcie, na bieżąco) – realizowana stale, ma koncentrować się ona na ocenie realizacji Strategii z punktu widzenia kryterium:
 - trafności,
 - efektywności,
 - skuteczności.

Wnioski wynikające z ewaluacji on-going mogą prowadzić do:

- zmian w harmonogramie Strategii,
- weryfikacji zadań (zmiana, usunięcie, wprowadzenie nowych),
- zmiany celów operacyjnych,
- znaczącej aktualizacji konstrukcji celów i zadań Strategii.

Ewaluacja on-going ma stale badać wewnętrzną spójność i zgodność wizji oraz celów strategicznych i operacyjnych.

2. **ewaluacja mid-term** – realizowana jest w połowie wdrażania zaktualizowanej Strategii – w latach 2017-2018 (optymalnie w połowie 2017 roku). Tego typu ewaluacja poprzez poddanie analizie kryterium oddziaływania/wpływu oraz użyteczności dokonuje oceny jakości realizacji Strategii a także ocenia poczynione na etapie

programowania założenia (cele). W konsekwencji wskazuje w jaki sposób założenia Strategii są realizowane poprzez działania, a tam gdzie jest to konieczne generuje konieczność wprowadzenia korekt. Przez porównanie z sytuacją początkową pokazuje ewolucję kontekstu gospodarczego i społecznego, zmianę wśród grup docelowych oraz ocenia czy cele pozostają trafne. Może przyczynić się do pewnych modyfikacji realizacji interwencji oraz aktualizacji przyjętych założeń.

- 3. ewaluacja ex-post** – po zakończeniu realizacji Strategii – w zakresie podobnym do ewaluacji mid-term, poszerzonym o ocenę (przewidywanych) efektów długoterminowych związanych z osiągnięciem założonej wizji, misji oraz celów strategicznych – kryterium trwałości.

Ponadto prowadzone mogą być dodatkowe ewaluacje cząstkowe odnoszące się do szczegółowych zagadnień, takich jak na przykład poszczególne zasady realizacji strategii, czy grupy docelowe.

Rekomenduje się przeprowadzanie wszystkich typów ewaluacji z punktu widzenia oceny skuteczności działań i efektywności wydatkowania pieniędzy publicznych.

Ewaluację on-going powinny przeprowadzać na bieżąco Urzędy Gmin Pierścieniowych Polski Wschodniej.

Ewaluacja mid-term powinna być przeprowadzona przez podmiot zewnętrzny w 2017- 2018 roku w postaci badań opinii publicznej, definiując aktualny poziom osiągnięcia celów Strategii (zdefiniowanie ewentualnych problemów we wdrażaniu).

Ewaluacja ex-post powinna być przeprowadzona przez podmiot zewnętrzny na koniec wdrażania Strategii w 2020 roku w postaci badań opinii publicznej i określić w jakim stopniu zostały osiągnięte zaplanowane rezultaty.

Istotne z punktu widzenia wiarygodności i efektywności ewaluacji jest to, aby ewaluację mid-term i ex-post przeprowadzały podmioty zewnętrzne.

4.3 Planowane rezultaty realizacji Strategii

Realizacja Strategii w oparciu o zaplanowane cele powinna przynieść następujące rezultaty do końca 2020 roku:

Tabela 61. Wykaz kluczowych wskaźników do oceny skuteczności realizacji Strategii.

L.p.	rezultat	jednostka miary	wskaźnik
1.	utworzone nowe tereny inwestycyjne	liczba	5
2.	powierzchnia nowoutworzonych terenów inwestycyjnych	ha	10
3.	długość wytyczonych lub/i wybudowanych wielofunkcyjnych i komplementarnych dydaktyczno-rekreacyjno-wypoczynkowych tras, ścieżek rowerowych i spacerowych	km	20
4.	szkolenia z zakresu przedsiębiorczości	liczba	10

5.	funkcjonujące Centra Designu i Wzornictwa Przemysłowego	liczba	1
6.	zorganizowane wydarzenia w ramach akcji promocyjnej „Weekend z Pierścieniem”	liczba	20
7.	Nowoutworzone firmy	liczba	50
8.	zorganizowane imprezy i wydarzenia kulturalne do końca 2020 roku	liczba	30
9.	oznakowane turystycznie gminy	liczba	5
10.	działające e-Szkoły	liczba	5
11.	przedsięwzięcia edukacyjne	liczba	10
12.	wzrost liczby mieszkańców	%	5
13.	utworzone narzędzia multimedialne prezentujące ofertę (kulturalną, mieszkaniową, inwestycyjną) gmin pierścieniowych	liczba	3
14.	wzrost liczby osób korzystających z infrastruktury technicznej	%	10-15
15.	wzrost wykorzystania energii ze źródeł odnawialnych	%	2-5
16.	przedsięwzięcia z zakresu promocji inwestycyjnej, gospodarczej i turystycznej (targi, wystawy, konferencje itp.)	liczba	5

Źródło: opracowanie własne PARR.

Spisy

Spis tabel

Tabela 1.	Porównanie wysokości subwencji oświatowej i wydatków na oświatę w gminach pierścieniowych Polski Wschodniej w latach 2008-2012.	36
Tabela 2.	Stan warunków mieszkaniowych w gminach pierścieniowych Polski Wschodniej w latach 2002-2012.	42
Tabela 3.	Stan wyposażenia mieszkań w gminach pierścieniowych Polski Wschodniej porównaniu z powiatami i województwami w 2012 roku.	44
Tabela 4.	Struktura użytkowania gruntów w gminach pierścieniowych w 2002 i 2010 roku.	59
Tabela 5.	Gospodarstwa rolne według powierzchni w gminach pierścieniowych Polski Wschodniej w 2010 roku.	60
Tabela 6.	Liczba podmiotów gospodarczych w gminach pierścieniowych Polski Wschodniej w latach 2002-2012 z uwzględnieniem struktury właścicielskiej.	63
Tabela 7.	Wykaz sekcji PKD 2007, które poddano analizie wskaźnikiem LQ.	70
Tabela 8.	Wskaźnik gęstości firm dla gmin pierścieniowych (referencja wojewódzka).	74
Tabela 9.	Wskaźnik gęstości firm dla gmin pierścieniowych (referencja powiatowa).	75
Tabela 10.	Macierz zgodności specjalizacji branżowych w gminach pierścieniowych (referencja wojewódzka).	76
Tabela 11.	Macierz zgodności specjalizacji branżowych w gminach pierścieniowych (referencja powiatowa).	77
Tabela 12.	Macierz dynamiki wzrostu rozwoju branż ($\Delta LQ > 0$) w gminach pierścieniowych w latach 2009-2013 (referencja wojewódzka).	78
Tabela 13.	Macierz dynamiki wzrostu rozwoju branż ($\Delta LQ > 0$) w gminach pierścieniowych w latach 2009-2013 (referencja powiatowa).	79
Tabela 14.	Ruch naturalny w gminach pierścieniowych Polski Wschodniej w latach 2002-2012.	101
Tabela 15.	Struktura dochodów gmin pierścieniowych Polski Wschodniej według działów klasyfikacji budżetowej w roku 2012.	117
Tabela 16.	Zestawienie dochodów i wydatków gmin pierścieniowych Polski Wschodniej w latach 2007-2012.	120
Tabela 17.	Struktura wydatków gmin pierścieniowych Polski Wschodniej według działów klasyfikacji budżetowej w roku 2012.	124
Tabela 18.	Tereny inwestycyjne w gminach pierścieniowych Polski Wschodniej.	127
Tabela 19.	Lista wybranych zadań dofinansowanych ze strukturalnych funduszy europejskich w Gminie Ełk.	128
Tabela 20.	Lista wybranych zadań dofinansowanych ze strukturalnych funduszy europejskich w Gminie Hrubieszów.	129

Tabela 21.	Lista wybranych zadań dofinansowanych ze strukturalnych funduszy europejskich w Gminie Sanok.	130
Tabela 22.	Lista zadań dofinansowanych ze strukturalnych funduszy europejskich w Gminie Suwałki. ...	131
Tabela 23.	Lista zadań dofinansowanych ze strukturalnych funduszy europejskich w Gminie Zamość. ...	132
Tabela 24.	Zestawienie i kategoryzacja wskaźników badania jakości życia.	135
Tabela 25.	Zestawienie wskaźników prezentujących jakość życia na terenie gmin pierścieniowych i miast wewnątrz-pierścieniowych.	143
Tabela 26.	Miejsca zajmowane przez analizowane JST w ramach każdego ze wskaźników dla gmin pierścieniowych i miast wewnątrz-pierścieniowych.	152
Tabela 27.	Syntetyczny potencjał (obecny) gmin pierścieniowych i miast wewnątrz-pierścieniowych.	161
Tabela 28.	Sumaryczny potencjał (potencjał rozwojowy w przyszłości) gmin pierścieniowych i miast wewnątrz-pierścieniowych.	161
Tabela 29.	Pozycje zajmowane przez gminy pierścieniowe w odniesieniu do miast wewnątrz-pierścieniowych.	162
Tabela 30.	Ranking podobieństwa wskaźników dla gminy pierścieniowych w odniesieniu do miast wewnątrz-pierścieniowych.	167
Tabela 31.	Ranking pozycji zajmowanych przez gminy pierścieniowe w odniesieniu do miast wewnątrz-pierścieniowych.	172
Tabela 32.	Syntetyczny potencjał (obecny) jakości życia w gminach pierścieniowych w odniesieniu do miast wewnątrz-pierścieniowych.	177
Tabela 33.	Sumaryczny potencjał (potencjał rozwojowy w przyszłości) gmin pierścieniowych i miast wewnątrz-pierścieniowych.	177
Tabela 34.	Pozycje zajmowane przez gminy pierścieniowe w odniesieniu do 56 gmin wiejskich.	179
Tabela 35.	Ranking podobieństwa wskaźników dla gminy pierścieniowych w odniesieniu do 56 gmin wiejskich.	185
Tabela 36.	Ranking pozycji zajmowanych przez gminy pierścieniowe w odniesieniu do 56 gmin wiejskich.	192
Tabela 37.	Syntetyczny potencjał (obecny) gmin pierścieniowych na tle 56 gmin wiejskich.	199
Tabela 38.	Sumaryczny potencjał (potencjał rozwojowy w przyszłości) gmin pierścieniowych na tle 56 gmin wiejskich.	199
Tabela 39.	Podobieństwo obszaru gmin pierścieniowych i miast wewnątrz-pierścieniowych.	200
Tabela 40.	Obszary budowania (niebieski kolor) i utraty (czerwony kolor) przewagi konkurencyjnej przez gminy pierścieniowe w porównaniu z miastami centralnymi.	205
Tabela 41.	Podobieństwo obszaru analizowanych 56 gmin wiejskich.	212
Tabela 42.	Obszary budowania (niebieski kolor) i utraty (czerwony kolor) przewagi konkurencyjnej przez gminy pierścieniowe w porównaniu z 56 gminami wiejskimi.	217
Tabela 43.	Analiza SWOT dla gmin pierścieniowych.	236
Tabela 44.	Matryca oceny silnych stron gmin pierścieniowych.	237
Tabela 45.	Matryca oceny słabych stron gmin pierścieniowych.	238
Tabela 46.	Matryca oceny szans gmin pierścieniowych.	239
Tabela 47.	Matryca oceny zagrożeń gmin pierścieniowych.	240
Tabela 48.	SWOT: Czy zidentyfikowane siły, pozwolą wykorzystać szanse, które mogą się pojawić?	242

Ponadregionalna Strategia Rozwoju i Współpracy Pierścieniowych Gmin Polski Wschodniej
na lata 2014-2020

Tabela 49.	SWOT: Czy zidentyfikowane siły, pozwolą przewyciężyć zagrożenia, które mogą się pojawić?	243
Tabela 50.	SWOT: Czy zidentyfikowane słabości, nie pozwolą na wykorzystanie szans, które mogą się pojawić?	244
Tabela 51.	SWOT: Czy zidentyfikowane słabości, wzmocnią siłę oddziaływania zagrożeń, które mogą się pojawić?	245
Tabela 52.	TOWS: Czy szanse, które mogą się pojawić, spotęgują zidentyfikowane siły (mocne strony)?	246
Tabela 53.	TOWS: Czy zagrożenia, które mogą się pojawić, osłabiają zidentyfikowane siły (mocne strony)?	247
Tabela 54.	TOWS: Czy szanse, które mogą się pojawić, pozwolą przewyciężyć istniejące słabości?	248
Tabela 55.	TOWS: Czy zagrożenia które mogą się pojawić, spotęgują występujące słabości?	249
Tabela 56.	Zbiorcze zestawienie uzyskanych wyników analizy SWOT/TOWS dla gmin pierścieniowych...	250
Tabela 57.	Macierz normatywnych strategii działania w analizie SWOT/TOWS.....	250
Tabela 58.	Macierz normatywnych strategii działania w analizie SWOT/TOWS - opis.....	250
Tabela 59.	Macierz normatywnych strategii działania dla gmin pierścieniowych w analizie SWOT/TOWS.	251
Tabela 60.	Wykaz kluczowych zadań dla gmin pierścieniowych w latach 2014-2020.	265
Tabela 61.	Wykaz kluczowych wskaźników do oceny skuteczności realizacji Strategii.	286

Spis wykresów

Wykres 1.	Liczba całorocznych obiektów zbiorowego zakwaterowania w gminach pierścieniowych Polski Wschodniej oraz powiatach w 2012 roku.	24
Wykres 2.	Liczba miejsc noclegowych w całorocznych obiektach zbiorowego zakwaterowania w gminach pierścieniowych Polski Wschodniej oraz powiatach w 2012 roku.	24
Wykres 3.	Liczba podmiotów zajmujących się działalnością związaną z kulturą, rozrywką i rekreacją (wg sekcji PDK 2007) w gminach pierścieniowych Polski Wschodniej oraz powiatach w 2012 roku.	32
Wykres 4.	Poziom czytelnictwa w gminach pierścieniowych Polski Wschodniej w latach 2002-2012.....	32
Wykres 5.	Liczba dzieci w placówkach wychowania przedszkolnego w gminach pierścieniowych Polski Wschodniej w latach 2002-2012.	34
Wykres 6.	Liczba uczniów w szkołach podstawowych w gminach pierścieniowych Polski Wschodniej w latach 2002-2012.	35
Wykres 7.	Liczba uczniów w szkołach gimnazjalnych w gminach pierścieniowych Polski Wschodniej w latach 2002-2012.	36
Wykres 8.	Współczynnik skolaryzacji brutto w szkołach podstawowych w gminach pierścieniowych Polski Wschodniej w latach 2003-2012.	38
Wykres 9.	Współczynnik skolaryzacji brutto w szkołach gimnazjalnych w gminach pierścieniowych Polski Wschodniej w latach 2003-2012.	38
Wykres 10.	Podstawowa opieka zdrowotna – porady zdrowotne udzielone w gminach pierścieniowych Polski Wschodniej w latach 2002-2012.	39
Wykres 11.	Udział osób korzystających ze środowiskowej pomocy społecznej w ludności ogółem w gminach pierścieniowych Polski Wschodniej w porównaniu z powiatami i województwami w latach 2008-2012.	41
Wykres 12.	Dynamika zmiany wyposażenia mieszkań w Gminie Ełk w urządzenia techniczno-sanitarne w latach 2002-2012.	44
Wykres 13.	Dynamika zmiany wyposażenia mieszkań w Gminie Hrubieszów w urządzenia techniczno-sanitarne w latach 2002-2012.	45
Wykres 14.	Dynamika zmiany wyposażenia mieszkań w Gminie Sanok w urządzenia techniczno-sanitarne w latach 2002-2012.	45
Wykres 15.	Dynamika zmiany wyposażenia mieszkań w Gminie Suwałki w urządzenia techniczno-sanitarne w latach 2002-2012.	46
Wykres 16.	Dynamika zmiany wyposażenia mieszkań w Gminie Zamość w urządzenia techniczno-sanitarne w latach 2002-2012.	46
Wykres 17.	Porównanie poziomu wyposażenia mieszkań w gminach pierścieniowych, powiatach i województwach w urządzenia techniczno-sanitarne w 2012 roku.	47
Wykres 18.	Procent mieszkańców korzystających z instalacji wodociągowej, kanalizacyjnej i gazowej w gminach pierścieniowych Polski Wschodniej w 2012 roku.	48
Wykres 19.	Liczba osób pracujących w gminach pierścieniowych Polski Wschodniej w latach 2002-2012.	55
Wykres 20.	Liczba osób bezrobotnych zarejestrowanych w gminach pierścieniowych w l. 2003-2012.	56

**Ponadregionalna Strategia Rozwoju i Współpracy Pierścieniowych Gmin Polski Wschodniej
na lata 2014-2020**

Wykres 21.	Porównanie liczby osób bezrobotnych zarejestrowanych i liczby osób pracujących w gminach pierścieniowych Polski Wschodniej w latach 2003-2012.	56
Wykres 22.	Procentowy udział osób zarejestrowanych jako bezrobotne w liczbie ludności w wieku produkcyjnym w gminach pierścieniowych Polski Wschodniej w latach 2002-2012.	57
Wykres 23.	Źródła utrzymania ludności w gminach pierścieniowych Polski Wschodniej.	58
Wykres 24.	Liczba podmiotów gospodarczych zarejestrowanych w gminach pierścieniowych Polski Wschodniej w latach 2002-2012.	62
Wykres 25.	Sektory biznesowe w Gminie Zamość – dynamika zmian w latach 2009-2012.	64
Wykres 26.	Sektory biznesowe w Gminie Hrubieszów – dynamika zmian w latach 2009-2012.	65
Wykres 27.	Sektory biznesowe w Gminie Sanok – dynamika zmian w latach 2009-2012.	65
Wykres 28.	Sektory biznesowe w Gminie Suwałki – dynamika zmian w latach 2009-2012.	66
Wykres 29.	Sektory biznesowe w Gminie Ełk – dynamika zmian w latach 2009-2012.	66
Wykres 30.	Porównanie sektorów biznesowych w gminach pierścieniowych ze strukturą ogólnopolską.	67
Wykres 31.	Porównanie stopnia odchylenia sektorów biznesowych w gminach pierścieniowych z średnią dla Polski (Polska = 100).	68
Wykres 32.	Liczba ludności w gminach pierścieniowych Polski Wschodniej w latach 2002-2012.	100
Wykres 33.	Przyrost naturalny w gminach pierścieniowych Polski Wschodniej w latach 2002-2012.	102
Wykres 34.	Saldo migracji w gminach pierścieniowych Polski Wschodniej w latach 2002-2012.	103
Wykres 35.	Struktura wiekowa ludności w gminach pierścieniowych Polski Wschodniej w 2012 roku w ujęciu procentowym.	103
Wykres 36.	Struktura wiekowa ludności w gminach pierścieniowych Polski Wschodniej w 2012 roku w ujęciu liczbowym.	104
Wykres 37.	Wskaźnik obciążenia ekonomicznego w gminach pierścieniowych Polski Wschodniej w latach 2002-2012.	104
Wykres 38.	Wskaźnik obciążenia demograficznego wiekiem poprodukcyjnym w gminach pierścieniowych Polski Wschodniej w latach 2002-2012.	105
Wykres 39.	Porównanie procentowej struktury ludności w podziale na główne grupy wiekowe w 2012 roku w gminach pierścieniowych Polski Wschodniej, powiatach i województwach. ..	106
Wykres 40.	Struktura wykształcenia w gminach pierścieniowych Polski Wschodniej w 2002 roku.	107
Wykres 41.	Porównanie struktury wykształcenia w gminach pierścieniowych Polski Wschodniej, powiatach i województwach w 2002 roku.	108
Wykres 42.	Dochody gmin pierścieniowych Polski Wschodniej w latach 2002-2012.	110
Wykres 43.	Dochody własne gmin pierścieniowych Polski Wschodniej w latach 2002-2012.	111
Wykres 44.	Struktura dochodów własnych w Gminie Ełk w roku 2012.	112
Wykres 45.	Struktura dochodów własnych w Gminie Hrubieszów w roku 2012.	112
Wykres 46.	Struktura dochodów własnych w Gminie Sanok w roku 2012.	113
Wykres 47.	Struktura dochodów własnych w Gminie Suwałki w roku 2012.	114
Wykres 48.	Struktura dochodów własnych w Gminie Zamość w roku 2012.	115
Wykres 49.	Struktura dochodów gminach pierścieniowych Polski Wschodniej w roku 2012.	116
Wykres 50.	Porównanie wysokości dochodów gmin pierścieniowych Polski Wschodniej w przeliczeniu na 1 mieszkańca w zestawieniu ze średnią gmin w powiatach.	116

**Ponadregionalna Strategia Rozwoju i Współpracy Pierścieniowych Gmin Polski Wschodniej
na lata 2014-2020**

Wykres 51.	Porównanie wysokości dochodów własnych gmin pierścieniowych Polski Wschodniej w przeliczeniu na 1 mieszkańca w zestawieniu ze średnią gmin w powiatach.....	117
Wykres 52.	Wydatki budżetu gmin pierścieniowych Polski Wschodniej w latach 2002-2012.....	119
Wykres 53.	Wysokość wydatków inwestycyjnych w gminach pierścieniowych Polski Wschodniej w latach 2002-2012.	121
Wykres 54.	Wysokość wydatków inwestycyjnych w ujęciu procentowym w gminach pierścieniowych Polski Wschodniej w latach 2002-2012.	122
Wykres 55.	Struktura wydatków gmin pierścieniowych Polski Wschodniej w 2012 roku.....	123
Wykres 56.	Struktura wydatków gmin pierścieniowych Polski Wschodniej według działań klasyfikacji budżetowej w 2012 roku.	125
Wykres 57.	Porównanie wydatków w przeliczeniu na 1 mieszkańca w gminach pierścieniowych Polski Wschodniej ze średnią gmin w powiatach w 2012 roku.	126
Wykres 58.	Porównanie wydatków w przeliczeniu na 1 mieszkańca w gminach pierścieniowych Polski Wschodniej ze średnią gmin w powiatach w 2012 roku.	126
Wykres 59.	Macierz kohezji gmin pierścieniowych i miast wewnątrz-pierścieniowych.	200
Wykres 60.	Macierz rozwoju ogólnego gmin pierścieniowych i miast wewnątrz-pierścieniowych.....	201
Wykres 61.	Macierz rozwoju gmin pierścieniowych i miast wewnątrz-pierścieniowych – demografia.	201
Wykres 62.	Macierz rozwoju gmin pierścieniowych i miast wewnątrz-pierścieniowych – rynek pracy.	202
Wykres 63.	Macierz rozwoju gmin pierścieniowych i miast wewnątrz-pierścieniowych – infrastruktura techniczna.	202
Wykres 64.	Macierz rozwoju gmin pierścieniowych i miast wewnątrz-pierścieniowych – potencjał społeczny i kulturalny.	203
Wykres 65.	Macierz rozwoju gmin pierścieniowych i miast wewnątrz-pierścieniowych – poziom wykształcenia i szkolnictwo.	203
Wykres 66.	Macierz rozwoju gmin pierścieniowych i miast wewnątrz-pierścieniowych – potencjał gospodarczy.	204
Wykres 67.	Macierz kohezji obszaru analizowanych 56 gmin wiejskich.....	212
Wykres 68.	Macierz rozwoju ogólnego dla wybranych gmin wiejskich.....	213
Wykres 69.	Macierz rozwoju dla wybranych gmin wiejskich – demografia.	213
Wykres 70.	Macierz rozwoju dla wybranych gmin wiejskich – rynek pracy.	214
Wykres 71.	Macierz rozwoju dla wybranych gmin wiejskich – infrastruktura techniczna.	214
Wykres 72.	Macierz rozwoju dla wybranych gmin wiejskich – potencjał społeczny i kulturalny.....	215
Wykres 73.	Macierz rozwoju dla wybranych gmin wiejskich – poziom wykształcenia i szkolnictwo.....	215
Wykres 74.	Macierz rozwoju dla wybranych gmin wiejskich – potencjał gospodarczy.....	216

Spis map

Mapa 1.	Położenie gmin pierścieniowych Polski Wschodniej na mapie administracyjnej Polski.....	15
Mapa 2.	Położenie gmin pierścieniowych Polski Wschodniej na mapach administracyjnych powiatów..	16
Mapa 3.	Mapa dróg w Gminie Ełk.....	50
Mapa 4.	Mapa dróg w Gminie Hrubieszów.....	51
Mapa 5.	Mapa dróg w Gminie Sanok.	52
Mapa 6.	Mapa dróg w Gminie Suwałki.....	53
Mapa 7.	Mapa dróg w Gminie Zamość.....	54
Mapa 8.	Analiza przestrzenna Gminy Ełk.	227
Mapa 9.	Analiza przestrzenna Gminy Hrubieszów.....	228
Mapa 10.	Analiza przestrzenna Gminy Sanok.	229
Mapa 11.	Analiza przestrzenna Gminy Suwałki.....	230
Mapa 12.	Analiza przestrzenna Gminy Zamość.....	231

Spis rysunków

Rysunek 1.	Komponenty rozwoju gminy wg Banku Światowego.	8
Rysunek 2.	Krajobrazy w gminach pierścieniowych Polski Wschodniej.....	25
Rysunek 3.	Macierz rozwoju branż.	72
Rysunek 4.	Wskaźnik lokalizacji w 2013 roku oraz dynamika rozwoju wg sekcji PKD 2007 dla Gminy Ełk w okresie 2009-2013 (referencja wojewódzka).....	80
Rysunek 5.	Wskaźnik lokalizacji w 2013 roku oraz dynamika rozwoju wg sekcji PKD 2007 dla Gminy Ełk w okresie 2009-2013 (referencja powiatowa).....	81
Rysunek 6.	Wskaźnik lokalizacji w 2013 roku oraz dynamika rozwoju wg branż dla Gminy Ełk w okresie 2009-2013 (referencja wojewódzka).	82
Rysunek 7.	Wskaźnik lokalizacji w 2013 roku oraz dynamika rozwoju wg branż dla Gminy Ełk w okresie 2009-2013 (referencja powiatowa).	83
Rysunek 8.	Wskaźnik lokalizacji w 2013 r. oraz dynamika rozwoju wg sekcji PKD 2007 dla Gminy Hrubieszów w l. 2009-2013 (referencja wojewódzka).....	84
Rysunek 9.	Wskaźnik lokalizacji w 2013 r. oraz dynamika rozwoju wg sekcji PKD 2007 dla Gminy Hrubieszów w l. 2009-2013 (referencja powiatowa).....	85
Rysunek 10.	Wskaźnik lokalizacji w 2013 roku oraz dynamika rozwoju wg branż dla Gminy Hrubieszów w okresie 2009-2013 (referencja wojewódzka).	86
Rysunek 11.	Wskaźnik lokalizacji w 2013 roku oraz dynamika rozwoju wg branż dla Gminy Hrubieszów w okresie 2009-2013 (referencja powiatowa).	87

Ponadregionalna Strategia Rozwoju i Współpracy Pierścieniowych Gmin Polski Wschodniej
na lata 2014-2020

Rysunek 12.	Wskaźnik lokalizacji w 2013 r. oraz dynamika rozwoju wg sekcji PKD 2007 dla Gminy Sanok w okresie 2009-2013 (referencja wojewódzka).	88
Rysunek 13.	Wskaźnik lokalizacji w 2013 r. oraz dynamika rozwoju wg sekcji PKD 2007 dla Gminy Sanok w okresie 2009-2013 (referencja powiatowa).....	89
Rysunek 14.	Wskaźnik lokalizacji w 2013 roku oraz dynamika rozwoju wg branż dla Gminy Sanok w okresie 2009-2013 (referencja wojewódzka).	90
Rysunek 15.	Wskaźnik lokalizacji w 2013 roku oraz dynamika rozwoju wg branż dla Gminy Sanok w okresie 2009-2013 (referencja powiatowa).	91
Rysunek 16.	Wskaźnik lokalizacji w 2013 r. oraz dynamika rozwoju wg sekcji PKD 2007 dla Gminy Suwałki w l. 2009-2013 (referencja wojewódzka).	92
Rysunek 17.	Wskaźnik lokalizacji w 2013 r. oraz dynamika rozwoju wg sekcji PKD 2007 dla Gminy Suwałki w l. 2009-2013 (referencja powiatowa).	93
Rysunek 18.	Wskaźnik lokalizacji w 2013 roku oraz dynamika rozwoju wg branż dla Gminy Suwałki w okresie 2009-2013 (referencja wojewódzka).	94
Rysunek 19.	Wskaźnik lokalizacji w 2013 roku oraz dynamika rozwoju wg branż dla Gminy Suwałki w okresie 2009-2013 (referencja powiatowa).	95
Rysunek 20.	Wskaźnik lokalizacji w 2013 r. oraz dynamika rozwoju wg sekcji PKD 2007 dla Gminy Zamość w l. 2009-2013 (referencja wojewódzka).	96
Rysunek 21.	Wskaźnik lokalizacji w 2013 r. oraz dynamika rozwoju wg sekcji PKD 2007 dla Gminy Zamość w l. 2009-2013 (referencja powiatowa).	97
Rysunek 22.	Wskaźnik lokalizacji w 2013 roku oraz dynamika rozwoju wg branż dla Gminy Zamość w okresie 2009-2013 (referencja wojewódzka).	98
Rysunek 23.	Wskaźnik lokalizacji w 2013 roku oraz dynamika rozwoju wg branż dla Gminy Zamość w okresie 2009-2013 (referencja powiatowa).	99
Rysunek 24.	Schemat macierzy rozwoju.....	140
Rysunek 25.	Klasyfikacja czynników wpływających na pozycję strategiczną gminy w metodzie SWOT.	234
Rysunek 26.	Przykładowe elementy Systemu Informacji Miejskiej (dla Miasta Bielsko Biała).	269
Rysunek 27.	Propozycja podziału środków w ramach funduszy polityki spójności w latach 2014-2020 realizowanych przez 6 krajowych programów.	273
Rysunek 28.	Prognozowany regionalny podział funduszy w latach 2014-2020.	273